



## Dell B3465dn-dnf Laser-MFP

# Brugervejledning



**Marts 2014**

**[www.dell.com](http://www.dell.com) | [dell.com/support/printers](http://dell.com/support/printers)**

#### Varemærker

Oplysningerne i dette dokument kan ændres uden forudgående varsel.

© 2014 Dell, Inc. Alle rettigheder forbeholdes.

Enhver form for kopiering af dette materiale uden skriftlig tilladelse fra Dell Inc. er strengt forbudt.

Varemærker, der er anvendt i denne tekst: *Dell*, *DELL*-logoet, *Inspiron*, *Dell Precision*, *Dimension*, *OptiPlex*, *Latitude*, *PowerEdge*, *PowerVault*, *PowerApp* og *Dell OpenManage* er varemærker, som tilhører Dell Inc.; *Intel*, *Pentium* og *Celeron* er registrerede varemærker, som tilhører Intel Corporation, *Microsoft* og *Windows* er registrerede varemærker, som tilhører Microsoft Corporation; *AirPrint* og *AirPrint*-logoet er varemærker, der tilhører Apple, Inc.

Andre varemærker og varenavne bruges muligvis i dette dokument til at henvise til de enheder, der påberåber sig rettighederne til mærkerne og navnene eller til deres produkter. Dell Inc. fraskriver sig enhver ejendomsret til varemærker og handelsnavne bortset fra sine egne.

# Indhold

<b>Sikkerhedsoplysninger.....</b>	<b>7</b>
<b>Lær om printeren.....</b>	<b>9</b>
Sådan finder du oplysninger om printeren.....	9
Valg af placering til printeren.....	10
Printerkonfigurationer.....	11
Brug af Embedded Web Server.....	13
Om scannerens grundlæggende funktioner.....	14
Brug ADF'en og scannerens glasplade.....	14
<b>Beskrivelse af printerens kontrolpanel.....</b>	<b>15</b>
Brug af printerens kontrolpanel.....	15
Betydningen af farverne på dvaleknappen og indikatorlys.....	15
Beskrivelse af startskærbilledet.....	16
Brug af knapperne på berøringsskærmen.....	18
<b>Opsætning og brug af startskærmsprogrammer.....</b>	<b>20</b>
Sådan finder du IP-adressen på computeren.....	20
Sådan finder du printerens IP-adresse.....	20
Adgang til Embedded Web Server.....	20
Tilpasning af startskærmen.....	21
Beskrivelse af de forskellige programmer.....	21
Brug af programmerne på startskærmen.....	22
Sådan finder du oplysninger om programmer på startskærmen .....	22
Opsætning af formularer og favoritter .....	22
Opsætning af kortkopi .....	23
Brug af MyShortcut.....	23
Opsætning af Send til flere .....	24
Opsætning af Scan til netværk.....	24
Opsætning af Fjernkontrolpanel.....	25
Eksport og import af en konfiguration.....	26
<b>Yderligere printerinstallationer.....</b>	<b>27</b>
Installation af interne optioner.....	27
Installere hardwareindstillinger.....	42
Opsætning af printersoftware.....	44

---

Tilslutte kabler.....	45
Netværkstilslutning.....	46
Kontrol af printerens indstillinger.....	50
<b>Ilægning af papir og specialmedier.....</b>	<b>52</b>
Angivelse af papirstørrelse og -type.....	52
Konfiguration af indstillinger til papirstørrelsen Universal.....	52
Ilægning i skuffer.....	52
Ilægning af papir i flerformålsarkføderen.....	57
Brug af standardbakken og papirstop.....	62
Skuffesammenkædning og fjernelse af skuffesammenkædning.....	63
<b>Vejledning til papir og specialmedier.....</b>	<b>66</b>
Brug af specialmedier.....	66
Retningslinjer for papir.....	68
Understøttede papirstørrelser, -typer og -vægt.....	71
<b>Udskriver.....</b>	<b>75</b>
Udskrivning af formularer og et dokument.....	75
Udskrivning fra flashdrev eller mobilenhed.....	76
Udskrive fortrolige og andre tilbageholdte job.....	79
Udskrivning af oplysnings sider.....	81
Annullering af et udskriftsjob.....	81
<b>Kopiering.....</b>	<b>82</b>
Kopiering.....	82
Kopiering af fotos.....	83
Kopiering på specialmedier.....	83
Tilpasning af indstillinger til kopiering.....	84
Placering af oplysninger på kopier.....	90
Annullering af et kopijob.....	91
Beskrivelse af kopieringsindstillingerne.....	91
<b>Afsendelse af e-mail.....</b>	<b>94</b>
Opsætning af printeren til e-mail.....	94
Opret en e-mail genvej.....	95
Afsendelse af et dokument som e-mail.....	96
Tilpasning af e-mail indstillinger.....	97

---

Annullering af en e-mail.....	98
Beskrivelse af e-mail funktionerne.....	98
<b>Afsendelse af fax.....</b>	<b>101</b>
Opsætning af printeren til faxning.....	101
Afsendelse af en fax.....	115
Oprettelse af genveje.....	118
Tilpasning af faxindstillinger.....	119
Annullering af en udgående fax.....	120
Tilbageholdelse og videresendelse af faxer.....	120
Beskrivelse af faxfunktionerne.....	121
<b>Scanning.....</b>	<b>124</b>
Brug af Scan til netværk.....	124
Scanning til en FTP adresse.....	124
Scanning til en computer eller et flashdrev.....	126
Beskrivelse af scanningsfunktionerne.....	128
<b>Beskrivelse af printermenuer.....</b>	<b>131</b>
Liste over menuer.....	131
Papirmenu.....	132
Menuen Rapporter.....	141
Netværk/Porte, menu.....	142
Menuen Sikkerhed.....	150
Menuen Indstillinger.....	155
Menuen Hjælp.....	198
<b>Sparer penge og redder miljøet.....</b>	<b>200</b>
Spare papir og toner.....	200
Spare energi.....	200
Genbrug.....	204
<b>Sikring af printeren.....</b>	<b>205</b>
Erklæring om flygtighed.....	205
Slette harddiskens flygtige hukommelse.....	205
Slette harddiskens ikke-flygtige hukommelse.....	206
Slette printerharddiskens hukommelse.....	206
Konfiguration af printerharddiskkryptering.....	207



---

Find oplysninger om printersikkerhed.....	208
<b>Vedligeholdelse af printeren.....</b>	<b>209</b>
Rengøring af printerens dele.....	209
Kontrol af status for dele og forbrugsstoffer.....	211
Anslået antal sider tilbage.....	211
Bestilling af forbrugsstoffer.....	211
Opbevaring af forbrugsstoffer.....	212
Udskiftning af forbrugsstoffer.....	213
Flytning af printeren.....	219
<b>Styring af printeren.....</b>	<b>221</b>
Administrere printerbeskeder.....	221
Åbne statusovervågningscenter.....	221
Kontrol af det virtuelle display.....	221
Indstilling af e-mail-advarsler.....	222
Visning af rapporter.....	222
Konfiguration af meddelelser om forbrugsstoffer fra Embedded Web Server.....	222
Gendannelse af fabriksindstillingerne.....	223
<b>Fjerne papirstop.....</b>	<b>224</b>
Undgå papirstop.....	224
Om meddelelser om papirstop og papirstoppets placering.....	225
[x]-sidedstop, åbn topdækslet på automatisk arkføder. [28y.xx].....	226
[x]-sidedstop, ryd standardbakke. [20y.xx].....	227
[x]-sidedstop, åbn bagpanel. [20y.xx].....	227
[x]-sidedstop, åbn frontpanel. [20y.xx].....	229
[x]-sidedstop, fjern skuffe 1 for at rydde dupleks. [23y.xx].....	232
[x]-papirstop, ryd manuel arkføder. [25y.xx].....	233
[x]-sidedstop, åbn skuffe [x]. [24y.xx].....	234
[x]-sidedstop, fjern alle sider fra udskriftsbakken. Lad papiret ligge i bakken. [45y.xx].....	235
<b>Fejlfinding.....</b>	<b>240</b>
Beskrivelse af printermeddelelserne.....	240
Løsning af printerproblemer.....	254
Løsning af udskrivningsproblemer.....	260
Løsning af problemer med kopiering.....	284

---

Løsning af problemer med fax.....	287
Løsning af problemer med scanner.....	293
Løsning af problemer med startskærmsprogrammer.....	298
Den indbyggede webserver kan ikke åbne.....	298
Kontakte teknisk support.....	299
<b>Appendiks.....</b>	<b>300</b>
<b>Indeks.....</b>	<b>302</b>

## Sikkerhedsoplysninger

Tilslut netledningen til en lettilgængelig stikkontakt med korrekt jordforbindelse i nærheden af produktet.

Placer og brug ikke dette produkt i nærheden af vand eller i våde omgivelser.

 **FORSIGTIG! RISIKO FOR SKADE:** Dette produkt indeholder en laserenhed. Det kan medføre farlig eksponering for laserstråler, hvis man bruger andre knapper eller laver andre justeringer eller benytter andre fremgangsmåder end de, der er specificeret i Brugerhåndbogen.

I produktet anvendes en udskriftprocedure, hvorved udskriftsmediet opvarmes, og varmen kan medføre, at mediet udsender dampe. Læs afsnittet i brugervejledningen, der beskriver retningslinjerne for valg af udskriftsmedie, så du undgår skadelige dampe.

 **FORSIGTIG! RISIKO FOR SKADE:** Litiumbatteriet i dette produkt er ikke beregnet til at blive udskiftet. Der er fare for eksplosion, hvis et litiumbatteri udskiftes forkert. Forsøg ikke at genoplade, destruere eller skille et litiumbatteri ad. Brugte litiumbatterier skal bortskaffes i overensstemmelse med producentens instruktioner og lokale retningslinjer.

 **FORSIGTIG! VARM OVERFLADE:** Printeren kan være varm indvendig. For at formindske risikoen for skader pga. en varm komponent skal overfladen køle ned, før du rører den.

 **FORSIGTIG! RISIKO FOR SKADE:** Printeren vejer mere end 18 kg, og der kræves to eller flere kvalificerede personer til at løfte den sikkert.

 **FORSIGTIG! RISIKO FOR SKADE:** Før du flytter printeren, skal du følge disse retningslinjer for at forebygge personskader eller skader på printeren:

- Sluk printeren med afbryderknappen, og tag netledningen ud af stikkontakten.
- Tag alle ledninger og kabler ud af printeren, inden du flytter den.
- Hvis der er installeret en valgfri skuffe, skal den fjernes fra printeren. For at fjerne den valgfri skuffe skal du skubbe låsemekanismen på skuffens højre side ind mod skuffens forside, indtil den *klikker* på plads.
- Brug håndtagene på begge sider af printeren til at løfte den med.
- Undgå at holde fingrene under printeren, når du sætter den ned.
- Før du stiller printeren op, skal du sørge for, at der er tilstrækkeligt frirum omkring den.

Brug kun den netledning, der leveres sammen med dette produkt, eller en erstatningsnetledning, som er godkendt af producenten.

Brug udelukkende en AWG 26 eller en større telekommunikationsledning (RJ-11), når du slutter dette produkt til et offentligt telefonnetværk.

 **FORSIGTIG! RISIKO FOR ELEKTRISK STØD:** Hvis du åbner styreenheden eller installerer ekstra valgfri hardware- eller hukommelsesenheder, efter at du har installeret printeren, skal du slukke printeren og tage netledningen ud af stikkontakten, før du fortsætter. Hvis du har andre enheder tilsluttet printeren, skal du også slukke for dem og frakoble alle kabler til printeren.

 **FORSIGTIG! RISIKO FOR ELEKTRISK STØD:** Kontroller, at alle eksterne tilslutninger, f.eks. Ethernet-tilslutninger og tilslutninger til telefonsystemer, er sat korrekt i de markerede plug-in-porte.

Dette produkt er udviklet, testet og godkendt til at opfylde strenge, globale sikkerhedsstandarder under brug af bestemte producenters komponenter. Nogle af delenes sikkerhedsfunktioner er ikke altid tydelige. Producenten er ikke ansvarlig for brugen af andre erstatningsdele.

 **FORSIGTIG! RISIKO FOR SKADE:** Du må ikke skære netledningen, sno den, binde den sammen, mase den eller sætte tunge genstande på den. Der må ikke fjernes noget fra netledningen, og den må ikke udsættes for tryk. Netledningen må ikke sidde i klemme mellem genstande, f.eks. møbler og vægge. Hvis en af disse ting sker, er der risiko for fare eller elektriske stød. Kontroller jævnligt, om der er tegn på disse problemer med netledningen. Fjern netledningen fra stikkontakten, før du undersøger den.

Service og reparationer, som ikke er beskrevet i brugerdokumentationen, skal udføres af en servicemedarbejder.

 **FORSIGTIG! VÆLTFARE:** Gulvmonterede konfigurationer kræver ekstra møbel af hensyn til stabilitet. Du skal enten bruge et printerstativ eller printerbase, hvis du bruger flere inputindstillinger. Hvis du har købt en multifunktionel printer (MFP), som scanner, kopierer og faxer, har du muligvis brug for ekstra møbeludstyr. Kontakt det sted, hvor du købte printeren, for at få yderligere oplysninger.

 **FORSIGTIG! RISIKO FOR SKADE:** Isæt hver enkelt bakke separat for at reducere risikoen for, at udstyret bliver ustabil. Sørg for, at alle andre bakker er lukkede.

 **FORSIGTIG! RISIKO FOR ELEKTRISK STØD:** Du må ikke benytte faxfunktionen i tordennejr. Installer ikke dette produkt, og foretag ikke elektriske tilslutninger eller kabeltilslutninger, som f.eks. netledningen eller telefonen, i tordennejr.

 **FORSIGTIG! RISIKO FOR ELEKTRISK STØD:** Tag netledningen ud af stikkontakten, og fjern alle kabler fra printeren, før du går videre, for at reducere risikoen for elektrisk stød, når du skal rengøre printerens ydre.

**GEM DISSE INSTRUKTIONER.**

# Lær om printeren

## Sådan finder du oplysninger om printeren

Hvad leder du efter?	Find det her
Vejledning i indledende setup: <ul style="list-style-type: none"> <li>• Tilslutning af printeren</li> <li>• Installation af printersoftwaren</li> </ul>	Opsætningsvejledning – Opsætningsvejledningen blev leveret sammen med printeren.
Yderligere konfiguration og vejledning til brug af printeren: <ul style="list-style-type: none"> <li>• Valg og lagring af papir og specialmedier</li> <li>• Ilægning af papir</li> <li>• Konfiguration af printerindstillinger</li> <li>• Visning og udskrivning af dokumenter og fotos</li> <li>• Konfiguration og brug af printersoftwaren</li> <li>• Konfigurere printeren på et netværk</li> <li>• Pleje og vedligeholdelse af printeren</li> <li>• Fejlfinding og problemløsning</li> </ul>	<i>Betjeningsvejledning og Oversigtsvejledning</i> – Vejledningerne kan være tilgængelige på cd'en <i>Software og dokumentation</i> . Du kan finde flere oplysninger på vores websted på <a href="http://www.dell.com/support/manuals">www.dell.com/support/manuals</a> .
Vejledning til: <ul style="list-style-type: none"> <li>• Tilslutning af printeren til et Ethernet-netværk</li> <li>• Fejlfinding i problemer med printerforbindelse</li> </ul>	<i>Netværksvejledning</i> – Åbn cd'en <i>Software og dokumentation</i> , og navigér derefter til: <b>Dokumentation &gt; Brugervejledning og andre publikationer &gt; Netværksvejledning</b>
Hjælp til brug af printersoftwaren	Hjælp til Windows eller Mac – Åbn et printersoftwareprogram eller en applikation, og klik derefter på <b>Hjælp</b> .  Klik på  for at få vist kontekstafhængige oplysninger. <b>Bemærkninger:</b> <ul style="list-style-type: none"> <li>• Hjælp installeres automatisk sammen med printersoftwaren.</li> <li>• Printersoftwaren findes i mappen med printerprogrammet eller på skrivebordet, afhængigt af operativsystemet.</li> </ul>
De seneste supplerende oplysninger, opdateringer og teknisk support: <ul style="list-style-type: none"> <li>• Dokumentation</li> <li>• Driverdownloads</li> <li>• Produktopgraderinger</li> <li>• Serviceopkalds- og reparationsoplysninger</li> <li>• Ordrestatus</li> <li>• Livechat-support</li> <li>• E-mail-support</li> <li>• Stemmeunderstøttelse</li> </ul>	Dells supportwebsted – <a href="http://www.dell.com/support/printers">www.dell.com/support/printers</a> Supporttelefonnumre og åbningstider for dit land eller område findes på supportwebstedet. Hav følgende oplysninger klar, når du kontakter support, så de kan betjene dig hurtigere: <ul style="list-style-type: none"> <li>• Servicemærke</li> <li>• Ekspreservicekode</li> </ul> <b>Bemærk!</b> Servicemærket og ekspreservicekoden er angivet på mærkater på din printer.

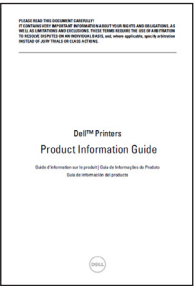
Hvad leder du efter?	Find det her
<ul style="list-style-type: none"> <li>• Software og drivere – Certificerede drivere til printeren og installationsprogrammer til Dell-printersoftware</li> <li>• Vigtigt-filer - Seneste nyheder om tekniske ændringer eller avanceret, teknisk referencemateriale, der henvender sig til erfarne brugere og teknikere</li> </ul>	Cd'en <i>Software og dokumentation</i>
<ul style="list-style-type: none"> <li>• forbrugsstoffer og tilbehør til printeren</li> <li>• Patroner til udskiftning</li> </ul>	Webstedet for Dell-printerforbrugsstoffer – <a href="http://www.dell.com/printers">www.dell.com/printers</a> Du kan købe forbrugsstoffer til printeren online, via telefon eller hos udvalgte forhandlere.
<ul style="list-style-type: none"> <li>• Sikkerhedsoplysninger som forberedelse til betjening af printeren</li> <li>• Lovgivningsmæssige oplysninger</li> <li>• Garantioplysninger</li> </ul>	<p><i>Produktoplysninger</i></p>  <p><b>Bemærk!</b> <i>Produktoplysninger</i> er muligvis ikke tilgængelig i dit land eller område.</p>

## Valg af placering til printeren

**⚠ FORSIGTIG! RISIKO FOR SKADE:** Printeren vejer mere end 18 kg (40 pund), og der kræves to eller flere kvalificerede personer til at løfte den sikkert.

Når du vælger en placering til printeren, skal der være rigelig med plads til at kunne åbne bakker, dæksler og døre. Hvis du regner med at installere ekstraudstyr, så skal du også sørge for rigelig plads til dette. Det er vigtigt at sørge for dette:

- Placer printeren nær en lettilgængelig stikkontakt med korrekt jordforbindelse.
- Sørg for, at luftcirkulationen i rummet opfylder de seneste ASHRAE 62-standarder eller CEN Technical Committee 156-standarden.
- Sørg for at underlaget er fladt, solidt og stabilt.
- Sørg for at holde printeren:
  - Ren, tør og støvfri.
  - Væk fra løse hæfteklammer og papirclips.
  - Væk fra direkte luftstrøm fra klimaanlæg, varmeapparater og ventilatorer.
  - Væk fra direkte sollys og ekstrem fugtighed.
- Hold øje med de anbefalede temperaturer og undgå udsving:

Omgivende temperatur	15,6 til 32,2 °C (60 til 90°F)
Opbevaringstemperatur	1 til 35 °C (34 til 95 °F)

- Sørg for ordentlig ventilation ved at følge anbefalingerne for luft omkring printeren:

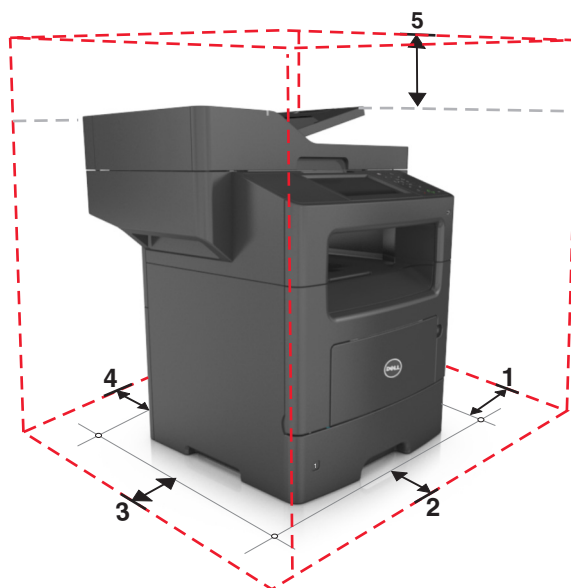

1	Højre side	304,8 mm (12")
2	Forside	508 mm (20")
3	Venstre side	203,2 mm (8")
4	Bagside	203,2 mm (8")
5	Top	800 mm (31,49")

## Printerkonfigurationer

- ⚠ FORSIGTIG! RISIKO FOR SKADE:** Isæt hver enkelt bakke separat for at reducere risikoen for, at udstyret bliver ustabil. Sørg for, at alle andre bakker er lukkede, indtil de skal bruges.
- ⚠ FORSIGTIG! VÆLTEFARE:** Gulvmonterede konfigurationer kræver et ekstra møbel af hensyn til stabilitet. Du skal enten bruge et printerstativ eller printerbase, hvis du bruger flere inputindstillinger. Hvis du har købt en multifunktionel printer (MFP), som scanner, kopierer og faxer, har du muligvis brug for ekstra møbeludstyr. Kontakt det sted, hvor du købte printeren, for at få yderligere oplysninger.

## Grundlæggende model

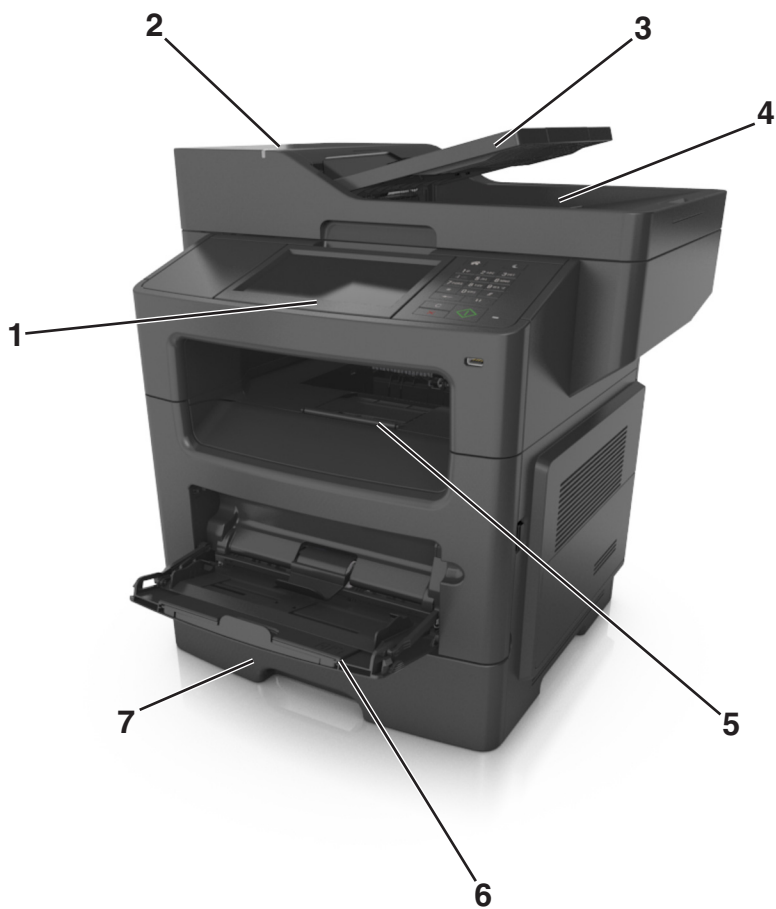

1	Vis
2	ADF (automatisk dokumentføder)
3	ADF-bakke
4	ADF-bakke
5	Standardbakke
6	MP-arkføder
7	Standardbakke til 550 ark <b>Bemærk!</b> Der findes også en låsbar bakke til 550 ark. Kontakt det sted, hvor du købte printeren, for at få yderligere oplysninger.



## Konfigureret model

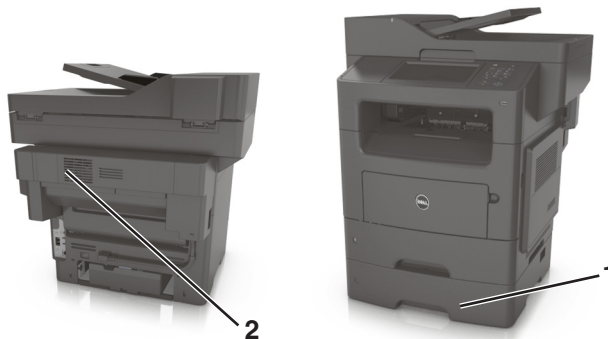

1	Valgfri bakke til 550 ark
2	Valgfri hæfteenhed

## Brug af Embedded Web Server

**Bemærk!** Denne funktion er kun tilgængelig på netværksprintere eller printere, som er tilsluttet en printserver.

Hvis printeren er installeret på et netværk, kan du bruge Embedded Web Server til følgende funktioner:

- Se en virtuel repræsentation af printerens kontrolpanel.
- Kontrollere status for printerens forbrugsstoffer.
- Konfigurer meddelelser om forbrugsstoffer.
- Konfigurere printerindstillinger.
- Konfigurere netværksindstillinger.
- Se rapporter.

Hvis du vil have adgang til den din printers indbyggede webserver:

**1** Sådan hentes printerens IP-adresse:

- Fra afsnittet TCP/IP i menuen Netværk/porte
- Ved at udskrive en netværksindstillingsside eller menuindstillingsside og derefter finde afsnittet TCP/IP

**Bemærkninger:**

- En IP-adresse vises som fire sæt tal, adskilt af punktummer, f.eks. 123.123.123.123.
- Hvis du bruger en proxyserver, skal du deaktivere den midlertidigt for at indlæse websiden korrekt.

**2** Åbn en webbrowser, og angiv derefter printerens IP-adresse i adressefeltet.



**3** Tryk på **Enter**.

Websiden til den integrerede Web Server vises.

## Om scannerens grundlæggende funktioner

- Lav hurtige kopier, eller indstil printeren til at udføre specifikke kopieringsjob.
- Send en fax ved hjælp af printerens kontrolpanel.
- Send en fax til flere faxdestinationer på samme tidspunkt.
- Scan dokumenter, og send dem til din computer, en e-mail-adresse eller en FTP-destination.
- Scan dokumenter, og send dem til en anden printer (PDF via FTP).

## Brug ADF'en og scannerens glasplade

ADF (automatisk dokumentføder)	Scannerens glasplade
 <p>Brug ADF'en til dokumenter på flere sider, herunder tosidede sider (dupleks).</p>	 <p>Brug scannerens glasplade til dokumenter på en enkelt side, bogsider, små emner (f.eks. postkort og fotos), transparenter, fotopapir og tynde medier (f.eks. udklip fra et blad).</p>

## Brug af den automatiske dokumentindføring

Brug af ADF:

- Læg dokumentet i ADF-bakken med teksten opad og den korte kant først.
- Læg op til 50 ark almindeligt papir i ADF-bakken.
- Scan størrelser fra 105 x 148 mm (4,1 x 5,8 tommer) brede til 216 x 368 mm (8,5 x 14,5 tommer) lange.
- Scan medier med vægt fra 52 til 120 g/m<sup>2</sup> (14-32 lb).
- Ilæg ikke postkort, foto, små objekter, transparenter, fotopapir eller tynde medier (som f.eks. udklip fra blade) i den automatiske dokumentføderbakke. Anbring disse objekter på scannerens glasplade.

## Brug af scannerens glasplade

Ved brug af scannerens glasplade:

- Placer et dokument med forsiden nedad på scannerens glasplade i hjørnet med den grønne pil.
- Scan eller kopier dokumenter på op til 216 x 355,6 mm (8,5 x 14 tommer) lange.
- Kopier bøger, der er op til 25,3 mm (1 ") tykke.

## Beskrivelse af printerens kontrolpanel

### Brug af printerens kontrolpanel

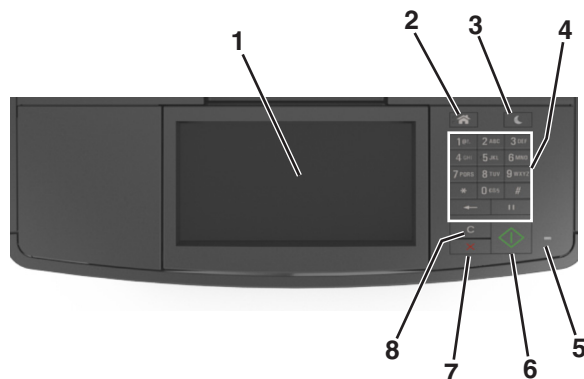

Brug	Til
1	Vis <ul style="list-style-type: none"> <li>• Få vist printerstatus og -meddelelser.</li> <li>• Opsætning og betjening af printeren.</li> </ul>
2	Knappen Hjem Gå til startside.
3	Knappen Dvale <p>Aktivering af slumre- eller dvaletilstand. Gør følgende for at vække printerens fra dvaletilstand:</p> <ul style="list-style-type: none"> <li>• Tryk på en af de fysiske knapper.</li> <li>• Åbn en dør eller et panel.</li> <li>• Send et udskriftsjob fra computeren.</li> <li>• Foretag en strømnulstilling (POR) med hovedafbryderkontakten.</li> <li>• Tilslut en enhed til USB-porten på printerens.</li> </ul>
4	Tastatur Indtast tal, bogstaver eller symboler.
5	Indikatorlampe Kontrollere status for printerens.
6	Knappen Start Start et job, afhængigt af den valgte tilstand.
7	Knappen Annuller Stop al printeraktivitet.
8	Knappen Slet alt/nulstil Nulstil en funktions standardindstillinger, f.eks. udskrivning, kopiering eller afsendelse af e-mails.

### Betydningen af farverne på dvaleknappen og indikatorlys

Farverne på dvaleknappen og indikatorlys på printerens kontrolpanel afspejler en bestemt printerstatus eller situation.

Indikatorlampe	Printerstatus
Fra	Printerens er slukket eller i dvaletilstand.
Blinkende grøn	Printerens varmer op, behandler data eller udskriver.
Helt grøn	Printerens er tændt, men ikke i brug.
Blinker rødt	Printerens kræver handling fra brugeren.

Dvaleknapplys	Printerstatus
Fra	Printeren er slukket, ikke i brug eller i tilstanden Klar.
Konstant gul	Printeren er i dvaletilstand.
Blinker gult	Printeren er på vej til eller fra dvaletilstand.
Blinker gult i 0,1 sekund, og slukker derefter helt i 1,9 sekunder i et langsomt impulsmønster	Printeren er i dvaletilstand.

## Beskrivelse af startskærbilledet

Når printerens tændes, vises et basisskærbillede, kaldet startskærbilledet, på displayet. Tryk på knapperne på startskærbilledet for at starte en handling, såsom at kopiere, faxe eller scanne, åbne menukærmen eller besvare beskeder.



**Bemærk!** Startskærmens udseende afhænger af de brugerdefinerede startskærmsindstillinger, administrative opsætning samt aktive integrerede løsninger.



Tryk på		For at
1	Skift sprog	Åbn pop-op-vinduet Skift sprog, der lader dig ændre det primære sprog for printeren.
2	Kopier	Adgang til menuen Kopier og fremstilling af kopier.
3	Fax	Adgang til menuen Fax og afsendelse af faxmeddelelser.
4	E-mail	Adgang til menuen E-mail og afsendelse af e-mail.
5	FTP	Adgang til FTP-menuerne (File Transfer Protocol) og direkte scanning af dokumenter til en FTP-server.
6	Pile	Rul op eller ned.
7	Formularer og foretrukne	Find hurtigt og udskriv jævnlige anvendte onlineformularer.
8	Menuikon	Adgang til printermenuer. <b>Bemærk!</b> Menuerne er kun tilgængelige, når printerens tilstand er Klar.
9	Bogmærker	Opret, organiser, og gem en række bogmærker (URL'er) i en træstrukturvisning med mapper og fil-link. <b>Bemærk!</b> Træstrukturvisningen understøtter kun bogmærker oprettet med denne funktion og ikke fra øvrige programmer.

Tryk på		For at
10	USB-drev	Vis, vælg, udskriv, scan, eller send fotos og dokumenter fra et flashdrev via e-mail. <b>Bemærk!</b> Dette ikon vises kun, når du vender tilbage til startside, mens der er sluttet et hukommelseskort eller flashdrev til printeren.
11	Tilbageholdte opgaver	Viser alle aktuelle tilbageholdte job.
Standardindstillingen er 12	Status/forbrugsstoffer	<ul style="list-style-type: none"> <li>• Vis en advarsel eller fejlmeddelelse, hver gang printeren kræver en handling fra brugerens side for at kunne fortsætte behandlingen.</li> <li>• Få adgang til meddelelsskærm-billedet og få flere oplysninger om meddelelsen samt, hvordan man fjerner den.</li> </ul>
13	Tip	Åbn en kontekstafhængig Hjælp-dialogboks.
14	Søg efter tilbageholdte job	Søg efter et eller flere af følgende elementer: <ul style="list-style-type: none"> <li>• Brugernavne for tilbageholdte eller fortrolige udskriftsopgaver</li> <li>• Opgavenavne for tilbageholdte opgaver, undtaget fortrolige udskriftsopgaver</li> <li>• Profilnavne</li> <li>• Bogmærkebeholder eller navne på udskriftsjob</li> <li>• USB-beholder eller navne på udskriftsjob for understøttede filtyper</li> </ul>

## Funktioner

Funktion	Beskrivelse
Menusporlinje Eksempel: <u>Menuer</u> > <u>Indstillinger</u> > <u>Kopieringsindstillinger</u> > <u>Antal kopier</u>	En menusporlinje findes øverst på hvert menuskærm-billede. Denne funktion viser den vej, der er anvendt for at nå til den aktuelle menu. Tryk på et af de understregede ord for at vende tilbage til denne menu. Antal kopier er ikke understreget, da dette er det aktuelle skærm-billede. Hvis du trykker på et understreget ord på skærm-billedet Antal kopier, før antal kopier er angivet og gemt, gemmes valget ikke, og det bliver ikke brugerens standardindstilling.
Orientering om tilsynsmeddelelse 	Hvis en orientering om tilsynsmeddelelse påvirker en funktion, vises dette ikon, og den røde indikatorlampe blinker.
Advarsel 	Hvis der opstår en fejltilstand, vises dette ikon.
Statusbeskedbjælke	<ul style="list-style-type: none"> <li>• Viser den nuværende printerstatus, såsom <b>Klar</b> eller <b>Optaget</b>.</li> <li>• Viser printerforhold, f.eks. <b>Toner snart tom</b> eller <b>Patron snart tom</b></li> <li>• Viser meddelelser om, hvad brugeren bør gøre, for at printeren kan fortsætte behandlingen.</li> </ul>

Funktion	Beskrivelse
Printerens IP-adresse Eksempel: 123 . 123 . 123 . 123	IP-adressen på din netværksprinter finder du i øverste venstre hjørne på startskærmen og vises som fire sæt tal adskilt af punktummer. Du kan bruge IP-adressen, når du åbner den indbyggede webserver, så du kan se og fjernkonfigurere printerindstillingerne, selv når du ikke er fysisk i nærheden af printeren.

## Brug af knapperne på berøringsskærmen

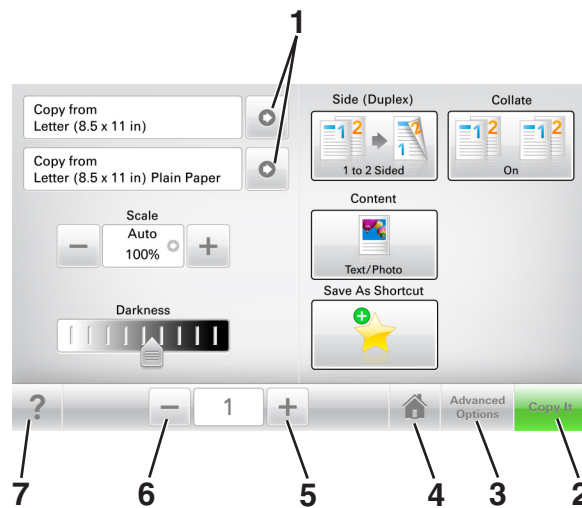

**Bemærk!** Startskærmen, ikoner og knapper kan variere afhængigt af startskærmens tilpassede indstillinger, den administrative konfiguration samt aktive integrerede løsninger.



	Tryk på	For at
1	Pile	Få vist en liste over indstillinger.
2	Kopier	Udskrive en kopi.
3	Avancerede indstillinger	Vælge en kopiindstilling.
4	Tilbage	Gå til startside.
5	Increase (Forøg)	Vælg en højere værdi.
6	Decrease (Formindsk)	Vælg en lavere værdi.
7	Tip	Åbne en kontekstafhængig dialogboks.

## Andre knapper på berøringsskærmen

Tryk på	For at
Accepter 	Gem en indstilling.

Tryk på	For at
Annuler 	<ul style="list-style-type: none"><li>• Annuller en handling eller et valg.</li><li>• Afslut et skærbillede, og vend tilbage til forrige skærm uden at gemme ændringer</li></ul>
Nulst&il 	Nulstiller værdier på skærmen.

# Opsætning og brug af startskærmsprogrammer

**Bemærk!** Startskærmen kan variere, afhængigt af de brugerdefinerede startskærmsindstillinger, den administrative opsætning samt aktive programmer. Nogle programmer understøttes kun på udvalgte printermodeller.

## Sådan finder du IP-adressen på computeren

### Til Windows-brugere

- 1 I dialogboksen **Kør**, indtast **cmd** for at åbne kommandoprompten.
- 2 Indtast **ipconfig**, og søg derefter efter IP-adressen.

### Til Macintosh-brugere

- 1 Fra Systemindstillinger i Apple-menuen, vælg **Netværk**.
- 2 Vælg din forbindelsestype, og klik derefter på **Avanceret >TCP/IP**.
- 3 Se efter IP-adressen.

## Sådan finder du printerens IP-adresse

**Bemærk!** Sørg for, at printeren er tilsluttet et netværk eller en printserver.

Sådan finder du printerens IP-adresse:

- Fra det øverste venstre hjørne på printerens startskærbillede.
- Fra afsnittet TCP/IP i menuen Netværk/porte.
- Ved at udskrive en netværksinstallationsside eller menuindstillingsside og derefter finde afsnittet TCP/IP.

**Bemærk!** En IP-adresse vises som fire sæt tal, adskilt af punktummer, f.eks. 123.123.123.123.

## Adgang til Embedded Web Server

Den indtegrerede webserver er printerwebsiden, hvor du kan se og fjernkonfigurere printerindstillinger, selv når du ikke er i fysisk nærhed af printeren.

- 1 Sådan hentes printerens IP-adresse:
  - Fra startskærmen på printerens kontrolpanel
  - Fra afsnittet TCP/IP i menuen Netværk/porte
  - Ved at udskrive en netværksinstallationsside eller menuindstillingsside og derefter finde afsnittet TCP/IP

**Bemærk!** En IP-adresse vises som fire sæt tal, adskilt af punktummer, f.eks. 123 . 123 . 123 . 123 .

- 2 Åbn en webbrowser, og angiv derefter printerens IP-adresse i adressefeltet.
- 3 Tryk på **Enter**.

**Bemærk!** Hvis du bruger en proxyserver, skal du deaktivere den midlertidigt for at indlæse websiden korrekt.



## Tilpasning af startskærmen

1 Åbn en webbrowser, og angiv derefter printerens IP-adresse i adressefeltet.

**Bemærk!** Vis printerens IP-adresse på printerens startskærbillede. IP-adressen vises som fire sæt tal, adskilt af punktummer, f.eks. 123,123.123,123.

2 Gør et eller flere af følgende:

- Vis eller skjul ikonerne for grundlæggende printerfunktioner.
  - a Klik på **Indstillinger >Generelle indstillinger >Tilpasning af startskærbilledet**.
  - b Marker afkrydsningsfelterne for at angive hvilke ikoner, der skal vises på startskærmen.

**Bemærk!** Hvis du fjerner markeringen af et afkrydsningsfelt ved siden af et ikon, bliver ikonet ikke vist på startskærmen.

- c Klik på **Send**.
- Tilpas ikonet til et program. Hvis du vil have yderligere oplysninger, skal du se i "[Sådan finder du oplysninger om programmer på startskærmen](#)" på side 22 eller dokumentationen, der fulgte med programmet.

## Beskrivelse af de forskellige programmer

Brug	For at
<b>Kortkopi</b>	Scanne og udskrive begge sider af et kort på en enkelt side. Der er flere oplysninger i " <a href="#">Opsætning af kortkopi</a> " på side 23.
<b>Fax</b>	Scanne et dokument og derefter sende det til et faxnummer. Der er flere oplysninger i " <a href="#">Afsendelse af fax</a> " på side 101.
<b>Formularer og foretrukne</b>	Hurtigt finde og udskrive ofte anvendte onlineformularer direkte fra printerens startskærbillede. Der er flere oplysninger i " <a href="#">Opsætning af formularer og favoritter</a> " på side 22.
<b>Multi Send</b>	Scanne et dokument og derefter sende det til flere destinationer. Der er flere oplysninger i " <a href="#">Opsætning af Send til flere</a> " på side 24.
<b>MyShortcut</b>	Oprette genveje direkte på printerens startskærbillede. Der er flere oplysninger i " <a href="#">Brug af MyShortcut</a> " på side 23.
<b>Scan til e-mail</b>	Scanne et dokument og derefter sende det til en e-mail-adresse. Der er flere oplysninger i " <a href="#">Afsendelse af e-mail</a> " på side 94.
<b>Scan til computer</b>	Scanne et dokument og derefter gemme det i en foruddefineret mappe på en værtscomputer. Der er flere oplysninger i " <a href="#">Opsætning af Scan til computer</a> " på side 127.
<b>Scan til FTP</b>	Scanne dokumenter direkte til en FTP-server (File Transfer Protocol). Der er flere oplysninger i " <a href="#">Scanning til en FTP adresse</a> " på side 124.
<b>Scan til netværk</b>	Scanne et dokument og derefter sende det til en netværksdelt mappe. Der er flere oplysninger i " <a href="#">Opsætning af Scan til netværk</a> " på side 24.

## Brug af programmerne på startskærmen

### Sådan finder du oplysninger om programmer på startskærmen

Din printer leveres med forudinstallerede programmer på startskærmen. Før du kan bruge disse programmer, skal du først aktivere og konfigurere programmerne ved hjælp af Embedded Web Server. Yderligere oplysninger om brug af Embedded Web Server finder du i "[Adgang til Embedded Web Server](#)" på side 20.

Du kan få detaljerede oplysninger om konfigurering og brug af startskærmprogrammerne ved at besøge Dells supportwebsted på [www.dell.com/support/printers](http://www.dell.com/support/printers).

### Opsætning af formularer og favoritter

**Bemærk!** En senere version af denne *brugervejledning* kan indeholde et direkte link til *administratorvejledningen* i dette program. Hvis du vil søge efter opdateringer i *brugervejledningen*, skal du gå til [www.dell.com/support/manuals](http://www.dell.com/support/manuals).

Brug	For at
	<p>Forenkler og strømliner arbejdsprocesser så du hurtigt kan finde og udskrive ofte anvendte onlineformularer direkte fra printerens startskærm.</p> <p><b>Bemærk!</b> Printerens skal have adgang til den netværksmappe, det FTP-websted eller det websted, hvor bogmærket er lagret. Fra den computer, hvor bogmærket er gemt, anvend delings-, sikkerheds- og firewall-indstillinger for som minimum at tillade printerens en læse adgang. Du kan finde flere oplysninger i den dokumentation, der blev leveret sammen med operativsystemet.</p>

**1** Åbn en webbrowser, og angiv derefter printerens IP-adresse i adressefeltet.

**Bemærk!** Vis printerens IP-adresse på printerens startskærbillede. IP-adressen vises som fire sæt tal, adskilt af punktummer, f.eks. 123.123.123.123.

**2** Klik på **Indstillinger > Programmer > Programstyring > Formularer og favoritter**.

**3** Klik på **Tilføj**, og tilpas derefter indstillingerne.

#### Bemærkninger:

- Se hjælpeteksten ud for hvert felt for at få en beskrivelse af indstillingen.
- Hvis du vil sikre, at indstillingen for placeringen af bogmærket er korrekt, skal du skrive den korrekte IP-adresse for den værtscomputer, hvor bogmærket er placeret. Hvis du vil have flere oplysninger om hentning af IP-adressen for værtscomputeren, skal du se "[Sådan finder du IP-adressen på computeren](#)" på side 20.
- Sørg for, at printerens har adgangsrettigheder til den mappe, hvor bogmærket er placeret.

**4** Klik på **Anvend**.

Hvis du vil bruge programmet, skal du trykke på **Formularer og favoritter** på printerens startskærbillede og derefter navigere gennem formularkategorierne eller søge efter formularer på grundlag af formularnummer, -navn eller -beskrivelse.

## Opsætning af kortkopi

**Bemærk!** En senere version af denne *brugervejledning* kan indeholde et direkte link til *administratorvejledningen* i dette program. Hvis du vil søge efter opdateringer i *brugervejledningen*, skal du gå til [www.dell.com/support/manuals](http://www.dell.com/support/manuals).

Brug	For at
	<p>Hurtigt og nemt kopiere forsikringskort, id-kort og andre kort i lommestørrelse.</p> <p>Du kan scanne og udskrive på begge sider af et kort på en enkelt side, hvilket sparer papir og giver et bedre overblik over oplysningerne på kortet.</p>

**1** Åbn en webbrowser, og angiv derefter printerens IP-adresse i adressefeltet.

**Bemærk!** Vis printerens IP-adresse på printerens startskærbillede. IP-adressen vises som fire sæt tal, adskilt af punktummer, f.eks. 123.123.123.123.

**2** Klik på **Indstillinger > Programmer > Programstyring > Kortkopi**.

**3** Rediger evt. standardindstillingerne for scanning.

- **Standardbakke** – Vælg den standardbakke, der skal bruges til udskrivning af scanningsbilleder.
- **Standardantal for kopier** – Angiv antallet af kopier, der automatisk skal udskrives, når programmet bliver brugt.
- **Standardindstilling for kontrast** – Angiv en indstilling for at øge eller mindske niveauet af kontrast, når en kopi af det scannede kort udskrives. Vælg **Bedst til indhold**, hvis printeren skal justere kontrasten automatisk.
- **Standardindstilling for Skaler** – Indstil størrelsen for det scannede kort, når det er udskrevet. Standardindstillingen er 100 % (fuld størrelse).
- **Indstillingen Opløsning** – Juster kvaliteten af det scannede kort.

**Bemærkninger:**

- Når du scanner et kort, skal du sørge for, at scanningsopløsningen ikke er mere end 200 dpi for farve og 400 dpi for sort og hvid.
- Når du scanner flere kort, skal du sørge for, at scanningsopløsningen ikke er mere end 150 dpi for farve og 300 dpi for sort og hvid.

- **Udskriv rammer** – Marker afkrydsningsfeltet for at udskrive scanningsbilledet med en kant rundt om.

**4** Klik på **Anvend**.

Hvis du vil bruge programmet, skal du trykke på **Kortkopi** på startskærbilledet og derefter følge vejledningen.

## Brug af MyShortcut

**Bemærk!** En senere version af denne *brugervejledning* kan indeholde et direkte link til *administratorvejledningen* i dette program. Hvis du vil søge efter opdateringer i *brugervejledningen*, skal du gå til [www.dell.com/support/manuals](http://www.dell.com/support/manuals).

Brug	For at
	Oprette genveje på printerens startskærbillede, med indstillinger for op til 25 ofte anvendte kopi-, fax- eller e-mail-jobs.

Hvis du vil bruge programmet, skal du trykke på **MyShortcut** og derefter følge instruktionerne på printerens display.

## Opsætning af Send til flere

**Bemærk!** En senere version af denne *brugervejledning* kan indeholde et direkte link til *administratorvejledningen* i dette program. Hvis du vil søge efter opdateringer i *brugervejledningen*, skal du gå til [www.dell.com/support/manuals](http://www.dell.com/support/manuals).

Brug	For at
	Scanne et dokument og derefter sende det scannede dokument til flere destinationer. <b>Bemærk!</b> Sørg for, at der er nok plads på printerhårddisken.

**1** Åbn en webbrowser, og angiv derefter printerens IP-adresse i adressefeltet.

**Bemærk!** Vis printerens IP-adresse på printerens startskærbillede. Printerens IP-adresse vises som fire sæt tal, adskilt af punktummer, f.eks. 123.123.123.123.

**2** Klik på **Indstillinger > Programmer > Programstyring > Send til flere**.

**3** Klik på **Tilføj** fra afsnittet Profiler, og tilpas derefter indstillingerne.

### Bemærkninger:

- Se hjælpeteksten ud for hvert felt for at få en beskrivelse af indstillingen.
- Hvis du vælger **FTP** eller **Del mappe** som en destination, skal du sørge for, at placeringsindstillingen for destinationen er korrekt. Skriv den korrekte IP-adresse for den værtscomputer, hvor den angivne destination er placeret. Hvis du vil have flere oplysninger om hentning af IP-adressen for værtscomputeren, skal du se "[Sådan finder du IP-adressen på computeren](#)" på side 20.

**4** Klik på **Anvend**.

Hvis du vil bruge programmet, skal du trykke på **Send til flere** på printerens startskærbillede og derefter følge vejledningen på printerdisplayet.

## Opsætning af Scan til netværk

**Bemærk!** En senere version af denne *brugervejledning* kan indeholde et direkte link til *administratorvejledningen* i dette program. Hvis du vil søge efter opdateringer i *brugervejledningen*, skal du gå til [www.dell.com/support/manuals](http://www.dell.com/support/manuals).

Brug	For at
	<p>Scanne et dokument og sende det til en delt netværksmappe. Du kan definere op til 30 entydige mappededestinationer.</p> <p><b>Bemærkninger:</b></p> <ul style="list-style-type: none"> <li>• Printeren skal have tilladelse til at skrive til destinationerne. Fra den computer, hvor destinationen er angivet, skal der anvendes deling, sikkerhed og firewall-indstillinger for mindst at give printeren <i>skrive</i>-adgang. Du kan finde flere oplysninger i den dokumentation, der blev leveret sammen med operativsystemet.</li> <li>• Ikonet Scan til netværk vises kun, når der er defineret en eller flere destinationer.</li> </ul>

**1** Åbn en webbrowser, og angiv derefter printerens IP-adresse i adressefeltet.

**Bemærk!** Vis printerens IP-adresse på printerens startskærbillede. IP-adressen vises som fire sæt tal, adskilt af punktummer, f.eks. 123.123.123.123.

**2** Foretag en af følgende handlinger:

- Klik på **Opsæt Scan til netværk >Klik her**.
- Klik på **Indstillinger >Programmer >Programstyring >Scan til netværk**.

**3** Angiv destinationerne, og tilpas derefter indstillingerne.

**Bemærkninger:**

- Se hjælpeteksten ud for nogle af felterne for at få en beskrivelse af indstillingen.
- Hvis du vil sikre, at placeringsindstillingen for destinationen er korrekt, skal du skrive den korrekte IP-adresse for den værtscomputer, hvor den angivne destination er placeret. Hvis du vil have flere oplysninger om hentning af IP-adressen for værtscomputeren, skal du se "[Sådan finder du IP-adressen på computeren](#)" på [side 20](#).
- Sørg for, at printeren har adgangsrettigheder til den mappe, hvor den angivne destination er placeret.

**4** Klik på **Anvend**.

Hvis du vil bruge programmet, skal du trykke på **Scan til netværk** på startskærbilledet og derefter følge vejledningen på printerdisplayet.

## Opsætning af Fjernkontrolpanel

Dette program giver dig mulighed for at betjene printerens kontrolpanel, selv når du ikke er fysisk i nærheden af netværksprinterens. Fra din computer kan du se printerstatus, frigøre tilbageholdte job, oprette bogmærker og udføre andre udskriftsrelaterede opgaver.

**1** Åbn en webbrowser, og angiv derefter printerens IP-adresse i adressefeltet.

**Bemærk!** Vis printerens IP-adresse på printerens startskærbillede. IP-adressen vises som fire sæt tal, adskilt af punktummer, f.eks. 123.123.123.123.

**2** Klik på **Indstillinger >Indstillinger for fjernkontrolpanel**.

**3** Markér afkrydsningsfeltet **Aktivér**, og tilpas derefter indstillingerne.

**4** Klik på **Send**.

Klik på **Fjernkontrolpanel >Start VNC-applet** for at bruge programmet.

## Eksport og import af en konfiguration

Du kan eksportere konfigurationsindstillinger til en tekstfil, og derefter importere filen for at anvende indstillingerne til andre printere.

**1** Åbn en webbrowser, og angiv derefter printerens IP-adresse i adressefeltet.

**Bemærk!** Vis printerens IP-adresse på printerens startskærbillede. IP-adressen vises som fire sæt tal, adskilt af punktummer, f.eks. 123,123.123,123.

**2** Hvis du vil eksportere eller importere en konfiguration for ét program, skal du gøre følgende:

**a** Klik på **Indstillinger >Programmer >Programstyring**.

**b** Fra listen over installerede programmer, skal du klikke på navnet på det program, der skal konfigureres.

**c** Klik på **Konfigurer**, og udfør derefter en af følgende handlinger:

- For at eksportere en konfiguration til en fil, skal du klikke på **Eksporter** og følge anvisningerne på computerskærmen for at gemme konfigurationsfilen.

**Bemærkninger:**

- Når konfigurationsfilen er gemt, kan du indtaste et entydigt filnavn eller bruge standardnavnet.
- Hvis fejlen "JVM ikke nok hukommelse" opstår, gentages eksportprocessen, indtil konfigurationsfilen er gemt.

- For at importere en konfiguration fra en fil, skal du klikke på **Importer**, og derefter browse til den gemte konfigurationsfil, som blev eksporteret fra en tidligere konfigurerede printer.

**Bemærkninger:**

- Før du importere konfigurationsfilen, kan du vælge om du vil se den først eller overføre den med det samme.
- Hvis der opstår timeout, og der vises en tom skærm, skal du opdatere browseren og derefter klikke på **Anvend**.

**3** Hvis du vil eksportere eller importere en konfiguration for flere programmer, skal du gøre følgende:

**a** Klik på **Indstillinger >Import/Eksport**.

**b** Foretag en af følgende handlinger:

- For at eksportere en konfigurationsfil skal du klikke på **Eksporter indstillingsfil for integrerede løsninger** og følge anvisningerne på computerskærmen for at gemme konfigurationsfilen.
- Hvis du vil importere en konfigurationsfil, skal du gøre følgende:
  - 1** Klik på **Importer indstillingsfil for integrerede løsninger >Vælg fil**, og browse derefter til den gemte konfigurationsfil, som blev eksporteret fra en tidligere konfigureret printer.
  - 2** Klik på **Send**.

# Yderligere printerinstallationer

## Installation af interne optioner

**⚠ FORSIGTIG! RISIKO FOR ELEKTRISK STØD:** Hvis du skal have adgang til systemkortet eller installere hardware- eller hukommelsesenhedsoptioner, efter at du har installeret printeren, skal du slukke printeren og tage netledningen ud af stikkontakten, før du fortsætter. Hvis du har andre enheder tilsluttet printeren, skal du også slukke for dem og tage alle kabler til printeren ud.

## Tilgængelige interne indstillinger

- Hukommelseskort
  - DDR3 DIMM
  - Flashhukommelse
    - Skrifttyper
    - Firmware
      - Formularstregkode
      - Prescribe
      - IPDS
      - PrintCrypton

## Adgang til systemkortet

**⚠ FORSIGTIG! RISIKO FOR ELEKTRISK STØD:** Hvis du skal have adgang til systemkortet eller installere hardware- eller hukommelsesenhedsoptioner, efter at du har installeret printeren, skal du slukke printeren og tage netledningen ud af stikkontakten, før du fortsætter. Hvis du har andre enheder tilsluttet printeren, skal du også slukke for dem og tage alle kabler til printeren ud.

- 1 Åbn adgangspanelet til systemkortet.



2 Åbn afskærmningen på systemkortet med det blå håndtag.

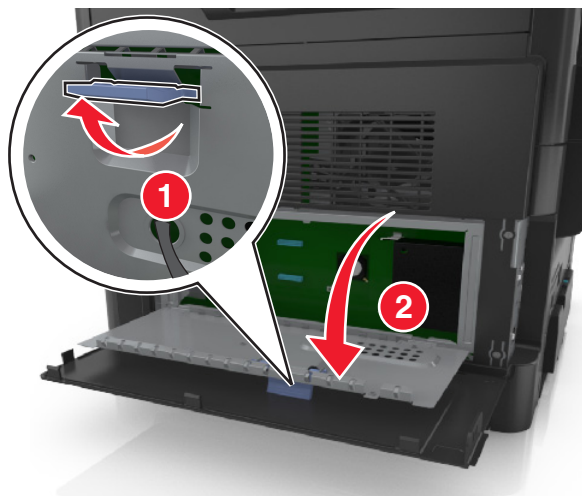

3 Brug følgende illustration til at lokalisere det passende stik.

**Advarsel! Potentiel skade:** Systemkortets elektroniske komponenter beskadiges let af statisk elektricitet. Rør ved noget metal på printeren, før du rører ved systemkortets elektroniske komponenter eller stik.

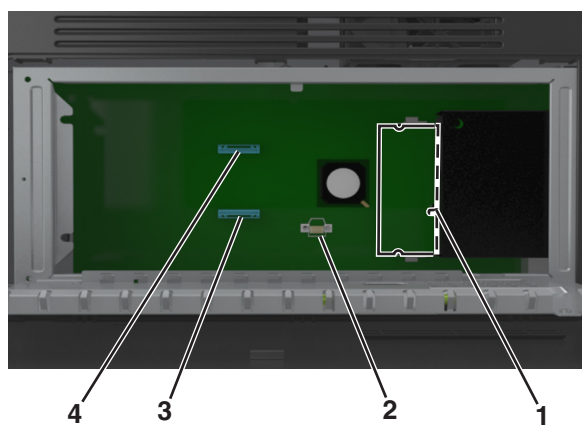

1	Stik til hukommelseskort
2	Stik til optionskort
3	Stik til printerens harddisk
4	Internt stik til løsningsport

4 Luk afskærmningen igen, og luk derefter adgangspanelet.





## Installation af et hukommelseskort

**⚠ FORSIGTIG! RISIKO FOR ELEKTRISK STØD:** Hvis du skal have adgang til systemkortet eller installere hardware- eller hukommelsesenhedsoptioner, efter at du har installeret printeren, skal du slukke printeren og tage netledningen ud af stikkontakten, før du fortsætter. Hvis du har andre enheder tilsluttet printeren, skal du også slukke for dem og tage alle kabler til printeren ud.

**Advarsel! Potentiel skade:** Systemkortets elektriske komponenter beskadiges let af statisk elektricitet. Rør ved noget metal på printeren, før du rører ved systemkortets elektroniske komponenter eller stik.

**Bemærk!** Et hukommelseskort (option) kan købes separat og sluttes til systemkortet.

**1** Åbn systemkortet.

Der er flere oplysninger i "[Adgang til systemkortet](#)" på side 27.

**2** Pak hukommelseskortet ud.

**Advarsel! Potentiel skade:** Rør ikke ved tilslutningspunkterne langs kortets kant. Dette kan forårsage skade.

**3** Juster indhakkets (1) på hukommelseskortet i forhold til kanten (2) på stikket.

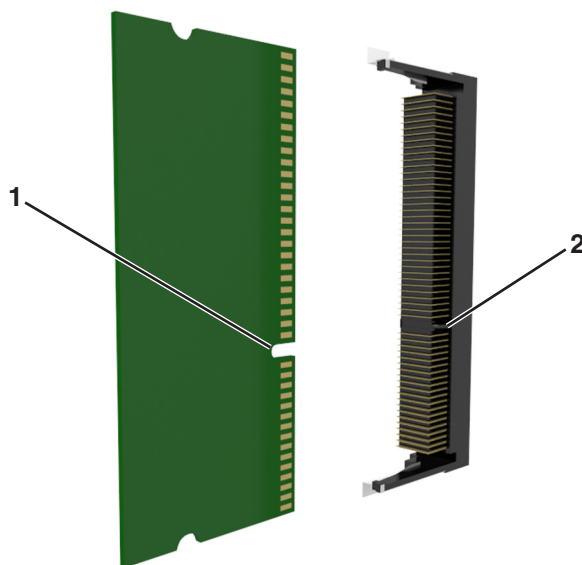

- 4 Skub hukommelseskortet lige ind i stikket, og skub derefter kortet mod systemkortets væg, indtil det *klikker* på plads.

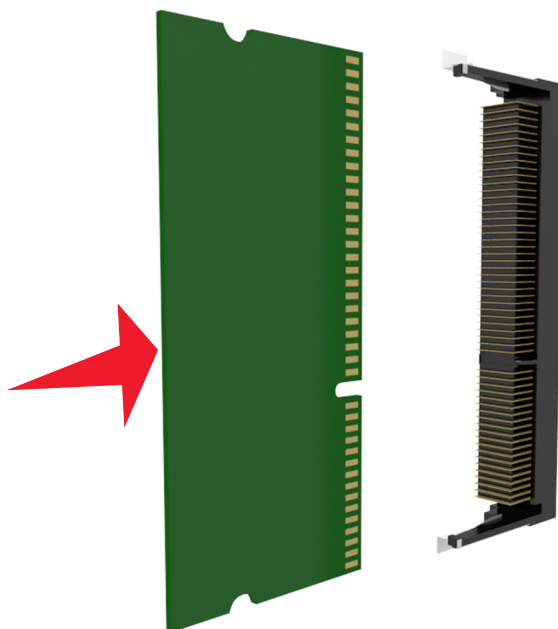

- 5 Luk afskærmningen til systemkortet og derefter adgangspanelet til systemkortet.

**Bemærk!** Når printersoftwaren og eventuelle hardwareoptioner er installeret, kan det være nødvendigt at tilføje optionerne manuelt i printerdriveren for at gøre dem tilgængelige for udskriftsjob. Se "[Tilføj tilgængelige indstillinger i printerdriveren](#)" på side 44 for at få yderligere oplysninger.

## Installation af et udvidelseskort

**⚠ FORSIGTIG! RISIKO FOR ELEKTRISK STØD:** Hvis du skal have adgang til systemkortet eller installere hardware- eller hukommelseseenhedsoptioner, efter at du har installeret printeren, skal du slukke printeren og tage netledningen ud af stikkontakten, før du fortsætter. Hvis du har andre enheder tilsluttet printeren, skal du også slukke for dem og frakoble alle kabler til printeren.

**Advarsel! Potentiel skade:** Systemkortets elektriske komponenter beskadiges let af statisk elektricitet. Rør ved noget metal på printeren, før du rører ved nogen af systemkortets elektroniske komponenter eller stik.

- 1 Åbn systemkortet.

Der er flere oplysninger i "[Adgang til systemkortet](#)" på side 27.

- 2 Pak optionskortet ud.

**Advarsel! Potentiel skade:** Rør ikke ved tilslutningspunkterne langs kortets kant.

3 Hold ved kanten af kortet, og juster plastikbenene (1) på kortet i forhold til hullerne (2) på systemkortet.

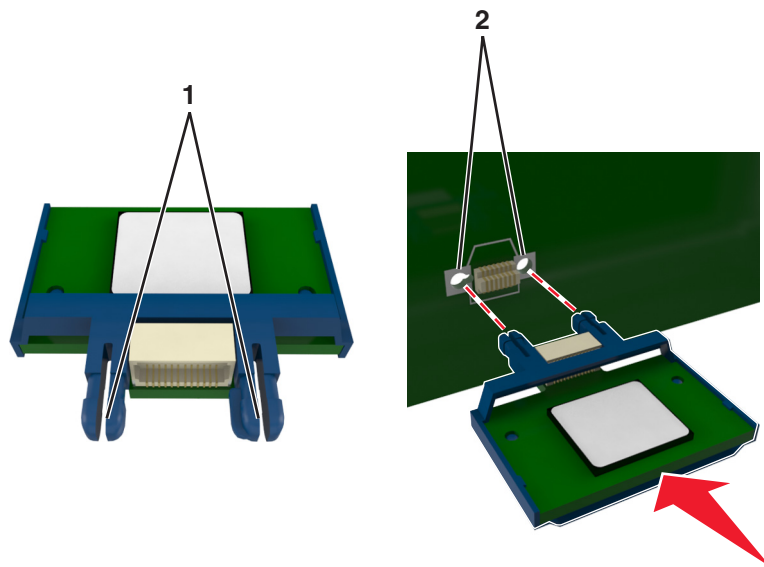

4 Tryk kortet godt fast som vist på illustrationen.

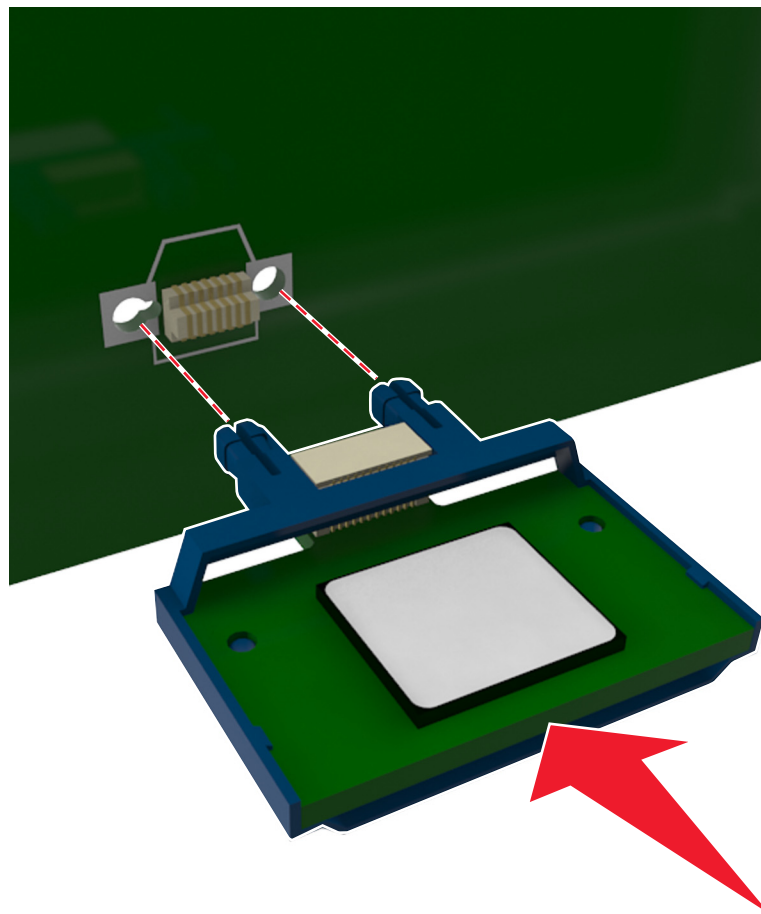

**Advarsel! Potentiel skade:** Forkert installation af kortet kan gøre skade på kortet og systemkortet.

**Bemærk!** Hele kortets stik skal berøre og flugte helt med systemkortet.

- 5 Luk afskærmningen til systemkortet og derefter adgangspanelet til systemkortet.

**Bemærk!** Når først printersoftwaren og eventuelle hardwareindstillinger er installeret, kan det være nødvendigt manuelt at tilføje indstillingerne i printerdriveren, for at gøre dem tilgængelige for udskriftsjob. Se "[Tilføjer tilgængelige indstillinger i printerdriveren](#)" på side 44 for at få yderligere oplysninger.

## Installation af en intern løsningsport

Systemkortet understøtter én ekstra intern løsningsport (ISP).

**Bemærk!** Til dette skal du bruge en almindelig flad skruetrækker.

 **FORSIGTIG! RISIKO FOR ELEKTRISK STØD:** Hvis du åbner styreenheden eller installerer ekstra valgfri hardware- eller hukommelsesenheder, efter at du har installeret printeren, skal du slukke printeren og tage netledningen ud af stikkontakten, før du fortsætter. Hvis du har andre enheder tilsluttet printeren, skal du også slukke for dem og frakoble alle kabler til printeren.

**Advarsel! Potentiel skade:** Systemkortets elektriske komponenter beskadiges let af statisk elektricitet. Rør ved en metaloverflade på printeren, før du rører ved systemkortets elektroniske komponenter eller stik.

- 1 Åbn adgangspanelet til systemkortet.



2 Tryk let på beslaget på venstre side af adgangspanelet. Derefter skubbes adgangspanelet af.

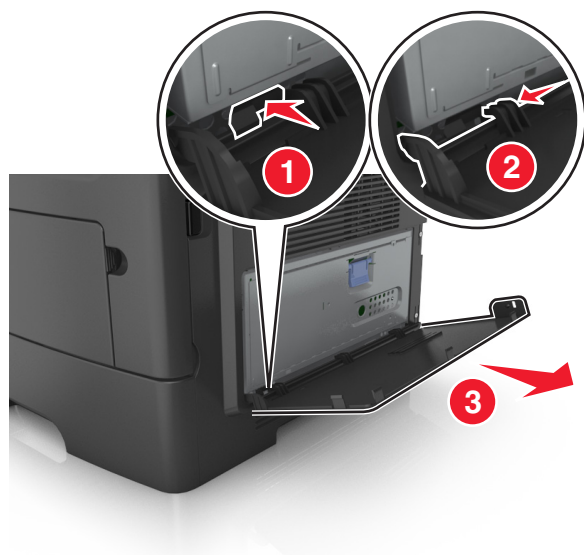

3 Pak ISP-sættet ud.

**Bemærk!** Sørg for at fjerne og kassere det lille kabel, der er sluttet til det hvide stik.

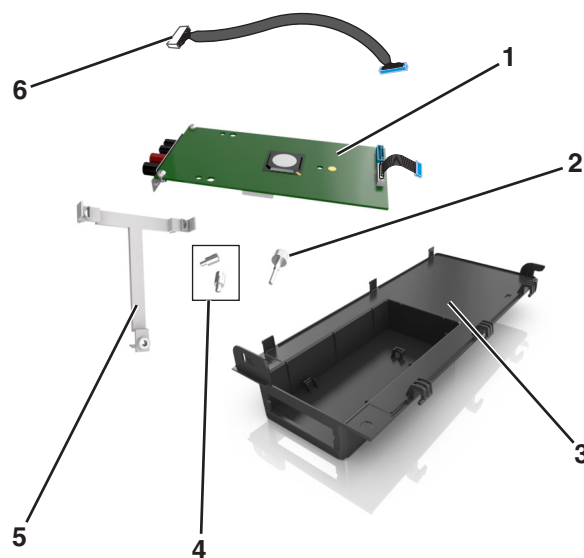

1	ISP-løsning
2	Skrue til at montere ISP'en på beslaget
3	Udvendigt ISP-panel
4	Skruer til at montere ISP-metalbeslaget på printerkabinettet
5	Plastikbeslag
6	Langt ISP-kabel

4 Placer plastikbeslaget i det udvendige ISP-panel, indtil det *klikker* på plads.

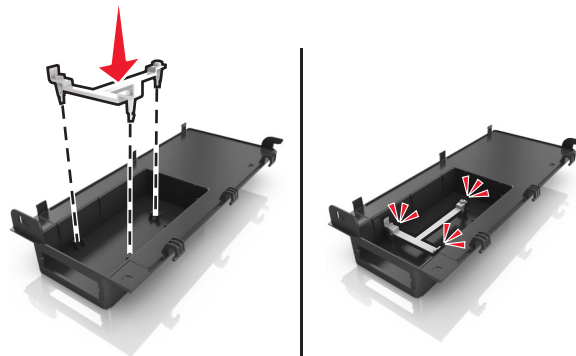

5 Skub ISP-løsningen ind i plastikbeslaget.

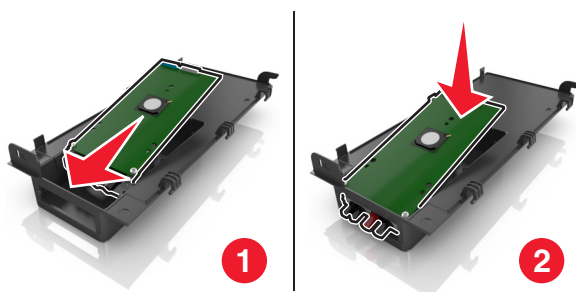

6 Fastgør ISP-løsningen til plastikbeslaget med den lange skrue.

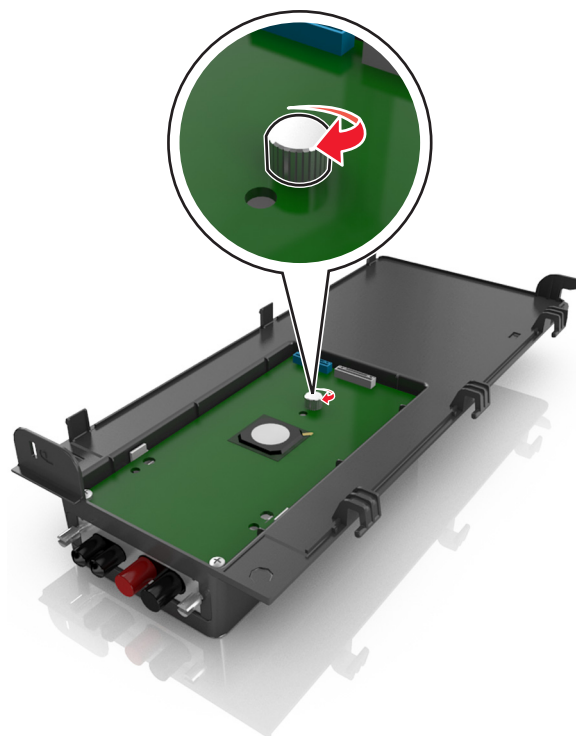

**7** Stram de to skruer på enden af ISP-løsningen.

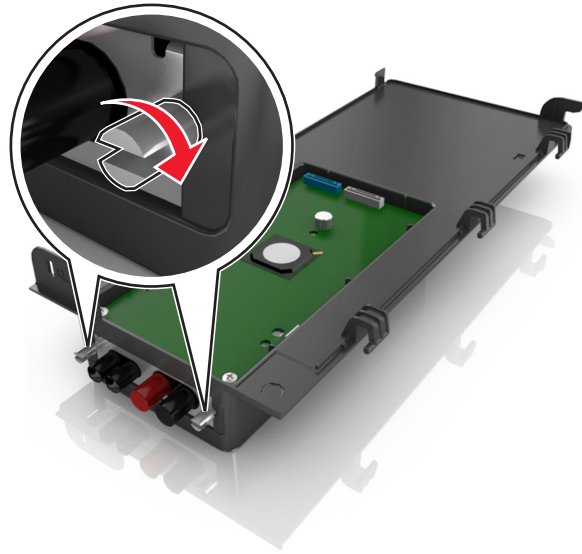

**8** Fastgør det hvide stik på ISP-løsningens interfacekabel i det hvide modtagerstik på ISP'en.

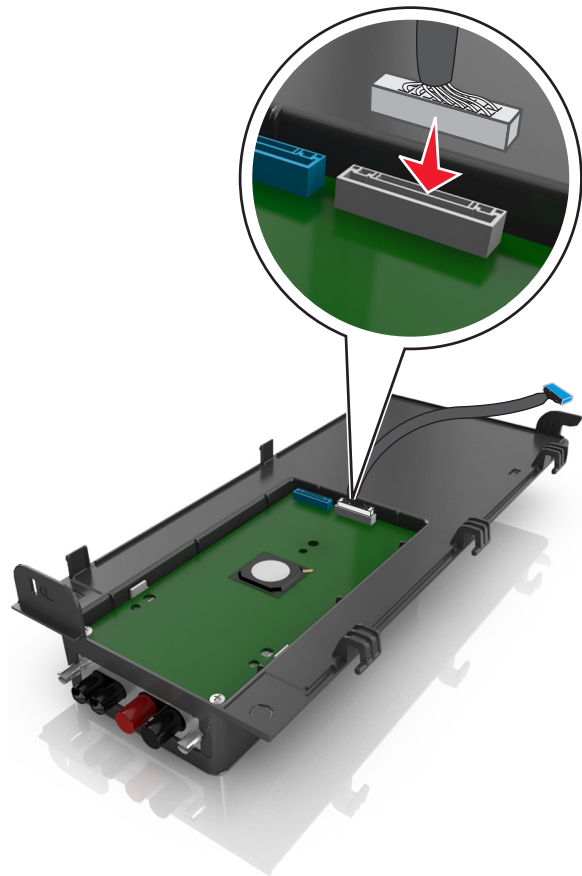

9 Fastgør det udvendige ISP-panel til et hjørne ved at sætte hængslerne til venstre på først.



10 Sænk resten af panelet, og skyd derefter panelet mod højre.

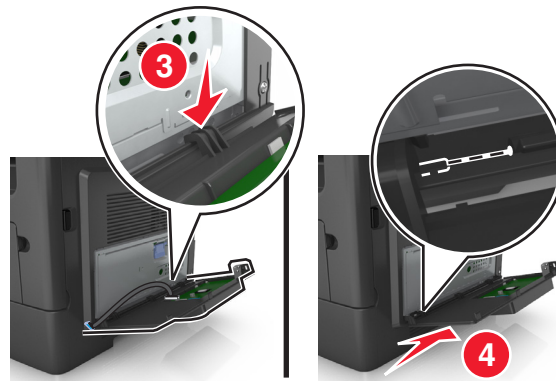



**11** Før ISP-kablet gennem systemkortet.

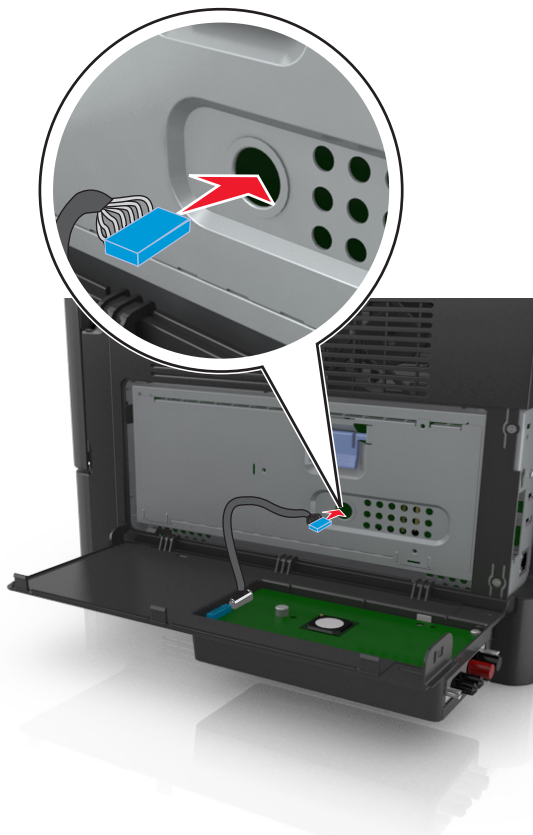

**12** Åbn afskærmningen med det blå håndtag.

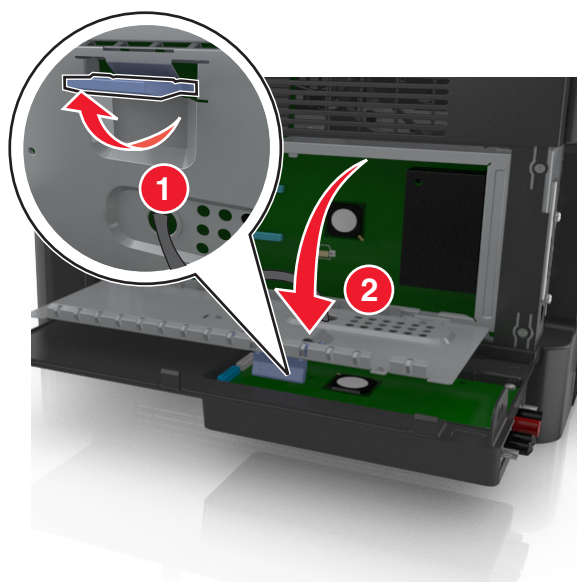

**13** Fastgør det blå stik på ISP-løsningens interfacekabel i det blå modtagerstik på systemkortet.

**Bemærk!** Hvis en printerharddisk er installeret, skal den fjernes. Du kan finde yderligere oplysninger under ["Fjerne printerens harddisk" på side 41](#). For at geninstallere printerharddisken, se ["Installation af en printerharddisk" på side 39](#).

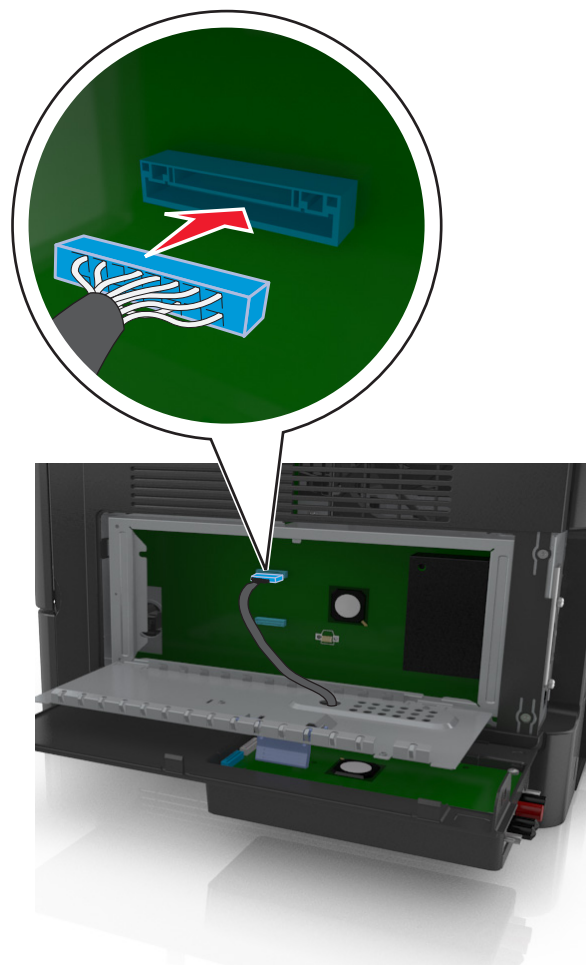

**14** Luk afskærmningen.

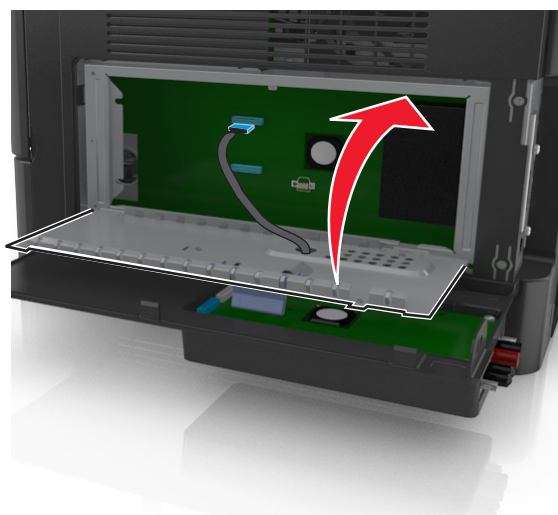

**15** Luk det udvendige ISP-panel.

**Bemærk!** Når først printersoftwaren og eventuelle hardwareoptioner er installeret, kan det være nødvendigt manuelt at tilføje indstillingerne i printerdriveren, for at gøre dem tilgængelige for udskriftsjob. Se "[Tilføjer tilgængelige indstillinger i printerdriveren](#)" på side 44 for at få yderligere oplysninger.

## Installation af en printerharddisk

**⚠ FORSIGTIG! RISIKO FOR ELEKTRISK STØD:** Hvis du åbner styreenheden eller installerer ekstra valgfri hardware- eller hukommelsesenheder, efter at du har installeret printeren, skal du slukke printeren og tage netledningen ud af stikkontakten, før du fortsætter. Hvis du har andre enheder tilsluttet printeren, skal du også slukke for dem og frakoble alle kabler til printeren.

**Advarsel! Potentiel skade:** Systemkortets elektriske komponenter beskadiges let af statisk elektricitet. Rør ved en metaloverflade på printeren, før du rører ved systemkortets elektroniske komponenter eller stik.

- 1 Pak printerens harddisk ud.
- 2 Installer printerharddisken på systemkortet.

**Advarsel! Potentiel skade:** Hold kun i kanterne af printerens kredsløbskort. Tryk ikke på midten af printerharddisken. Dette kan forårsage skade.

- a Brug en almindelig flad skruetrækker til at løsne skrueerne.

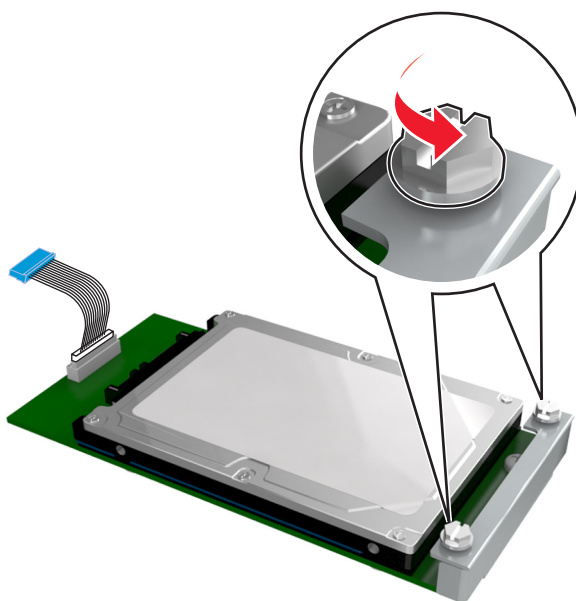

- b Sæt stikket på printerharddiskens interfacekabel ind i modtagerstikket på systemkortet.

**Bemærk!** Stikket og modtagerstikket har farvekoden blå.

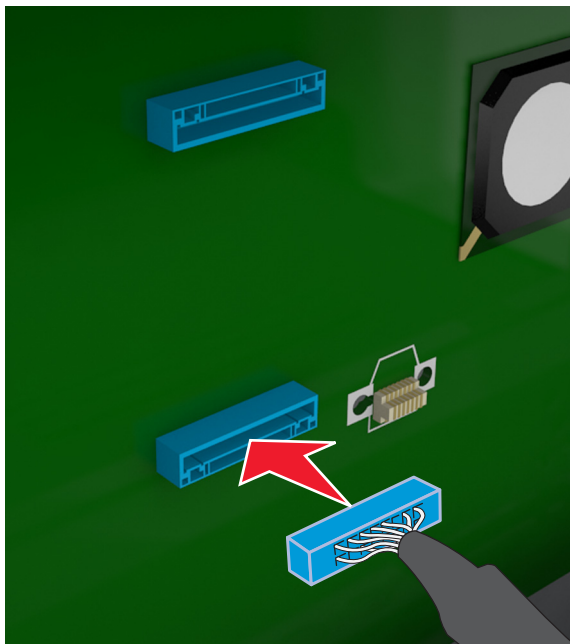

- c Juster skruerne på printerens harddisk i forhold til rillerne på systemkortbeslaget, og skub derefter printerharddisken ind i beslagene.

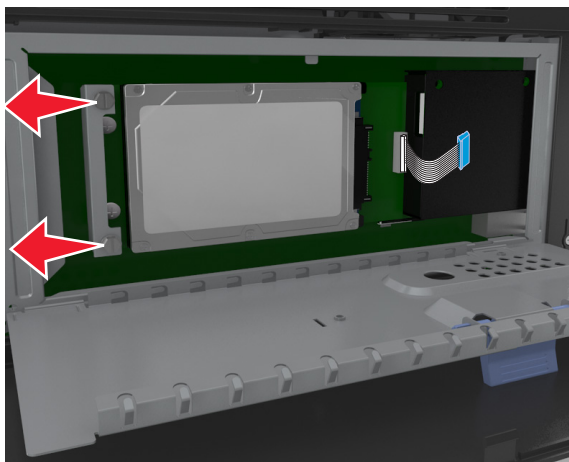

- d Stram de to skruer.

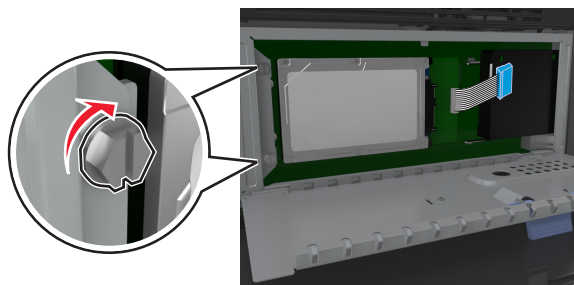

- 3 Luk afskærmningen til systemkortet, og luk adgangspanelet til systemkortet.

**Bemærk!** Når først printersoftwaren og eventuelle hardwareoptioner er installeret, kan det være nødvendigt manuelt at tilføje indstillingerne i printerdriveren, for at gøre dem tilgængelige for udskriftsjob. Se "[Tilføjer tilgængelige indstillinger i printerdriveren](#)" på side 44 for at få yderligere oplysninger.

## Fjerne printerens harddisk

**Advarsel! Potentiel skade:** Systemkortets elektriske komponenter beskadiges let af statisk elektricitet. Rør ved en metaloverflade på printeren, før du rører ved systemkortets elektroniske komponenter eller stik.

1 Adgang til systemkortet.

Se "[Adgang til systemkortet](#)" på side 27 for at få yderligere oplysninger.

**Bemærk!** Til dette skal du bruge en almindelig flad skruetrækker.

2 Løsn de skruer, der forbinder printerens harddisk med systemkortbeslaget.

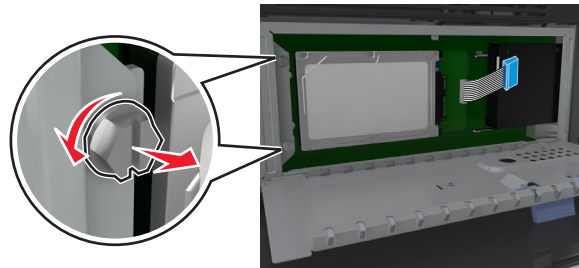

3 Træk printerharddiskens interfacekabel ud af modtagerstikket på systemkortet, så kablet kun er forbundet til printerharddisken. For at trække stikket ud skal du klemme "vingen" på stikket til interfacekablet for at deaktivere låsefunktionen, før du trækker kablet ud.

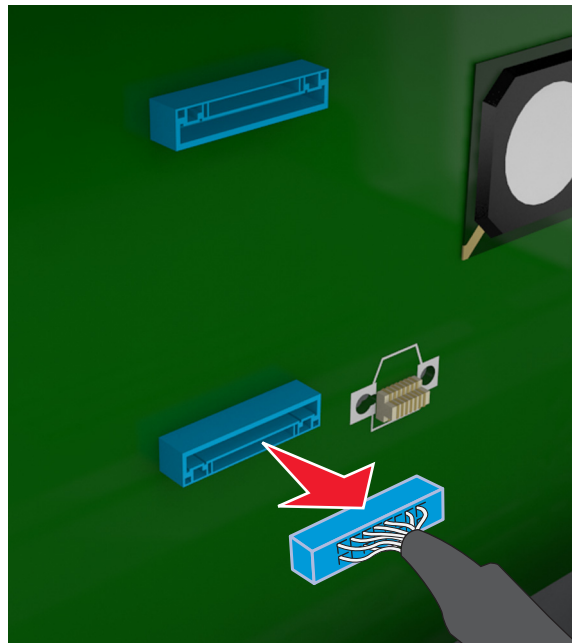



4 Hold i siderne på printerharddisken, og fjern den fra printeren.

5 Luk afskærmningen til systemkortet, og luk adgangspanelet.

## Installere hardwareindstillinger

### Installationsrækkefølge



-  **FORSIGTIG! RISIKO FOR SKADE:** Printeren vejer mere end 18 kg (40 pund), og der kræves to eller flere kvalificerede personer til at løfte den sikkert.
-  **FORSIGTIG! RISIKO FOR ELEKTRISK STØD:** Hvis du åbner styreenheden eller installerer ekstra valgfri hardware- eller hukommelsesenheder, efter at du har installeret printeren, skal du slukke printeren og tage netledningen ud af stikkontakten, før du fortsætter. Hvis du har andre enheder tilsluttet printeren, skal du også slukke for dem og frakoble alle kabler til printeren.
-  **FORSIGTIG! VÆLTFARE:** Gulvmonterede konfigurationer kræver et ekstra møbel af hensyn til stabilitet. Du skal enten bruge et printerstativ eller printerbase, hvis du bruger flere inputindstillinger. Hvis du har købt en multifunktionel printer (MFP), som scanner, kopierer og faxer, har du muligvis brug for ekstra møbeludstyr. Kontakt det sted, hvor du købte printeren, for at få yderligere oplysninger.

Installer printeren og eventuelle hardware-tilvalg, du har købt, i den følgende rækkefølge:

- Printerstativ
- Valgfri bakke til 550 ark
- Printer

Se opsætningsarket, der fulgte med tilvalget, for at få oplysninger om, hvordan du installerer et printerstativ, en valgfri bakke til 550 ark eller et afstandsstykke.

### Installation af bakkeoptioner

-  **FORSIGTIG! RISIKO FOR SKADE:** Printeren vejer mere end 18 kg (40 pund), og der kræves to eller flere kvalificerede personer til at løfte den sikkert.
-  **FORSIGTIG! RISIKO FOR ELEKTRISK STØD:** Hvis du åbner styreenheden eller installerer ekstra valgfri hardware- eller hukommelsesenheder, efter at du har installeret printeren, skal du slukke printeren og tage netledningen ud af stikkontakten, før du fortsætter. Hvis du har andre enheder tilsluttet printeren, skal du også slukke for dem og frakoble alle kabler til printeren.
-  **FORSIGTIG! VÆLTFARE:** Gulvmonterede konfigurationer kræver et ekstra møbel af hensyn til stabilitet. Du skal enten bruge et printerstativ eller printerbase, hvis du bruger flere inputindstillinger. Hvis du har købt en multifunktionel printer (MFP), som scanner, kopierer og faxer, har du muligvis brug for ekstra møbeludstyr. Kontakt det sted, hvor du købte printeren, for at få yderligere oplysninger.

- 1 Sluk for printeren ved hjælp af strømstikket, og tag netledningen ud af stikkontakten.

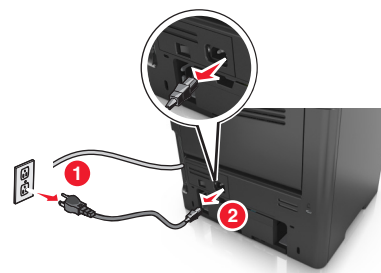
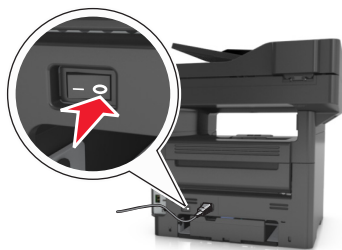

- 2 Pak bakken ud, og fjern al emballagen.
- 3 Træk bakken ud af basen.

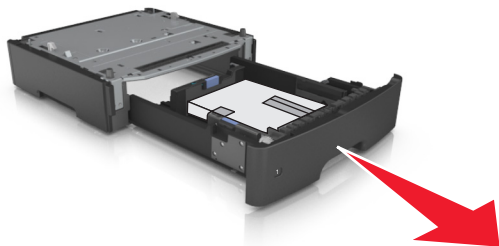

- 4 Fjern al emballage fra skuffens indvendige del.
- 5 Indsæt skuffen i basen.
- 6 Placer bakken i nærheden af printeren.
- 7 Juster printeren med skuffen, og sænk langsomt printeren på plads.

**Bemærk!** Bakkeoptionerne låses sammen, når de stables.

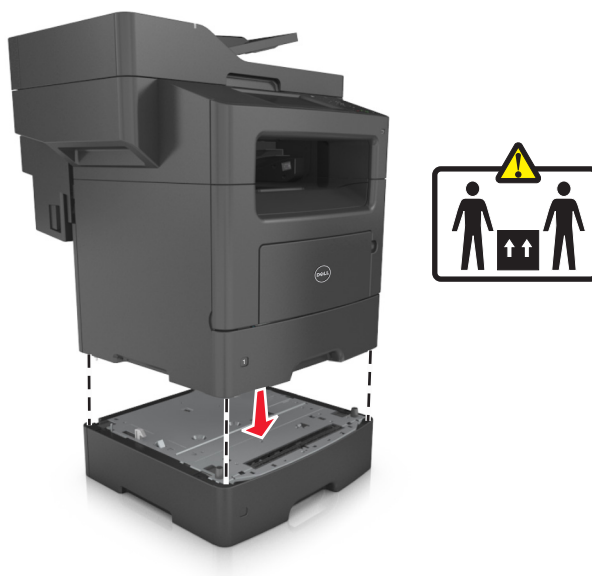

- 8 Tilslut strømkalet til printeren og derefter til en stikkontakt med jordforbindelse, og tænd derefter for printeren.

**Bemærkninger:**

- Når først printersoftwaren og eventuelle hardwareoptioner er installeret, kan det være nødvendigt manuelt at tilføje indstillingerne i printerdriveren, for at gøre dem tilgængelige for udskriftsjob. Du kan finde yderligere oplysninger under "[Tilføjer tilgængelige indstillinger i printerdriveren](#)" på side 44.
- For at fjerne de valgfri bakker, skal du skubbe låsemekanismen på printerens højre side ind mod printerens forside, indtil den *klikker* på plads, og derefter fjerne de stablede bakker en ad gangen oppefra og ned.

## Opsætning af printersoftware

### Installere printeren

- 1 Få en kopi af softwareinstallationspakken.
- 2 Kør installationsprogrammet, og følg derefter instruktionerne på computerskærmen.
- 3 For Macintosh-brugere skal du tilføje printeren.

**Bemærk!** Hent printerens IP-adresse i TCP/IP-afsnittet i menuen Netværk/porte.

### Tilføjer tilgængelige indstillinger i printerdriveren

#### Til Windows-brugere

- 1 Åbn mappen Printere, og vælg derefter din printer.
- 2 Åbn printeregenskaberne, og tilføj eller installer derefter manuelt indstillinger.
- 3 Anvend ændringerne.

#### Til Macintosh-brugere

- 1 Fra Systemindstillinger i Apple-menuen skal du navigere til din printer, og vælg derefter **Indstillinger & forbrugsstoffer >Driver**.
- 2 Tilføj installerede hardwareindstillinger.
- 3 Anvend ændringerne.



## Tilslutte kabler

**⚠ FORSIGTIG! RISIKO FOR SKADE:** Brug ikke faxfunktionen i tordenvejr. Undlad at installere dette produkt eller foretage tilslutninger af kabler eller af elektriske tilslutninger af nogen art, f.eks. af faxfunktionen, netledningen eller telefonen, når det lynrer.

Slut printeren til computeren med et USB-kabel eller til netværket med et Ethernet-kabel.

Sørg for, at følgende passer til hinanden:

- USB-symbolet på kablet i forhold til USB-symbolet på printeren
- Det korrekte Ethernet-kabel i forhold til Ethernet-porten.

**Advarsel! Potentiel skade:** Undlad at berøre USB-kablet, eventuelle netværksadaptore eller printeren i det viste område under aktiv udskrivning eller scanning. Det kan medføre tab af data eller funktionsfejl.

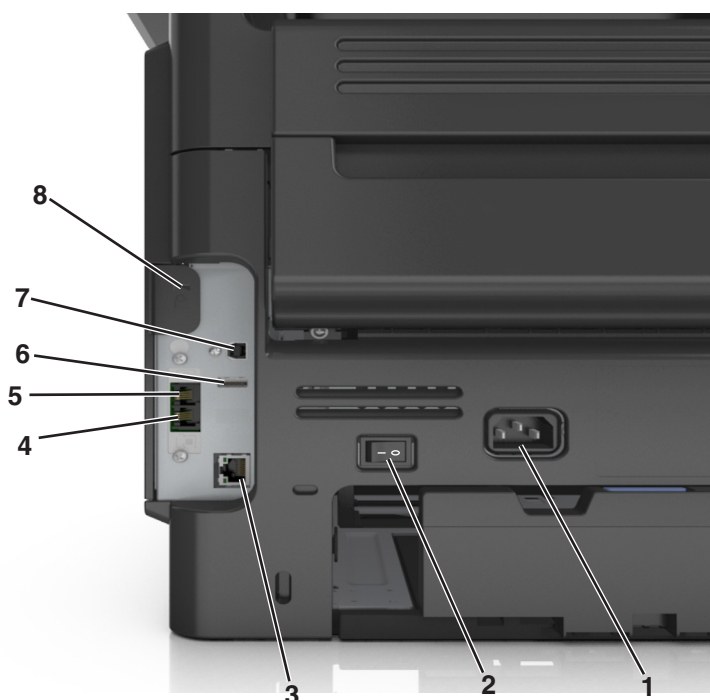

	Brug	For at
1	Printerens netledning.	Tilslut printeren til en korrekt jordforbundet stikkontakt.
2	Afbryderknap	Tænd eller sluk printeren.
3	Ethernet port	Slut printeren til et Ethernet-netværk.
4	EXT-port	Slutte yderligere enheder (telefon eller telefonsvarer) til printeren og telefonlinjen. Brug denne port, hvis du ikke har en dedikeret faxlinje til printeren, og hvis denne forbindelsesmetode understøttes i dit land eller område. <b>Bemærk!</b> Fjern adapterstikket for at få adgang til porten.
5	LINE-port	Tilslutte printeren til en aktiv telefonlinje via en normal stikkontakt (RJ-11), et DSL-filter, en VoIP-adapter eller en anden form for adapter, der giver adgang til telefonlinjen for at sende og modtage faxer.
6	USB-port	Tilslut et understøttet printertastatur.
7	USB-printerport	Slut printeren til computeren.

	Brug	For at
8	Sikkerhedshul	Sæt en lås på printeren for at holde den på plads.

## Netværkstilslutning

### Bemærkninger:

- Køb en trådløs netværksadapter, før du konfigurerer printeren på et trådløst netværk. Kontakt det sted, hvor du købte printeren, for at få yderligere oplysninger.
- En Service Set Identifier (SSID) er et navn, der er tildelt til et trådløst netværk. WEP (Wired Equivalent Privacy), WPA (Wi-Fi Protected Access), WPA2 og 802.1X-RADIUS er sikkerhedstyper, der bruges på et netværk.

### Gør printeren klar til opsætning på et Ethernet-netværk

Inden du begynder at konfigurere printeren til tilslutning til et Ethernet-netværk, skal du indsamle følgende oplysninger:

**Bemærk!** Hvis netværket automatisk tildeler IP-adresser til computere og printere, skal du fortsætte til installationen af printeren.

- En gyldig, entydig IP-adresse, som printeren kan bruge på netværket
- Netværksgatewayen
- Netværksmasken
- Et kaldenavn til printeren (valgfrit)

**Bemærk!** En printers kaldenavn kan gøre det lettere for dig at identificere printeren på netværket. Du kan vælge at bruge printerens standardkaldenavn eller tildele et navn, der er lettere for dig at huske.

Du skal bruge et Ethernet-kabel til at slutte printeren til netværket og en tilgængelig port, hvor printeren fysisk kan sluttes til netværket. Brug om muligt et nyt netværkskabel for at undgå potentielle problemer, der opstår som følge af et beskadiget kabel.

### Gør printeren klar til opsætning på et trådløst netværk

#### Bemærkninger:

- Kontroller, at der er sat en trådløs netværksadapter i printeren, og at den fungerer. Du kan finde flere oplysninger på det instruktionsark, der fulgte med den trådløse netværksadapter.
- Kontroller, at adgangspunktet (trådløs router) er tændt og fungerer korrekt.

Kontroller, at du har følgende oplysninger, før du sætter printeren op til et trådløst netværk:

- **SSID** – SSID'en kaldes også netværksnavnet.
- **Trådløs modus (eller netværksmodus)** – Modus er enten infrastruktur eller ad hoc.
- **Kanal (til ad hoc netværk)** – Kanalen vælger automatisk standardindstilling til infrastrukturnetværk.

Nogle ad hoc netværk kræver også automatisk indstilling. Spørg din systemadministrator, hvis du er i tvivl om, hvilken kanal du skal vælge.

- **Sikkerhedsmetode** – Der er fire grundlæggende sikkerhedsmetoder at vælge imellem:
  - WEP-nøgle  
Hvis dit netværk bruger mere end én WEP-nøgle, indtastes op til fire i de dertil beregnede felter. Vælg den nøgle, der nu er i brug i netværket ved at vælge Standard WEP transmissionsnøglen.
  - Forhåndsdelte WPA-/WPA2-nøgle eller -adgangskode  
WPA omfatter kryptering som en ekstra sikkerhed. Der kan vælges mellem AES og TKIP. Kryptering skal indstilles til samme type på routeren og på printeren, ellers kan printeren ikke kommunikere på netværket.
  - 802.1X–RADIUS  
Hvis du installerer printeren på et 802.1X-netværk, kan du få brug for følgende:
    - Godkendelsestype
    - Indre godkendelsestype
    - 802.1X brugernavn og adgangskode
    - Certifikater
  - Ingen sikkerhed  
Hvis dit trådløse netværk ikke bruger nogen form for sikkerhed, får du ikke sikkerhedsoplysninger.  
**Bemærk!** Det anbefales ikke at bruge et usikkert trådløst netværk.

#### Bemærkninger:

- Hvis du ikke kender SSID'et for det netværk, som computeren er sluttet til, skal du starte det trådløse værktøj til computerens netværksadapter og derefter finde netværksnavnet. Hvis du ikke kan finde SSID'et eller sikkerhedsoplysningerne til netværket, skal du se i dokumentationen, som fulgte med adgangspunktet, eller du kan kontakte den ansvarlige for systemsupport.
- Se dokumentationen, der fulgte med adgangspunktet, for at finde den forhåndsdelte WPA/WPA2-nøgle/-adgangskode til det trådløse netværk, se den Embedded Web Server, der er tilknyttet adgangspunktet, eller kontakt netværksadministratoren.

## Tilslutning af printeren ved hjælp af guiden til trådløs opsætning

Inden du begynder, skal du kontrollere at:

- En trådløs netværksadapter er installeret i printeren og fungerer korrekt. Du kan finde flere oplysninger på det instruktionsark, der fulgte med den trådløse netværksadapter.
- Ethernet-kablet er fjernet fra printeren.
- Aktiv NIC er angivet til Auto. For at indstille til Auto skal du navigere til:



>Netværk/porte >Aktiv NIC >Auto >Send

**Bemærk!** Sørg for at slukke printeren, og vent mindst fem sekunder. Tænd den derefter igen.

1 Naviger til følgende via printerens kontrolpanel:



>Netværk/porte >Netværk [x] >Netværks [x] opsætning >Trådløs >Opsætning af trådløs forbindelse

2 Vælg en opsætning af trådløs forbindelse.

Brug	For at
<b>Søg efter netværk</b>	Vis tilgængelige trådløse forbindelser. <b>Bemærk!</b> Dette menupunkt viser alle udsendte sikre eller ikke-sikrede SSID'er.
<b>Angiv et netværksnavn</b>	Skriv SSID'et manuelt. <b>Bemærk!</b> Sørg for at indtaste det korrekte SSID.
<b>WPS (Wi-Fi Protected Setup)</b>	Tilslut printeren til et trådløst netværk ved brug af Wi-Fi-beskyttet opsætning.

3 Følg vejledningen i printerdisplayet.

## Tilslutning af printeren til et trådløst netværk ved brug af Wi-Fi-beskyttet opsætning

Inden du begynder, skal du kontrollere at:

- Adgangspunktet (trådløs router) er WPS-certificeret (Wi-Fi Protected Setup) eller WPS-kompatibelt. Du kan finde flere oplysninger i den dokumentation, der leveres sammen med adgangspunktet.
- En trådløs netværksadapter, der er installeret i printeren, er sluttet ordentligt til og fungerer korrekt. For mere information, se det instruktionsark, der fulgte med den trådløse netværksadapter.

### Brug af trykknapskonfigurationsmetoden

1 Naviger til følgende via printerens kontrolpanel:



>Netværk/Porte >Netværk [x] >Opsætning af netværk [x] >Trådløst >Opsætning af trådløs forbindelse >Wi-Fi-beskyttet opsætning >Start-tryknap-metode

2 Følg vejledningen i printerdisplayet.

### Brug af metoden Personlig identifikation (PIN)

1 Naviger til følgende via printerens kontrolpanel:



>Netværk/Porte >Netværk [x] >Opsætning af netværk [x] >Trådløst >Opsætning af trådløs forbindelse >Wi-Fi-beskyttet opsætning >Start-PIN-metode

2 Kopier den ottecifrede WPS PIN.

3 Åbn en webbrowser, og skriv derefter det trådløse adgangspunkts IP-adresse i adressefeltet.

#### Bemærkninger:

- IP-adressen vises som fire sæt tal, adskilt af punktummer, f.eks. 123.123.123.123.
- Hvis du bruger en proxyserver, skal du deaktivere den midlertidigt for at indlæse websiden korrekt.

4 Åbn WPS-indstillingerne. Du kan finde flere oplysninger i den dokumentation, der leveres sammen med adgangspunktet.

5 Indtast den ottecifrede PIN-kode, og gem derefter indstillingen.

## Tilslutte printeren til et trådløst netværk ved brug af Embedded Web Server

Inden du begynder, skal du kontrollere at:

- Printeren er sluttet midlertidigt til et Ethernet-netværk.
- Der er sat en trådløs netværksadapter i printeren, og at den fungerer. Du kan finde flere oplysninger på det instruktionsark, der fulgte med den trådløse netværksadapter.

**1** Åbn en webbrowser, og angiv derefter printerens IP-adresse i adressefeltet.

### Bemærkninger:

- Se printerens IP-adresse på printerens kontrolpanel. IP-adressen vises som fire sæt tal, adskilt af punktummer, f.eks. 123.123.123.123.
- Hvis du bruger en proxyserver, skal du deaktivere den midlertidigt for at indlæse websiden korrekt.

**2** Klik på **Indstillinger >Netværk/porte >Trådløs**.

**3** Ret indstillingerne, så de svarer til indstillingerne i dit adgangspunkt (den trådløse router).

**Bemærk!** Sørg for at indtaste den korrekte SSID-sikkerhedsmetode, forhåndsdelte nøgle eller adgangskode, netværkstilstand og kanal.

**4** Klik på **Send**.

**5** Sluk printeren, og tag Ethernet-kablet ud. Vent mindst fem sekunder, og tænd derefter printeren igen.

**6** Du kan kontrollere, om printeren er tilsluttet et netværk, ved at udskrive en netværksinstallationsside. Kontroller derefter under Netværkskort [x], om status er Tilsluttet.

## Ændring af portindstillinger efter installation af en ny ISP til netværk

### Bemærkninger:

- Hvis printeren har en statisk IP-adresse, behøver du ikke at foretage nogen ændringer.
- Hvis computerne er konfigureret til at bruge netværksnavnet i stedet for en IP-adresse, behøver du ikke at foretage nogen ændringer.
- Hvis du tilføjer en trådløs ISP til en printer, som tidligere var konfigureret til en Ethernet-forbindelse, skal du sørge for, at printeren er koblet fra Ethernet-netværket.

### Til Windows-brugere

**1** Åben mappen Printere.

**2** Åbn printerenegenskaber fra genvejsmenuen til printeren med den nye ISP.

**3** Konfigurere porten fra listen.

**4** Opdater IP-adressen.

**5** Anvend ændringerne.

### Til Macintosh-brugere

**1** Fra Systemindstillinger i Apple-menuen skal du navigere til listen over printere, og derefter vælge **+ >IP**.

**2** Skriv IP-adressen i adressefeltet.

3 Anvend ændringerne.

## Opsætning af seriel udskrivning

Brug seriel udskrivning når computeren befinder sig langt væk fra printeren. Efter installation af den serielle port eller kommunikationsporten (COM) skal du konfigurere printerens og computerens.

**Bemærk!** Seriel udskrivning nedsætter udskrivningshastigheden.

- 1 Indstil parametrene på printerens kontrolpanel.
  - a Naviger til menuen med portindstillinger på printerens kontrolpanel.
  - b Find menuen med de serielle portindstillinger, og juster indstillingerne efter behov.
  - c Gem indstillingerne.
- 2 Fra din computer, åbn mappen Printere, og vælg derefter din printer.
- 3 Åbn printeregenskaber, og vælg derefter COM-porten på listen.
- 4 Indstil parametrene for COM-porten under Enhedshåndtering.

Brug dialogboksen Kør for at åbne kommandoprompten, og indtast derefter `devmgmt.msc`.

## Kontrol af printerens indstillinger

Når alle hardware- og softwareoptioner er installeret, og printeren er tændt, skal du kontrollere, at printeren er korrekt opsat ved at udskrive følgende:

- **Menuindstillingsside** – Brug denne side til at kontrollere, at alle printeroptionerne er installeret korrekt. En liste med installerede optioner vises nederst på siden. Hvis en option, som du har installeret, ikke er listet, så er den ikke installeret korrekt. Fjern valgmuligheden og installer den igen.
- **Netværksinstallationsside** - Hvis din printer har Ethernet- og/eller trådløs funktion, og den er forbundet til et netværk, udskrives en netværksinstallationsside for at bekræfte netværksforbindelsen. Denne side indeholder også vigtige oplysninger, som du kan bruge til konfiguration af netværksudskrivning.

## Udskrivning af en side med menuindstillinger

På startside skal du navigere til:



> **Rapporter** > **Menuindstillingsside**

## Udskrivning af en netværkskonfigurationside

Hvis printeren er tilsluttet et netværk, skal du udskrive en netværksinstallationside for at kontrollere netværksforbindelsen. Denne side indeholder også vigtige oplysninger, som du kan bruge til konfiguration af netværksudskrivning.

- 1 På startside skal du navigere til:



> **Rapporter** > **Side for opsætning af netværk**

- 2 Kontroller den første del af siden for opsætning af netværk, og bekræft, at status er **Tilsluttet**.

Hvis status er **Ikke tilsluttet**, er LAN-drop måske ikke aktivt, eller netværkskablet fungerer måske ikke korrekt. Kontakt en systemtekniker for at få en løsning, og udskriv derefter en ny side for opsætning af netværk.

## Ilægning af papir og specialmedier

Valg og håndtering af papir og specialmedier kan påvirke pålideligheden af udskrivningen. Du kan finde flere oplysninger i "[Undgå papirstop](#)" på side 224 og "[Opbevaring af papir](#)" på side 70.

### Angivelse af papirstørrelse og -type

På startside skal du navigere til:



>Papirmenu >Papirstørrelse/-type > vælg en bakke > vælg papirstørrelse eller papirtype >Send

#### Bemærkninger:

- Indstillingen for papirstørrelse indstilles automatisk på baggrund af stillingen for papirstyrene i hver skuffe med undtagelse af Standard 550-arks skuffen (skuffe 1) og i MP-arkføderen.
- Indstillingen Papirstørrelse for bakke 1 skal indstilles manuelt i menuen Papirstørrelse.
- Standardpapirtypen er almindeligt papir.
- Indstillingen for papirtype skal indstilles manuelt.

### Konfiguration af indstillinger til papirstørrelsen Universal

Papirstørrelsen Universal er en brugerdefineret indstilling, der giver dig mulighed for at udskrive på papirstørrelser, der ikke findes i printerens menuer.

#### Bemærkninger:

- Den mindste understøttede Universal-størrelse er 76,2 x 76,2 mm (3 x 3").
- Den største understøttede Universal-størrelse er 215,9 x 359,92 mm (8,5 x 14,17 tommer).

1 På startside skal du navigere til:



>Menuen Papir >Universel opsætning >Måleenheder > vælg måleenhed >

2 Tryk på **Bredde stående** eller **Højde stående**.

3 Vælg bredden og højden, og tryk derefter på .

### Ilægning i skuffer



**FORSIGTIG! RISIKO FOR SKADE:** Isæt hver enkelt bakke separat for at reducere risikoen for, at udstyret bliver ustabil. Sørg for, at alle andre bakker er lukkede, indtil de skal bruges.

1 Træk bakken helt ud.

**Bemærk!** Fjern aldrig skuffer, mens der udskrives et job, eller mens der står **I brug** på printerkontrolpanelet. Dette kan forårsage papirstop.





**2** Klem breddestyrtappen sammen, og flyt den til den position, der passer til størrelsen for det papir, du lægger i.

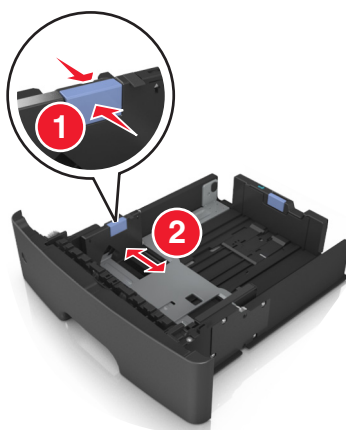

- 3 Klem længdestyrtappen sammen, og flyt den til den position, der passer til størrelsen for det papir, du lægger i.

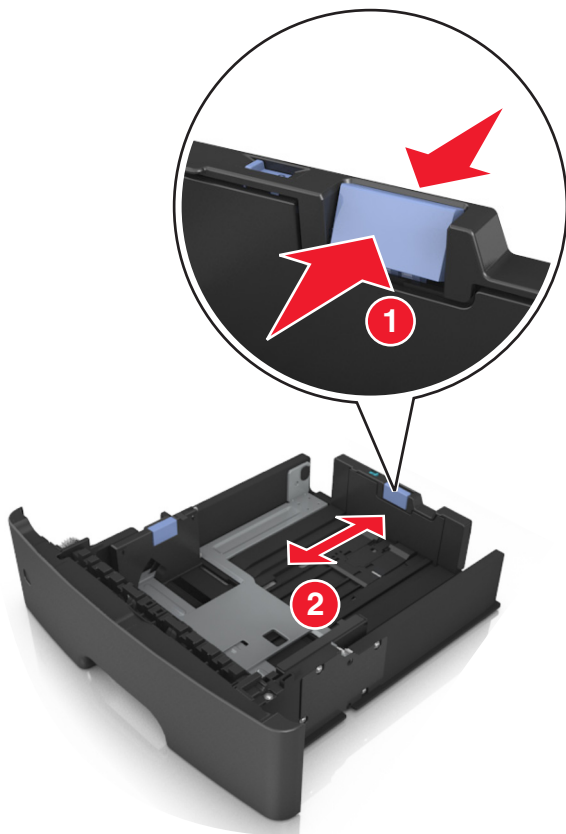

**Bemærkninger:**

- Ved visse papirstørrelser, f.eks. Letter, Legal og A4, skal du klemme og derefter skubbe længdestyrtappen bagud, således at der bliver plads til denne papirlængde.
- Hvis du ilægger papir i A6-størrelse i standardskuffen, skal du klemme og derefter skubbe på længdestyrtappen mod midten af skuffen til positionen for A6-størrelse.
- Sørg for, at bredde- og længdestyrene flugter med indikatorerne for papirstørrelse i bunden af bakken.

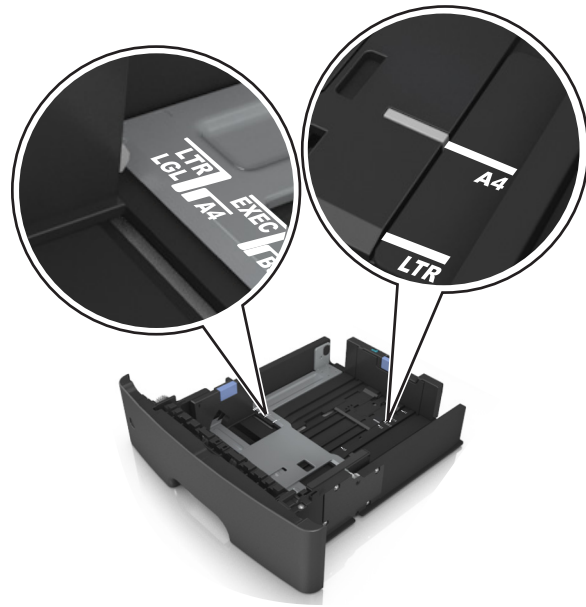

**4** Bøj arkene frem og tilbage for at løsne dem, og luft dem derefter. Undgå at folde eller krølle papiret. Ret kanterne ind på en plan overflade.

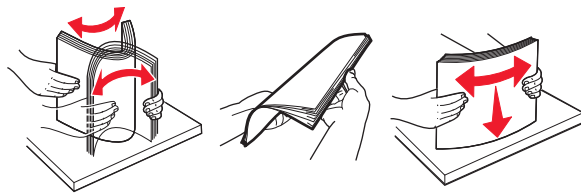

**5** Læg papirstakken med den side, der skal udskrives, nedad.

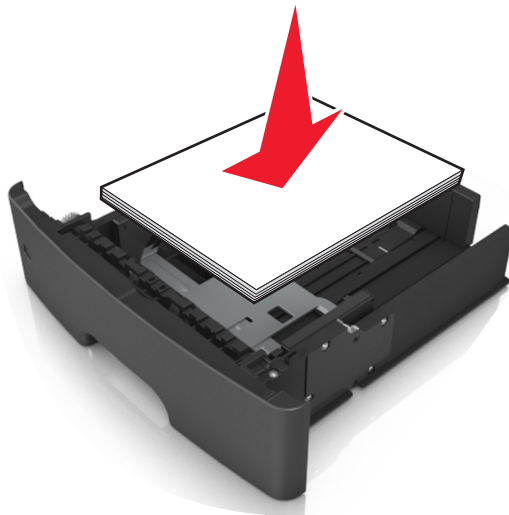

- Der er forskellige måder at ilægge brevpapir, alt efter om der er installeret en valgfri hæfteefterbehandler eller ej, og uanset om der er behov for tosidet udskrivning.

Uden en valgfri hæfteefterbehandler	Med en valgfri hæfteefterbehandler
 <p data-bbox="456 562 699 590">Enkeltsidet udskrivning</p>	 <p data-bbox="859 562 1102 590">Enkeltsidet udskrivning</p>
 <p data-bbox="456 894 764 921">Tosidet (dupleks) udskrivning</p>	 <p data-bbox="859 894 1167 921">Tosidet (dupleks) udskrivning</p>

- Kontroller, at papiret ligger under indikatoren for maksimal papiropfyldning, der sidder på siden af breddestyret. Hvis skuffen overfyldes, kan der opstå papirstop.

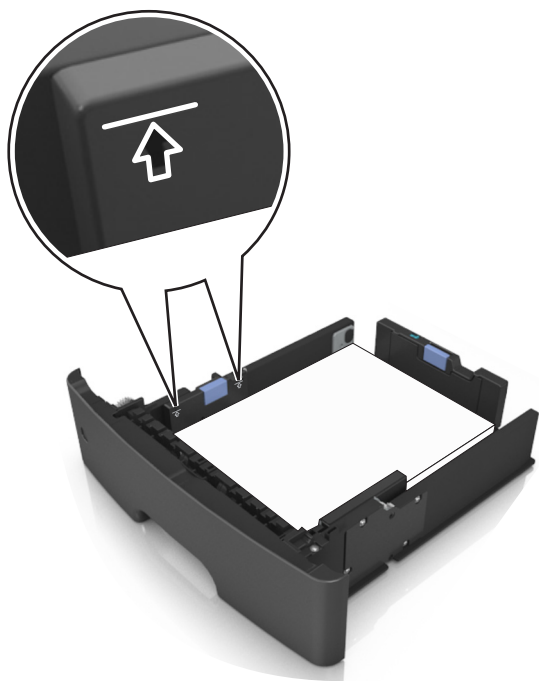

**6** Indsæt bakken.



**7** Indstil papirstørrelse og -type, så det svarer til det papir, der er lagt i bakken, i papirmenuen på printerens kontrolpanel.

**Bemærk!** Angiv den korrekte papirstørrelse og papirtype for at undgå papirstop og problemer med udskriftskvaliteten.

## Ilægning af papir i flerformålsarkføderen

Brug flerformålsarkføderen, når du udskriver på forskellige papirstørrelser eller specialmedier, som f.eks. kort, transparente og konvolutter. Du kan også bruge den til en-sides-udskriftsjob på brevpapir.

**1** Åbn flerformålsarkføderen.



- a** Træk i flerformålsarkføderens forlænger.



- b** Træk forsigtigt i forlængerens, så flerformålsarkføderen står helt åben.



2 Klem den venstre breddestyrstep, og flyt styrene for det papir, du ilægger.

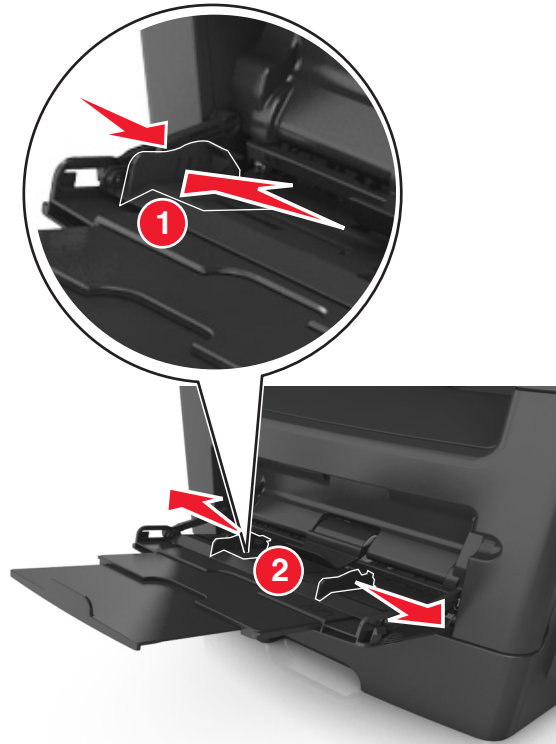

3 Klargør papir eller specialmedier til ilægning.

- Bøj papirarkene frem og tilbage for at løsne dem, og luft derefter papiret. Undgå at folde eller krølle papiret. Ret kanterne ind på en plan overflade.

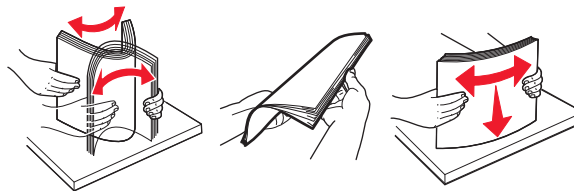

- Hold transparenter i kanterne. Bøj stakken af transparenter frem og tilbage, således at de enkelte ark løsnes, og luft dem derefter. Ret kanterne ind på en plan overflade.

**Bemærk!** Undgå at berøre transparenternes udskriftsside. Undgå at ridse dem.

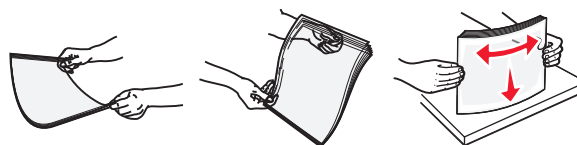

- Bøj stakken af konvolutter frem og tilbage for at løsne dem, og luft dem derefter. Ret kanterne ind på en plan overflade.



**4** Ilæg papiret eller specialmediet.

**Bemærkninger:**

- Brug ikke tvang til at lægge papiret eller specialmediet i flerformålsarkføderen.
- Kontroller, at papir og specialmedier ikke overstiger indikatoren for maksimal papiropfyldning på papirstyrene. Hvis skuffen overfyldes, kan der opstå papirstop.

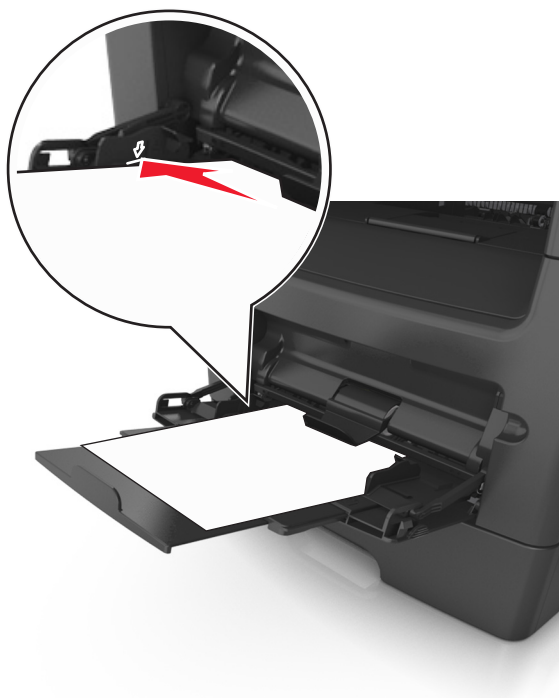

- Ilæg papir, transparenter og karton med den anbefalede udskriftsside opad, og så den øverste kant indføres først. Yderligere oplysninger om ilægning af transparenter findes på transparenternes emballage.

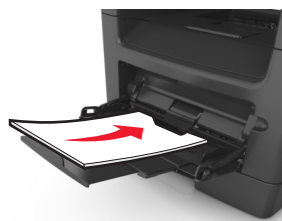

**Bemærk!** Når du ilægger papir i A6-størrelse skal du kontrollere, at flerformålsarkføderens forlænger hviler let mod papirets kant, så de sidste ark papir holdes på plads.



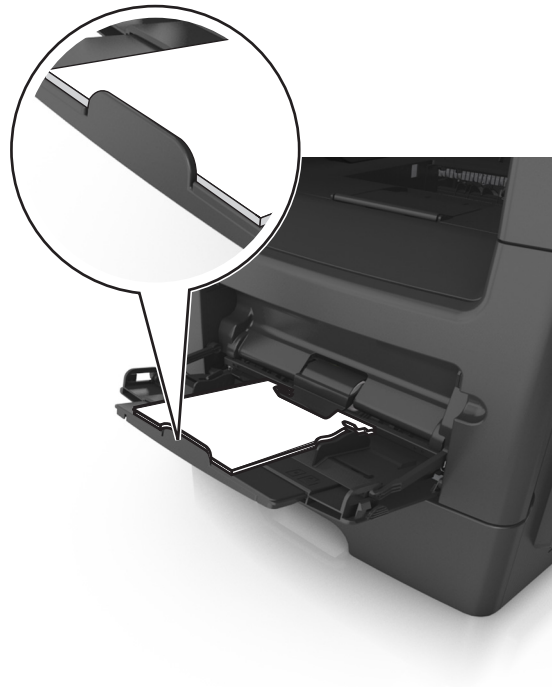

- Ilæg brevpaper med udskriftssiden op med kanten af arket først. Ved tosidet (dupleks) udskrivning ilægges brevpaper med forsiden nedad, således at den nederste del kommer først ind i printeren.



- Ilæg konvolutter med flapsiden nedad og til venstre.



**Advarsel! Potentiel skade:** Brug aldrig konvolutter med frimærker, clips, snaplukning, ruder, coated indvendig beklædning eller selvklæbende lim. Disse former for konvolutter kan beskadige printeren alvorligt.

- 5 Indstil papirstørrelse og -type, så det svarer til det papir eller specialmedie, der er lagt i flerformålsarkføderen, i papirmenuen på printerens kontrolpanel.

## Brug af standardbakken og papirstop

Standardbakken kan indeholde op til 150 ark med papir på 20 lb. Den opsamler udskrifter med udskriftssiden nedad. Standardbakken inkluderer et papirstop, der forhindrer papir i at glide ud af forkanten af bakken, når det stakkes.

For at åbne papirstoppet skal du trække i den, så den kører ud.



**Bemærk!** Luk papirstoppet, når du flytter printeren til en anden placering.

## Skuffesammenkædning og fjernelse af skuffesammenkædning

Når indstillingerne for papirstørrelse og -type er de samme for alle skuffer, sammenkædes skufferne automatisk af printeren. Når én skuffe er tom, indføres mediet fra den næste sammenkædede skuffe. Vi anbefaler, at der gives forskellige specialtypenavne til unikke papirtyper, som f.eks. brevpapir og andre farvede almindelige papir, så bakkerne, som de ligger i, ikke automatisk sammenkædes.

### Skuffesammenkædning og fjernelse af skuffesammenkædning

- 1 Åbn en webbrowser, og angiv derefter printerens IP-adresse i adressefeltet.

#### Bemærkninger:

- Vis printerens IP-adresse på printerens startskærbillede. IP-adressen vises som fire sæt tal, adskilt af punktummer, f.eks. 123,123.123,123.
- Hvis du bruger en proxyserver, skal du deaktivere den midlertidigt for at indlæse websiden korrekt.

- 2 Klik på **Indstillinger >Papirmenu**.

- 3 Skift indstillinger for papirstørrelse og -type for de skuffer, du sammenkæder.

- Hvis du vil sammenkæde skuffer, skal du sørge for, at begge skuffer har samme papirstørrelse og -type.
- Hvis du vil fjerne en skuffesammenkædning, skal du sørge for, at skufferne *ikke* har samme papirstørrelse og type.

- 4 Klik på **Send**.

**Bemærk!** Du kan også ændre indstillingerne for papirstørrelse og -type fra printerens kontrolpanel. Der er flere oplysninger i "[Angivelse af papirstørrelse og -type](#)" på side 52.

**Advarsel! Potentielt skade:** Papiret, der er ilagt i skuffen, skal passe til papirtypenavnet, der er tildelt i printeren. Temperaturen på fuseren varierer i forhold til den angivne papirtype. Udskrivningsproblemer kan forekomme, hvis indstillingerne ikke er rigtigt konfigureret.

## Angivelse af et specialnavn til papirtypen

### Brug af Embedded Web Server

- 1 Åbn en webbrowser, og angiv derefter printerens IP-adresse i adressefeltet.

#### Bemærkninger:

- Vis printerens IP-adresse på printerens startskærbillede. IP-adressen vises som fire sæt tal, adskilt af punktummer, f.eks. 123,123.123,123.
- Hvis du bruger en proxyserver, skal du deaktivere den midlertidigt for at indlæse websiden korrekt.

- 2 Klik på **Indstillinger >Papirmenu >Brugerdefinerede navne**.

- 3 Vælg et specialnavn, og skriv derefter et specialpapirtypenavn.

- 4 Klik på **Send**.

- 5 Klik på **Specialtyper**, og kontroller derefter, at det nye specialpapirtypenavn har erstattet specialnavnet.

## Brug af printerens kontrolpanel

1 På startside skal du navigere til:



>Papirmenu >Brugerdef. navne

2 Vælg et specialnavn, og skriv derefter et specialpapirtypenavn.

3 Tryk på .

4 Tryk på **Specialtyper**, og kontroller derefter, at det nye specialpapirtypenavn har erstattet specialnavnet.

## Tildeling af en specialpapirtype

### Brug af Embedded Web Server

Tildel en specialpapirtypenavn til en skuffe ved sammenkædning til skuffen eller fjernelse af sammenkædning til bakker.

1 Åbn en webbrowser, og angiv derefter printerens IP-adresse i adressefeltet.

#### Bemærkninger:

- Vis printerens IP-adresse på printerens startskærbillede. IP-adressen vises som fire sæt tal, adskilt af punktummer, f.eks. 123,123.123,123.
- Hvis du bruger en proxyserver, skal du deaktivere den midlertidigt for at indlæse websiden korrekt.

2 Klik på **Indstillinger** >**Papirmenu** >**Specialtyper**.

3 Vælg et specialpapirtypenavn, og vælg derefter en papirtype.

**Bemærk!** Papir er standardindstillingen for papirtype for alle brugerdefinerede specialnavne.

4 Klik på **Send**.

### Brug af printerens kontrolpanel

1 På startside skal du navigere til:



>Papirmenu >Specialtyper

2 Vælg et specialpapirtypenavn, og vælg derefter en papirtype.

**Bemærk!** Papir er standardindstillingen for papirtype for alle brugerdefinerede specialnavne.

3 Tryk på .

## Konfiguration af et brugerdefineret navn

### Brug af Embedded Web Server

1 Åbn en webbrowser, og angiv derefter printerens IP-adresse i adressefeltet.

#### Bemærkninger:

- Vis printerens IP-adresse på printerens startskærbillede. IP-adressen vises som fire sæt tal, adskilt af punktummer, f.eks. 123.123.123.123.

- Hvis du bruger en proxyserver, skal du deaktivere den midlertidigt for at indlæse websiden korrekt.

**2** Klik på **Indstillinger >Menuen papir >Specialtyper**.

**3** Vælg et ønsket specialnavn, som du vil konfigurere, og vælg derefter en papir- og specialmedietype og klik på **Send**.

### Brug af printerens kontrolpanel

**1** På startside skal du navigere til:



**>Menuen Papir >Specialtyper**

**2** Vælg et brugerdefineret navn, du vil konfigurere, og tryk derefter på .

# Vejledning til papir og specialmedier

## Brug af specialmedier

### Tip om brug af brevpapir

- Brug brevpapir, der er beregnet til brug i laserprintere.
- Udskriv eksempler på det brevpapir, du overvejer at bruge, inden du køber større mængder.
- Inden du lægger brevpapir i, skal du bøje, lufte og rette arkene ud for at forhindre dem i at sidde sammen.
- Papirretningen er vigtig ved udskrivning på brevpapir. Se [Ilægning af brevpapir](#), for at få yderligere oplysninger.
  - ["Ilægning i skuffer" på side 52](#)
  - ["Ilægning af papir i flerformålsarkføderen" på side 57](#)

### Tip til brug af transparenter

- Udskriv en testside på de transparenttyper, du overvejer at bruge, før du køber store mængder.
- Indfør transparenter fra standardskuffen eller MP-arkføderen.
- Brug transparenter, der er beregnet til brug i laserprintere. Transparenter skal kunne modstå temperaturer på op til 185° C uden at smelte, miste farve, forskydes eller afgive farlige stoffer.

**Bemærk!** Transparenter kan udskrives ved en temperatur på op til 195° C, hvis vægten af transparenten er sat til Tung, og transparentstruktur er sat til Groft i menuen Papir.
- Undlad at sætte fingeraftryk på transparenterne, da det kan give problemer med udskriftskvaliteten.
- Inden du lægger transparenter i, skal du bøje, lufte og rette arkene ud for at forhindre dem i at sidde sammen.

### Tip om brug af konvolutter

Udskriv eksempler på de konvolutter, du overvejer at bruge, inden du køber større mængder af dem.

- Brug konvolutter, der er beregnet til brug i laserprintere. Konsulter fabrikanten eller importøren for at sikre dig, at konvolutterne kan modstå temperaturer på op til 230 °C uden at klæbe, rynke, få folder, eller afgive farlige luftarter.
- Du opnår de bedste resultater ved at bruge konvolutter fremstillet af papir med en vægt på  $2$  (24 pund) eller med 25 % bomuldsindhold. Konvolutter fremstillet af 100 % bomuld må ikke overstige en vægt på  $75^{g/m^2}$  (20lb tykt).
- Brug kun nye konvolutter fra ubeskadigede pakker.
- For at øge ydelsen og reducere papirstop bør du ikke bruge konvolutter, som:
  - Er meget krøllede eller bøjede
  - Er klæbet sammen eller ødelagte på den ene eller anden måde
  - Har vinduer, huller, perforeringer, udskæringer eller prægninger
  - Har metalhægter, snorelukning eller metalfalsninger
  - Har et interlock-design
  - Har påsatte frimærker
  - Har ikke-tildækket klæbestof, når konvolutlukkemekanismen er forsejlet

- Har bøjede hjørner
- Ru eller bølget overflade eller vandmærker
- Tilpas bredestyret, så det passer til bredden på konvolutterne.

**Bemærk!** En kombination af høj luftfugtighed (over 60 %) og høje udskrivningstemperaturer kan krølle eller forsegle konvolutterne.

## Tip til brug af etiketter

Udskriv eksempler på de etiketter, du overvejer at bruge, inden du køber større mængder af dem.

**Bemærk!** Brug kun papiretiketter. Vinyl-, apoteker- og tosidede etiketter understøttes ikke.

Overhold følgende, når du udskriver på etiketter:

- Brug etiketter, der er beregnet til brug i laserprintere. Kontroller med fabrikanten eller leverandøren for at bekræfte at:
  - Etiketterne kan tåle en temperatur på 230° C (446°F) uden at smelte, krølle, folde eller frigive sundhedsfarlige dampe.
  - At etiketlimen, frontarket og topcoaten kan modstå et tryk på op til 25 psi (172 kPa) uden delaminering, krøllede kanter eller frigivelse af farlige dampe.
- Anvend ikke etiketter med glat bagsidemateriale.
- Der bruges hele etiketark. Ark, hvor nogle af etiketterne mangler, kan medføre, at etiketterne falder af under udskrivning og forårsager papirstop. Brug af ark, hvor nogle af etiketterne mangler, kan også medføre, at der afsættes klæbemiddel i printeren og på tonerpatronen, hvilket kan gøre printer- og tonerkassettegarantierne ugyldige.
- Anvend ikke etiketter med ikke-tildækket klæbemiddel.
- Udskriv ikke inden for 1 mm (0,04 tommer) fra etiketkanten, fra perforeringerne eller mellem etiketternes udstansninger.
- Sørg for, at den klæbende bagside ikke går ud til kanten af arket. Klæbemidlet skal påføres i zoner mindst 1 mm (0,04 tommer) væk fra kanterne. Klæbemiddel kan "forurene" printeren og gøre din garanti ugyldig.
- Hvis det ikke er muligt at påføre klæbemidlet i områder, skal der fjernes en strimmel på 2 mm (0,06 tommer) fra den forreste og bageste kant. Der skal desuden anvendes et klæbemiddel, der ikke siver igennem.
- Stående retning anbefales, især ved udskrivning af strekkoder.

## Brug af karton

Karton er et tungt, enkeltlags udskriftsmedie. Mange af de variable kendetegn, f.eks. fugtindhold, tykkelse og struktur, kan påvirke udskriftskvaliteten meget. Udskriv eksempler på det karton, du overvejer at bruge, inden du køber større mængder af det.

- I menuen Papir skal du indstille Papirtype til Karton.
- Vælg den passende papirtekstur indstilling.
- Vær opmærksom på, at fortryk, perforering og krølning kan have stor indflydelse på udskriftskvaliteten og medføre papirstop eller andre problemer med papirhåndtering.
- Spørg producenten eller forhandleren, om kartonet kan modstå temperaturer på op til 220° C uden at afgive sundhedsskadelige dampe.

- Anvend ikke fortrykt karton, der er fremstillet ved brug af kemikalier, som kan forurene printeren. Fortrykning afsætter halv væskeformige og flygtige komponenter i printeren.
- Brug langbanet karton, når det er muligt.

## Retningslinjer for papir

Valg af det korrekte papir eller andet specialmedie mindsker udskrivningsproblemer. Udskriv en prøve på det papir eller andet medie, som du overvejer at bruge, før du køber ind i store mængder – så opnår du den bedste udskriftskvalitet.

### Papirkendetegn

Følgende papirkendetegn har indflydelse på udskriftskvaliteten og -pålideligheden. Tag disse kendetegn i betragtning, når du vurderer nyt papir.

#### Vægt

Printerens standardskuffer kan automatisk føde papir med langbanede fibre med papirvægte op til 90 g/m<sup>2</sup>. De valgfri skuffer kan automatisk føde papir med langbanede fibre med papirvægte op til 120 g/m<sup>2</sup>. Arkføderen kan automatisk føde papir med langbanede fibre med papirvægte op til 163 g/m<sup>2</sup>. Papir, der vejer mindre end 60 g/m<sup>2</sup> (16 lb), er muligvis ikke stift nok til, at det kan indføres korrekt, og der kan derfor opstå papirstop. For best performance, use 75-g/m<sup>2</sup> (20-lb) papir med langbanede fibre. Ved papir, der er mindre end 182 x 257 mm (7,2 x 10,1 tommer) anbefaler vi 90 g/m<sup>2</sup> (24 lb) eller tungere papir.

**Bemærk!** To-sidet udskrivning understøttes kun for 60-90 g/m<sup>2</sup> tykt papir.

#### Rulning

Rulning er papirets tendens til at rulle i hjørnerne. For meget rulning kan give problemer med indføringen af papiret. Rulning optræder som regel, når papiret har været igennem printeren, hvor det udsættes for høje temperaturer. Hvis papir opbevares uindpakket under varme, fugtige, kolde eller tørre forhold – dette gælder også i skuffen – kan det få papiret til at rulle inden udskrivningen og forårsage problemer under indføringen.

#### Glathed

Papirets glathed påvirker direkte udskriftskvaliteten. Hvis papiret er for groft, brændes toneren ikke ordentligt fast på det. Hvis papiret er for glat, kan der opstå problemer med papirindføringen eller udskriftskvaliteten. Brug altid papir med mellem 100 og 300 Sheffield-punkter – den bedste udskriftskvalitet er med en glathed på mellem 150 og 250 Sheffield-punkter.

#### Fugtindhold

Mængden af fugt i papiret har både indflydelse på udskriftskvaliteten og printerens evne til at indføre papiret korrekt. Lad papiret ligge i den originale indpakning, indtil det skal bruges. Det vil begrænse risikoen for, at papiret udsættes for fugtændringer, der kan nedsætte dets ydeevne.

Opbevar papiret i den originale indpakning i de samme omgivelser som printeren i 24-48 timer inden udskrivningen. Udvid tiden med flere dage, hvis lagrings- eller transportomgivelserne er meget forskellige fra printeromgivelserne. Tykt papir kan også kræve længere tid.



## Baneretning

Baneretningen er papirfibreneres retning i et ark papir. Papir kan være *langbanet*, hvilket vil sige, at fibrene løber på langs af papiret, eller *kortbanet*, hvilket vil sige, at de løber på tværs af papiret.

For 60–90-g/m<sup>2</sup> (16–24-lb) kraftigt papir, anbefales papir med langbanede fibre.

## Fiberindhold

Det meste kopipapir af god kvalitet er fremstillet af 100% kemisk behandlet pulptræ. Dette indhold giver papir med en høj grad af stabilitet, hvilket giver færre problemer med indføring og bedre udskriftskvalitet. Papir med f.eks. bomuldsfibre har egenskaber, der kan resultere i en forringet papirhåndtering.

## Ikke brugbart papir

Følgende papirtyper må ikke bruges i printeren:

- Kemisk behandlet papir, der bruges til at lave kopier uden karbonpapir, også kaldet selvkopierende papir, CCP-papir (Carbonless Copy Paper) eller NCR-papir (No Carbon Required)
- Fortrykt papir med kemikalier, der kan forurene printeren
- Fortrykt papir, der kan påvirkes af temperaturen i printerens fuserenhed
- Fortrykt papir, der kræver en registrering (den præcise udskriftsplacering på siden), som er større end  $\pm 2,5$  mm ( $\pm 0,10$  tommer), f.eks. OCR-formularer (optical character recognition)

I nogle tilfælde kan du justere registreringen ved hjælp af et program, så der kan udskrives på sådanne formularer:

- Coated papir (raderbart tykt papir), syntetisk papir, termisk papir
- Papir med grove kanter, grov eller meget ru overflade eller krøllet papir.
- Genbrugspapir, der ikke overholder kravene i EN12281:2002 (europæisk)
- Papir, der vejer mindre end 60 g/m<sup>2</sup> (16 lb)
- Formularer eller dokumenter, der består af flere dele

## Valg af papir

Brug af den rigtige slags papir forhindrer papirstop og hjælper med at sikre problemfri udskrivning.

Sådan undgås papirstop og dårlig udskriftskvalitet:

- Brug *altid* nyt, ubeskadiget papir.
- Før du lægger papir i, skal du kende den anbefalede udskriftsside på papiret. Denne oplysning findes som regel på pakken med udskriftsmateriale.
- Anvend *ikke* papir, der er klippet eller beskåret manuelt.
- *Bland ikke* papirstørrelser, -typer eller -vægte i den samme bakke, da det kan medføre papirstop.
- *Anvend ikke* papir af typen coated, medmindre det er specielt udviklet til elektrofotografisk udskrivning.

## Valg af fortrykte formularer og brevpapir

Brug følgende retningslinjer, når du vælger fortrykte formularer og brevpapir:

- Brug langfibret for 60 til 90 g/m<sup>2</sup> papirvægte.
- Brug kun formularer og brevpapir, der er trykt vha. offsetlitografi eller graveringstrykningsproces.

- Brug ikke papir med en ru eller meget struktureret overflade.

Brug papir, der er trykt med varmebestandigt blæk udviklet til brug i kopimaskiner. Blækket skal kunne holde til temperaturer på op til 230°C uden at smelte eller udsende sundhedsskadelige dampe. Brug blæk, der ikke påvirkes af harpiksen i toneren. Blæk, der er oliebaseret, skal opfylde disse krav. Latexblæk behøver ikke at overholde disse. Kontakt papirleverandøren, hvis du er i tvivl.

Fortrykte papirer, f.eks. brevpapir, skal kunne modstå temperaturer op til 230° C uden at smelte eller udsende farlige dampe.

## Brug af genbrugspapir

- Lavt fugtighedsindhold (4 – 5 %)
- Passende glathed (100–200 Sheffield enheder, eller 140–350 Bendtsen enheder, Europæisk)

**Bemærk!** Noget glat papir (såsom premium 24 lb laser papir, 50–90 Sheffield enheder) og meget ru papir (såsom premium bomuldspapir, 200–300 Sheffield enheder) er blevet fremstillet til at arbejde godt i laserprintere, på trods af overfladens struktur. Før du anvender denne type papir til (elektrofotografisk) laserudskrivning, skal du kontakte din papirleverandør.

- Passende ark-til-ark friktionskoefficient (0,4 – 0,6)
- Tilstrækkelig modstandsdygtighed over for bøjning i indføringsretningen

Genbrugspapir, papir med lav vægt (< 60 gm<sup>2</sup>/16 lb bond) og/eller mindre størrelse (<3,8 mils/0,1 mm) og papir, der har kortbanede fibre til printere, der får indført liggende (eller kortkantet) papir, kan muligvis ikke bøjes tilstrækkeligt til at opnå pålidelig indføring af papir. Før du anvender denne type papir til (elektrofotografisk) laserudskrivning, skal du kontakte din papirleverandør. Husk at dette kun er generelle retningslinjer og at papir der opfylder disse retningslinjer, stadig kan forårsage indføringsproblemer i nogle laserprintere (for eksempel, hvis papiret krøller meget under normale udskrivningsforhold).

## Opbevaring af papir

Brug denne vejledning til opbevaring af papir for at undgå papirstop og uens udskriftskvalitet:

- Papir opbevares bedst et sted, hvor temperaturen er 21 °C, og luftfugtigheden er 40 %. De fleste producenter af etiketter anbefaler udskrivning ved 18 til 24 °C med en luftfugtighed mellem 40 og 60 %.
- Papir bør opbevares i kasser på en palle eller hylde, ikke på gulvet.
- Opbevar de enkelte pakker på en plan overflade.
- Opbevar ikke noget oven på pakkerne med papir.
- Tag først papiret ud af æsken eller emballagen, når det skal lægges i printeren. Æsken og emballagen er med til at holde papiret rent, tørt og fladt.

## Understøttede papirstørrelser, -typer og -vægt

### Understøttede papirstørrelser

Papirstørrelse og -dimensioner	Standardskuffe til 550 ark	Skuffeoption til 550 ark	MP arkføder	Automatisk dokumentføder (ADF)	Scannerens glasplade	Dupleksudskrivning
<b>Visitkort</b>	X	X	X	X	✓	X
<b>3 x 5</b>	X	X	✓ <sup>1</sup>	X	✓	X
<b>4 x 6</b>	X	X	✓ <sup>1</sup>	X	✓	X
<b>A4</b> 210 x 297 mm (8,27 x 11,7")	✓	✓	✓	✓	✓	✓
<b>A5</b> 148 x 210 mm (5,83 x 8,27")	✓	✓	✓	✓	✓	X
<b>A6</b> 105 x 148 mm (4,13 x 5,83 ")	✓	X	✓	✓	✓	X
<b>JIS B5</b> 182 x 257 mm (7,17 x 10,1")	✓	✓	✓	✓	✓	X
<b>Letter</b> 215,9 x 279,4 mm (8,5 x 11")	✓	✓	✓	✓	✓	✓
<b>Legal</b> 215,9 x 355,6 mm (8,5 x 14")	✓	✓	✓	✓	✓	✓
<b>Executive</b> 184,2 x 266,7 mm (7,25 x 10,5")	✓	✓	✓	✓	✓	X
<b>Oficio (Mexico)</b> 215,9 x 340,4 mm (8,5 x 13,4")	✓	✓	✓	✓	✓	✓
<b>Folio</b> 215,9 x 330,2 mm (8,5 x 13")	✓	✓	✓	✓	✓	✓
<b>Erklæring</b> 139,7 x 215,9 mm (5,5 x 8,5")	✓	✓	✓	✓	✓	X

<sup>1</sup> Papir understøttes kun hvis indstillingen Papirstørrelse er indstillet til Universal.

<sup>2</sup> Papir understøttes kun i to-sidet udskrivning, hvis bredden er mindst 210 mm (8,27 "), og længden er mindst 279,4 mm (11 "). Den mindste understøttede Universal-papirstørrelse understøttes kun i flerformålsarkføderen.

Papirstørrelse og -dimensioner	Standardskuffe til 550 ark	Skuffeoption til 550 ark	MP arkføder	Automatisk dokumentføder (ADF)	Scannerens glasplade	Dupleksudskrivning
<b>Universal<sup>2</sup></b> 76,2 x 127 mm (3 x 5 ") til 215,9 x 359,92 mm (8,5 x 14,17 ")	✓	✓	✓	✓	✓	✓ <sup>2</sup>
<b>7 3/4 -konvolut (Monarch)</b> 98,4 x 190,5 mm (3,875 x 7,5")	X	X	✓	X	✓	X
<b>9 -konvolut</b> 98,4 x 226,1 mm (3,875 x 8,9")	X	X	✓	X	✓	X
<b>10-konvolut</b> 104,8 x 241,3 mm (4,12 x 9,5")	X	X	✓	X	✓	X
<b>DL -konvolut</b> 110 x 220 mm (4,33 x 8,66")	X	X	✓	X	✓	X
<b>C5 -konvolut</b> 162 x 229 mm (6,38 x 9,01 ")	X	X	✓	X	✓	X
<b>B5 -konvolut</b> 176 x 250 mm (6,93 x 9,84 ")	X	X	✓	X	✓	X
<b>Anden konvolut</b> 85,7 x 165 mm til 215,9 x 355,6 mm (3,375 x 6,50" til 8,5 x 14")	X	X	✓	X	✓	X

<sup>1</sup> Papir understøttes kun hvis indstillingen Papirstørrelse er indstillet til Universal.

<sup>2</sup> Papir understøttes kun i to-sidet udskrivning, hvis bredden er mindst 210 mm (8,27 "), og længden er mindst 279,4 mm (11 "). Den mindste understøttede Universal-papirstørrelse understøttes kun i flerformålsarkføderen.

## Understøttede papirtyper og -vægte

**Bemærk!** Etiketter, transparenter, konvolutter og karton udskrives altid ved nedsat hastighed.

Papirtype	Standardbakke til 550 ark	Bakke til 550 ark	MP-arkføder	Duplekstilstand	Automatisk dokumentføder (ADF)	Scannerens glasplade
<b>Almindeligt papir</b>	✓	✓	✓	✓	✓	✓
<b>Karton</b>	X	X	✓	X	✓	✓

\* Benyt konvolutter, der ligger fladt, når de placeres på et bord vendende nedad.

Papirtype	Standardbakke til 550 ark	Bakke til 550 ark	MP-arkføder	Duplekstilstand	Automatisk dokumentføder (ADF)	Scannerens glasplade
Transparenter	X	X	✓	X	✓	✓
Genbrug	✓	✓	✓	✓	✓	✓
Papiretiketter	✓	✓	✓	X	✓	✓
Bankpost	X	X	✓	X	✓	✓
Konvolut*	✓	✓	✓	✓	✓	✓
Grove konvolutter	X	X	✓	X	✓	✓
Brevpapir	✓	✓	✓	✓	✓	✓
Forudskrevet	✓	✓	✓	✓	✓	✓
Farvet papir	✓	✓	✓	✓	✓	✓
Let papir	✓	✓	✓	✓	✓	✓
Kraftigt papir	✓	✓	✓	✓	✓	✓
Ru/bomuld	✓	✓	✓	X	✓	✓
Specialtype [x]	✓	✓	✓	✓	✓	✓

\* Benyt konvolutter, der ligger fladt, når de placeres på et bord vendende nedad.

## Papirstørrelser, -typer og -vægte, der understøttes af den valgfri efterbehandler

### Understøttede papirstørrelser

Papirstørrelse	Mål	Hæftefinisher
A4	210 x 297 mm (8,3 x 11,7 ")	X
A5	148 x 210 mm (5,8 x 8,3 ")	X
A6	105 x 148 mm (4,1 x 5,8 ")	X
JIS B5	182 x 257 mm (7,2 x 10,1 ")	X
Letter	216 x 279 mm (8,5 x 11 ")	✓
Legal	216 x 356 mm (8,5 x 14 ")	✓
Executive	184 x 267 mm (7,3 x 10,5 ")	X
Oficio (Mexico)	216 x 340 mm (8,5 x 13,4 ")	✓
Folio	216 x 330 mm (8,5 x 13 ")	✓
Statement	140 x 216 mm (5,5 x 8,5 ")	X
Universal	105 x 216 mm til 216 x 356 mm (4,13 x 8,5 " til 8,5 x 14 ")	X

Papirstørrelse	Mål	Hæftefinisher
<b>7 3/4 Konvolut (Monarch)</b>	98 x 191 mm (3,9 x 7,5 ")	<b>X</b>
<b>9 -konvolut</b>	98 x 225 mm (3,9 x 8,9 ")	<b>X</b>
<b>10-konvolut</b>	105 x 241 mm (4,1 x 9,5 ")	<b>X</b>
<b>DL Konvolut</b>	110 x 220 mm (4,3 x 8,7 ")	<b>X</b>
<b>C5 -konvolut</b>	162 x 229 mm (6,38 x 9,01 ")	<b>X</b>
<b>B5 -konvolut</b>	176 x 250 mm (6,93 x 9,84 ")	<b>X</b>
<b>Anden konvolut</b>	98 x 162 mm (3,9 x 6,4 ") til 176 x 250 mm (6,9 x 9,8 ")	<b>X</b>

### Understøttede papirtyper og -vægte



Papirtype	Hæftefinisher
Almindeligt papir	✓
Karton	X
Transparenter	X
Genbrug	✓
Papiretiketter	✓
Bankpost	✓
Konvolut	X
Grove konvolutter	X
Brevpapir	✓
Forudskrevet	✓
Farvet papir	✓
Let papir	✓
Kraftigt papir	✓
Ru/bomuld	✓
Specialtype [x]	✓

# Udskriver

## Udskrivning af formularer og et dokument

### Udskrivning af formularer

Brig programmet Formularer og favoritter til hurtigt og let at give adgang til ofte anvendte formularer eller andre oplysninger, som ofte udskrives. Før du kan bruge dette program, skal du først konfigurere det på printeren. Se "[Opsætning af formularer og favoritter](#)" på side 22 for at få yderligere oplysninger.

- 1 Fra printerens startskærm skal du navigere til:  
**Formularer og favoritter** > vælg formularen på listen > angiv antallet af kopier > juster andre indstillinger
- 2 Tryk på ,  eller **Send** afhængigt af printermodellen.

### Udskrivning af et dokument

- 1 Indstil papirtypen og -størrelse, så den svarer til det ilagte papir, i menuen Papir i kontrolpanelet.
- 2 Send udskriftsjobbet:

#### Til Windows-brugere

- a Klik på **Filer** > **Udskriv** i et åbent dokument.
- b Klik på **Egenskaber**, **Indstillinger**, **Indstillinger** eller **Opsætning**.
- c Juster indstillingerne, om nødvendigt.
- d Klik på **OK** > **Udskriv**.

#### Til Macintosh-brugere

- a Tilpas indstillingerne i dialogboksen Sidelayout:
  - 1 Vælg **Filer** > **Sideopsætning**, mens du har et dokument åbnet.
  - 2 Vælg en papirstørrelse, eller opret en brugerstørrelse, der passer til det ilagte papir.
  - 3 Klik på **OK**.
- b Tilpas indstillingerne i dialogboksen Udskriv:
  - 1 Vælg **Filer** > **Udskriv**, mens du har et dokument åbnet.  
Klik om nødvendigt på visningstrekanten for at se flere indstillinger.
  - 2 Fra dialogboksen Udskrivning og pop-op menuen, justeres indstillingerne efter behov.

**Bemærk!** For at udskrive på en specifik størrelse eller type af papir skal du justere papirstørrelsen eller typen af indstilling, så den passer til det ilagte papir, eller vælge en passende skuffe eller arkføder.

- 3 Klik på **Udskriv**.

### justere tonersvætningsgrad

- 1 Åbn en webbrowser, og angiv derefter printerens IP-adresse i adressefeltet.

**Bemærkninger:**

- Vis printerens IP-adresse på printerens startskærbillede. IP-adressen vises som fire sæt tal, adskilt af punktummer, f.eks. 123,123.123,123.
- Hvis du bruger en proxyserver, skal du deaktivere den midlertidigt for at indlæse websiden korrekt.

**2** Klik på **Indstillinger >Printerindstillinger >Menuen Kvalitet >Tonersværtning**.

**3** Juster tonersværtningsgraden, og klik på **Send**.

**Brug af printerens kontrolpanel**

**1** På startside skal du navigere til:



**>Indstillinger >Printerindstillinger >Menuen Kvalitet >Tonersværtning**

**2** Juster indstillingen, og tryk på **Send**.

## Udskrivning fra flashdrev eller mobilenhed

### Udskrivning fra et flashdrev

**Bemærkninger:**

- For at udskrive en krypteret PDF-fil bliver du bedt om at indtaste filadgangskoden fra printerens kontrolpanel.
- Du kan ikke udskrive filer, som du ikke har udskriftstilladelse til.

**1** Sæt et flashdrev i USB-porten.



**Bemærkninger:**

- Der vises et ikon for flashdrevet på printerens startskærm, når et flashdrev isættes.
- Hvis du sætter flashdrevet i, og der samtidig er opstået et problem med printeren, f.eks. papirstop, ignorerer printeren flashdrevet.
- Hvis du sætter flashdrevet i, mens printeren behandler andre job, vises meddelelsen **I brug** på printerdisplayet. Når disse udskriftsjob er behandlet, kan du få brug for at se listen over tilbageholdte job for at udskrive dokumenter fra flashdrevet.



**Advarsel! Potentiel skade:** Berør ikke USB-kablet, en trådløs netværksadapter, stik, hukommelsesenheden eller det viste område på printeren, mens der aktivt udskrives eller læses fra hukommelsesenheden, eller der skrives til den. Du kan miste data.



- 2 I printerens kontrolpanel skal du trykke på det dokument, du vil udskrive.
- 3 Tryk på pilene for at få vist en udskrift af dokumentet.
- 4 Brug  eller  for at angive antallet af kopier, der skal udskrives, og tryk derefter på **Udskriv**.

**Bemærkninger:**

- Tag ikke flashdrevet ud af USB-porten, før dokumentet er færdigudskrevet.
- Hvis du lader flashdrevet sidde i printeren efter at have forladt det første USB-menskærmbillede, kan du udskrive filer fra flashdrevet ved at trykke på **Tilbageholdte job** på startskærmen.

## Udskrivning via en mobilenhed, der bruger AirPrint

AirPrint™ er et mobiludskrivningsprogram, der giver dig mulighed for at udskrive direkte fra din iPad® (alle modeller), iPhone® (3GS eller nyere) eller iPod touch® (3. generation eller nyere) til din AirPrint-aktiverede printer. AirPrint-aktiverede printere fungerer med disse mobilenheder, der kører den seneste version af iOS.

**Bemærk!** Kontroller, at printeren og mobilenheden er sluttet til det samme trådløse netværk. Se dokumentationen, der fulgte med enheden, for at få oplysninger om konfiguration af de trådløse indstillinger for din mobilenhed.

- 1 Start programmet på startskærmen for mobilenheden.

**Bemærk!** Du kan udskrive ethvert indhold fra disse Apple-programmer: iBook, Mail, Fotos, Safari og nogle udvalgte App Store-programmer.

- 2 Vælg emnet, du ønsker at udskrive, og tryk derefter på .
- 3 Vælg **Udskriv**, og vælg derefter din printer.
- 4 Tilpas udskriftsindstillingerne, som du vil have dem, og vælg derefter **Udskriv**.

## Udskrivning via en mobilenhed, der bruger Dell-mobiludskrivning

Du kan udskrive direkte fra en Android-mobilenhed (OS 2.1 eller nyere) på din printer vha. Dell-mobiludskrivning.

### Bemærkninger:

- Kontroller, at printeren og mobilenheden er sluttet til det samme trådløse netværk.
- Se dokumentationen, der fulgte med mobilenheden, for at få oplysninger om konfiguration af de trådløse indstillinger.

1 Hent Dell-mobiludskrivningsprogrammet fra Google Play.



2 Tryk på  på startskærmen for mobilenheden.

3 Vælg emnet, du ønsker at udskrive.

Du kan vælge fra listen over understøttede applikationer (f.eks. Kalender, Kontakter, Galleri, Google Docs, GMail, Internet, Meddelelser, Word-dokumenter, Excel-dokumenter, PowerPoint-dokumenter og PDF-dokumenter).

4 Fra dialogboksen Udskriftsvisning justeres udskrivnings- og printerindstillingerne efter behov.

**Bemærk!** Hvis printeren ikke vises på listen, skal du kontrollere netværksindstillinger for både printeren og mobilenheden for at være sikker på, at de er sluttet til det samme trådløse netværk.

5 Tryk på **Udskriv**.

## Understøttede flashdrev og filtyper

### Bemærkninger:

- Flashdrev med høj hastighed skal understøtte standarden for fuld USB-hastighed. USB-enheder med lav hastighed understøttes ikke.
- USB-flashdrev skal understøtte FAT-filsystemet (File Allocation Tables). Enheder, der er formateret med NTFS (New Technology File System) eller et andet filsystem, understøttes ikke.

Anbefalede flash-drev	Filtype
Der er blevet afprøvet og godkendt mange flashdrev til brug sammen med denne printer. Du kan finde flere oplysninger på <a href="http://www.dell.com/support/printers">www.dell.com/support/printers</a> .	Dokumenter: <ul style="list-style-type: none"> <li>• .pdf</li> <li>• .xps</li> </ul> Billeder: <ul style="list-style-type: none"> <li>• .dcx</li> <li>• .gif</li> <li>• .jpeg eller .jpg</li> <li>• .bmp</li> <li>• .pcx</li> <li>• .tiff eller .tif</li> <li>• .png</li> <li>• .fls</li> </ul>

## Udskrive fortrolige og andre tilbageholdte job

### Sådan gemmes udskriftsjob i printeren

1 Naviger til følgende via printerens kontrolpanel:



>Sikkerhed >Fortrolig udskrivning > vælg udskriftsjobtypen

Brug	For at
Maks. ugyldige PIN koder	Begræns det antal gange, en ugyldig PIN-kode kan indtastes. <b>Bemærk!</b> Når grænsen nås, slettes udskriftsjobbene for det pågældende brugernavn og den tilhørende PIN-kode.
Fortroligt jobudløb	Tilbagehold udskriftsjob på computeren, indtil du indtaster PIN-koden på printerens kontrolpanel. <b>Bemærk!</b> Din PIN indstilles på computeren. Den skal bestå af fire cifre fra 1-9.
Gentag jobudløb	Udskriv og gem udskriftsjob i printerens hukommelse.
Bekræft jobudløb	Udskriv én kopi af et udskriftsjob, og tilbagehold de resterende kopier. På den måde kan du undersøge, om den første kopi er tilfredsstillende. Udskriftsjobbet slettes automatisk fra printerens hukommelse, når alle kopier er udskrevet.
Reserver jobudløb	Gem udskriftsjob til senere udskrivning. <b>Bemærk!</b> Udskriftsjobbene tilbageholdes, indtil du sletter dem fra menuen Tilbageholdte job.
<b>Bemærkninger:</b> <ul style="list-style-type: none"> <li>• Udskriftsjob af typen Fortrolig, Kontrol, Reservation og Gentagelse slettes muligvis, hvis printeren har brug for ekstra hukommelse til at behandle andre tilbageholdte job.</li> <li>• Du kan indstille printeren til at gemme udskriftsjob i printerhukommelsen, indtil du udskriftsjobbet fra printerens kontrolpanel.</li> <li>• Alle udskriftsjob, som brugeren kan starte fra printeren, kaldes for <i>tilbageholdte job</i>.</li> </ul>	

2 Tryk på **Send**.

## Udskrive fortrolige og andre tilbageholdte job

**Bemærk!** Fortrolige job og job med kontrol af udskrivning slettes automatisk fra printerens hukommelse, når de er udskrevet. Job med gentagelse af udskrivning og job med reservation af udskrivning vil efter udskrivning stadig *befinde* sig i printerhukommelsen, indtil du sletter dem.

### Til Windows-brugere

- 1 Klik på **Filer >Udskriv** i et åbent dokument.
- 2 Klik på **Egenskaber, Indstillinger, Indstillinger** eller **Opsætning**.
- 3 Klik på **Udskrivning og tilbageholdelse**.
- 4 Vælg udskriftsjobtypen (Fortrolig, Gentagelse, Reservation eller Kontrol), og tildel derefter et brugernavn. Hvis du vil udskrive et fortroligt udskriftsjob, skal du også indtaste en firecifret PIN-kode.
- 5 Klik på **OK** eller **Udskriv**.

6 Frigiv udskriftsjobbet på printerens startside.

- For fortrolige udskriftsopgaver skal du navigere til:

**Tilbageholdte job** > vælg dit brugernavn > **Fortrolige job** > angiv pinkoden > **Udskriv**

- For andre udskriftsjob skal du navigere til:

**Tilbageholdte job** > vælg dit brugernavn > vælg udskriftsjobbet > angiv antal kopier > **Udskriv**

### Til Macintosh-brugere

1 Vælg **Filer** > **Udskriv**, mens du har et dokument åbnet.

Klik om nødvendigt på visningstrekanten for at se flere indstillinger.

2 Fra udskriftsindstillingerne eller pop-op-menuen Kopier & sider, skal du vælge **Jobrute**.

3 Vælg udskriftsjobtypen (Fortrolig, Gentagelse, Reservation eller Kontrol), og tildel derefter et brugernavn. Hvis du vil udskrive et fortroligt udskriftsjob, skal du også indtaste en firecifret PIN-kode.

4 Klik på **OK** eller **Udskriv**.

5 Frigiv udskriftsjobbet på printerens startside.

- For fortrolige udskriftsopgaver skal du navigere til:

**Tilbageholdte job** > vælg dit brugernavn > **Fortrolige job** > angiv pinkoden > **Udskriv**

- For andre udskriftsjob skal du navigere til:

**Tilbageholdte job** > vælg dit brugernavn > vælg udskriftsjobbet > angiv antal kopier > **Udskriv**

## Ændring af fortrolige udskriftsindstillinger

1 Åbn en webbrowser, og angiv derefter printerens IP-adresse i adressefeltet.

### Bemærkninger:

- Vis printerens IP-adresse på printerens startskærbillede. IP-adressen vises som fire sæt tal, adskilt af punktummer, f.eks. 123.123.123.123.
- Hvis du bruger en proxyserver, skal du deaktivere den midlertidigt for at indlæse websiden korrekt.

2 Klik på **Indstillinger** > **Sikkerhed** > **Indstilling af fortrolig udskrift**.

3 Rediger indstillingerne:

- Du kan angive et maksimumsantal for, hvor mange gange en PIN-kode kan indtastes. Når en bruger overskrider dette antal, slettes alle job for den pågældende bruger.
- Du kan angive udløbstiden for fortrolige udskrivningsjob. Hvis brugeren ikke har udskrevet de pågældende job inden for dette tidsrum, slettes alle brugerens job.

4 Klik **Indsend** for at gemme de ændrede indstillinger.

## Udskrivning af oplysningssider

### Udskrivning af skrifttypeeksempler

- 1 På startside skal du navigere til:



> **Rapporter** > **Udskriv fonte**

- 2 Tryk på **PCL-skrifttyper** eller **PostScript-skrifttyper**.

### Udskrive en biblioteksliste

En biblioteksliste viser de ressourcer, der er lagret i en flashhukommelse eller på printerharddisken.

På startside skal du navigere til:



> **Rapporter** > **Udskriv bibliotek**

## annullering af et udskriftsjob

### annullering af udskriftsjob fra printerens kontrolpanel

- 1 Vælg **Annuller job** på printerens kontrolpanel, eller tryk på  på tastaturet.
- 2 Tryk på det udskriftsjob, du vil annullere, og tryk derefter på **Slet valgte job**.

**Bemærk!** Hvis du trykker på  på tastaturet, skal du trykke på **Genoptag** for at vende tilbage til startskærbilledet.

### annullering af et udskriftsjob fra computeren



#### Til Windows-brugere

- 1 Åbn mappen **Printere**, og vælg derefter din printer.
- 2 Vælg det job, du vil annullere, i udskriftskøen, og slet det.

#### Til Macintosh-brugere

- 1 Fra **Systemindstillinger** i Apple-menuen skal du navigere til **printer**.
- 2 Vælg det job, du vil annullere, i udskriftskøen, og slet det.

# Kopiering

ADF (automatisk dokumentføder)	Scannerens glasplade
 A black multifunction printer with a document labeled 'ABC' being fed into the automatic document feeder. A red arrow points to the document. <p data-bbox="149 821 737 877">Brug den automatiske dokumentføder til dokumenter på flere sider.</p>	 A black multifunction printer with the scanner lid open. A document is placed on the glass plate. Red arrows indicate the placement of the document. <p data-bbox="760 821 1463 905">Brug scannerens glasplade til enkelte sider, små objekter (som f.eks. postkort eller fotos), transparenter, fotopapir eller tynde medier (som f.eks. udklip fra blade).</p>

## Kopiering

### Lave en hurtig kopi

- 1 Ilæg det originale dokument med forsiden opad og den korte kant først i den automatiske dokumentføderbakke eller med forsiden nedad på scannerens glasplade.

#### Bemærkninger:

- Ilæg ikke postkort, foto, små objekter, transparenter, fotopapir eller tynde medier (som f.eks. udklip fra blade) i den automatiske dokumentføderbakke. Anbring disse objekter på scannerens glasplade.
- Den automatiske dokumentføders indikatorlampe tændes, når papiret er ilagt korrekt.

- 2 Hvis du lægger et dokument i den automatiske dokumentføderbakke, skal du justere papirstyrene.

**Bemærk!** Du kan undgå beskårede billeder ved at sikre, at originaldokumentet og kopien har samme størrelse.

- 3 Tryk på  på printerens kontrolpanel.

### Kopiere ved hjælp af den automatiske dokumentføder

- 1 Læg det originale dokument med tekstsiden opad og den korte kant først ind i den automatiske dokumentføderbakke.

#### Bemærkninger:

- Ilæg ikke postkort, foto, små objekter, transparenter, fotopapir eller tynde medier (som f.eks. udklip fra blade) i den automatiske dokumentføderbakke. Anbring disse objekter på scannerens glasplade.

- Den automatiske dokumentføders indikatorlampe tændes, når papiret er ilagt korrekt.

2 Juster papirstyrene.

3 På startside skal du navigere til:

**Kopier** > angiv kopieringsindstillingerne > **Kopier det**

## Kopiering ved brug af scanneroverfladen

1 Placer et originaldokument med forsiden nedad på scannerens glasplade i det øverste venstre hjørne.

2 På startside skal du navigere til:

**Kopier** > angiv kopieringsindstillingerne > **Kopier det**

Hvis du vil scanne flere sider, skal du placere det næste dokument på scannerens glasplade. Tryk derefter på **Scan næste side**.

3 Tryk på **Afslut jobbet**.

## Kopiering af fotos

1 Placer et foto med forsiden nedad på scannerens glasplade i øverste venstre hjørne.

2 På startside skal du navigere til:

**Kopier** > **Indhold** > **Foto** > 

3 Fra menuen Indholdskilde skal du navigere til:

**Foto/Film** >  > **Kopier det**

**Bemærk!** Hvis du har flere fotos, der skal kopieres, skal du placere det næste foto på scannerens glasplade. Tryk derefter på **Scan næste side**.

4 Tryk på **Afslut jobbet**.

## Kopiering på specialmedier

### Kopiering på transparenter

1 Ilæg det originale dokument med forsiden opad og den korte kant først i den automatiske dokumentføderbakke eller med forsiden nedad på scannerens glasplade.

**Bemærkninger:**

- Ilæg ikke postkort, foto, små objekter, transparenter, fotopapir eller tynde medier (som f.eks. udklip fra blade) i den automatiske dokumentføderbakke. Anbring disse objekter på scannerens glasplade.
- Den automatiske dokumentføders indikatorlampe tændes, når papiret er ilagt korrekt.



2 På startside skal du navigere til:

**Kopier** > **Kopier fra** > vælg størrelsen på originaldokumentet > 

**3** Naviger til:

**Kopier til** > vælg den bakke, der indeholder transparenter >**Kopier det**

Hvis der ikke er nogen bakker, der indeholder transparenter, skal du navigere til:

**Manuel arkføder** >  > vælg størrelsen på transparenterne >  >**Transparent** > 

**4** Læg transparenterne i flerformålsarkføderen, og tryk derefter på **Kopier det**.

## Kopiering på brevhoved

**1** Ilæg det originale dokument med forsiden opad og den korte kant først i den automatiske dokumentføderbakke eller med forsiden nedad på scannerens glasplade.**Bemærkninger:**

- Ilæg ikke postkort, foto, små objekter, transparenter, fotopapir eller tynde medier (som f.eks. udklip fra blade) i den automatiske dokumentføderbakke. Anbring disse objekter på scannerens glasplade.
- Den automatiske dokumentføders indikatorlampe tændes, når papiret er ilagt korrekt.

**2** Hvis du lægger et dokument i den automatiske dokumentføderbakke, skal du justere papirstyrene.**3** På startside skal du navigere til:

**Kopier** >**Kopier fra** > vælg størrelsen på originaldokumentet > 

**4** Naviger til:

**Kopier til** > vælg den bakke, der indeholder brevhovedet >**Kopier det**

**5** Hvis der ikke er nogen bakker, der understøtter brevhoveder, skal du navigere til:

**Manuel arkføder** > vælg størrelsen på brevhovedet >**Brevhoved**

**6** Læg brevhovedet med forsiden opad, den øverste kant skal først ind i flerformålsarkføderen, og tryk derefter på **Kopier det**.

## Tilpasning af indstillinger til kopiering

### Kopiering til en anden størrelse

**1** Ilæg det originale dokument med forsiden opad og den korte kant først i den automatiske dokumentføderbakke eller med forsiden nedad på scannerens glasplade.**Bemærkninger:**

- Ilæg ikke postkort, foto, små objekter, transparenter, fotopapir eller tynde medier (som f.eks. udklip fra blade) i den automatiske dokumentføderbakke. Anbring disse objekter på scannerens glasplade.
- Den automatiske dokumentføders indikatorlampe tændes, når papiret er ilagt korrekt.

**2** Hvis du lægger et dokument i den automatiske dokumentføderbakke, skal du justere papirstyrene.



3 På startside skal du navigere til:

**Kopier >Kopier fra** > vælg størrelsen på originaldokumentet > 

4 Naviger til:

**Kopier til** > vælg en ny størrelse til kopien >  >**Kopier det**

## Fremstille kopier ved hjælp af papir fra en valgt skuffe

1 Ilæg det originale dokument med forsiden opad og den korte kant først i den automatiske dokumentføderbakke eller med forsiden nedad på scannerens glasplade.

### Bemærkninger:

- Ilæg ikke postkort, foto, små objekter, transparenter, fotopapir eller tynde medier (som f.eks. udklip fra blade) i den automatiske dokumentføderbakke. Anbring disse objekter på scannerens glasplade.
- Den automatiske dokumentføders indikatorlampe tændes, når papiret er ilagt korrekt.

2 Hvis du lægger et dokument i den automatiske dokumentføderbakke, skal du justere papirstyrene.

3 På startside skal du navigere til:

**Kopier >Kopier fra** > vælg størrelsen på originaldokumentet > 

4 Naviger til:

**Kopier til** > vælg den bakke, der indeholder den papirtype, du vil bruge > 

5 Tryk på **Kopier det**.

## Kopiering af forskellige papirstørrelser

Brug ADF'en til at kopiere originale dokumenter med forskellige papirstørrelser. Afhængigt af de ilagte papirstørrelser og indstillinger til "Kopier til" og "Kopier fra" udskrives hver kopi enten på blandede papirstørrelser (eksempel 1) eller skaleres til en enkelt papirstørrelse (eksempel 2).

### Eksempel 1: Kopiering på blandede papirstørrelser

1 Ilæg det originale dokument med forsiden opad og den korte kant først i den automatiske dokumentføderbakke eller med forsiden nedad på scannerens glasplade.

### Bemærkninger:

- Ilæg ikke postkort, foto, små objekter, transparenter, fotopapir eller tynde medier (som f.eks. udklip fra blade) i den automatiske dokumentføderbakke. Anbring disse objekter på scannerens glasplade.
- Den automatiske dokumentføders indikatorlampe tændes, når papiret er ilagt korrekt.

2 Hvis du lægger et dokument i den automatiske dokumentføderbakke, skal du justere papirstyrene.

3 På startside skal du navigere til:

**Kopier >Kopier fra >Blandede størrelser** > 

4 Naviger til:

**Kopier til >Automatisk match af størrelse** >  >**Kopier det**

Scanneren identificerer de forskellige papirstørrelser, når de scannes. Kopier udskrives på blandede papirstørrelser i henhold til papirstørrelserne i originalen.

### Eksempel 2: Kopiering på en enkelt papirstørrelse

1 Ilæg det originale dokument med forsiden opad og den korte kant først i den automatiske dokumentføderbakke eller med forsiden nedad på scannerens glasplade.

#### Bemærkninger:

- Ilæg ikke postkort, foto, små objekter, transparenter, fotopapir eller tynde medier (som f.eks. udklip fra blade) i den automatiske dokumentføderbakke. Anbring disse objekter på scannerens glasplade.
- Den automatiske dokumentføders indikatorlampe tændes, når papiret er ilagt korrekt.

2 Hvis du lægger et dokument i den automatiske dokumentføderbakke, skal du justere papirstyrene.

3 På startside skal du navigere til:

**Kopier >Kopier fra >Blandede størrelser** > 

4 Naviger til:

**Kopier til >Letter** >  >**Kopier det**

Scanneren identificerer de forskellige papirstørrelser, når de scannes, og skalerer derefter de blandede papirstørrelser, så de passer til den valgte papirstørrelse.

### Kopiering på begge sider af papiret (dupleksudskrivning)

1 Ilæg det originale dokument med forsiden opad og den korte kant først i den automatiske dokumentføderbakke eller med forsiden nedad på scannerens glasplade.

#### Bemærkninger:

- Ilæg ikke postkort, foto, små objekter, transparenter, fotopapir eller tynde medier (som f.eks. udklip fra blade) i den automatiske dokumentføderbakke. Anbring disse objekter på scannerens glasplade.
- Den automatiske dokumentføders indikatorlampe tændes, når papiret er ilagt korrekt.

2 Hvis du lægger et dokument i den automatiske dokumentføderbakke, skal du justere papirstyrene.

3 På startside skal du navigere til:

**Kopier >Sider (Dupleks)** > vælg den foretrukne dupleksmetode

**Bemærk!** For den foretrukne dupleksmetode repræsenterer det første tal originalens sider, hvorimod det andet tal repræsenterer sider i kopien. Vælg f.eks. 2-sidet til 2-sidet, hvis du har 2-sidede originaler, og du vil have 2-sidede kopier.

4 Tryk på  >**Kopier det**.

## Formindske eller forøge størrelsen af kopier.

Kopier kan skaleres fra 25 % til 400 % af det originale dokumentets størrelse.

- 1 Ilæg det originale dokument med forsiden opad og den korte kant først i den automatiske dokumentføderbakke eller med forsiden nedad på scannerens glasplade.

### Bemærkninger:

- Ilæg ikke postkort, foto, små objekter, transparente, fotopapir eller tynde medier (som f.eks. udklip fra blade) i den automatiske dokumentføderbakke. Anbring disse objekter på scannerens glasplade.
- Den automatiske dokumentføders indikatorlampe tændes, når papiret er ilagt korrekt.

- 2 Hvis du lægger et dokument i den automatiske dokumentføderbakke, skal du justere papirstyrene.

- 3 Tryk på **Kopier** på startside.

- 4 Fra skaleringsområdet skal du trykke på  eller  for at øge eller formindske værdien med 1 %.

Tryk på "Kopier til" eller "Kopier fra" efter manuel indstilling af Skala ændrer skalaværdien tilbage til Auto.

**Bemærk!** Standardindstillingen er Auto. Dette justerer automatisk det scannede billede af det originale dokument, så det passer til størrelsen af det papir, hvorpå du kopierer.

- 5 Tryk på **Kopier det**.

## Justering af kopikvalitet

- 1 Ilæg det originale dokument med forsiden opad og den korte kant først i den automatiske dokumentføderbakke eller med forsiden nedad på scannerens glasplade.

### Bemærkninger:

- Ilæg ikke postkort, foto, små objekter, transparente, fotopapir eller tynde medier (som f.eks. udklip fra blade) i den automatiske dokumentføderbakke. Anbring disse objekter på scannerens glasplade.
- Den automatiske dokumentføders indikatorlampe tændes, når papiret er ilagt korrekt.

- 2 Hvis du lægger et dokument i den automatiske dokumentføderbakke, skal du justere papirstyrene.

- 3 På startside skal du navigere til:

### **Kopier >Indhold**

- 4 Tryk på den knap, der bedst repræsenterer indholdstypen for det dokument, du kopierer.

- **Tekst**— Originaldokumentet er hovedsageligt tekst eller stregtegninger.
- **Tekst/Foto**— Originaldokumentet er en blanding af tekst, grafik og fotos.
- **Foto**— Originaldokumentet er hovedsageligt et foto eller et billede.
- **Grafik**— Originaldokumentet er hovedsageligt forretningsgrafik, såsom lagkagediagrammer, søjlediagrammer og animationer.

- 5 Tryk på .

- 6 Tryk på den knap, der bedst repræsenterer indholdskilden for det dokument, du kopierer.

- **Farvelaser**— Originaldokumentet er udskrevet på en farvelaserprinter.
- **Inkjet**— Originaldokumentet er udskrevet på en inkjet-printer.
- **Blad**— Originaldokumentet stammer fra et blad.

- **Presse**— Originaldokumentet er udskrevet på en trykpresse.
- **Sort/hvid laser**— Originaldokumentet er udskrevet på en monolaserprinter.
- **Foto/film**— Originaldokumentet er et foto fra en film.
- **Avis**— Originaldokumentet stammer fra en avis.
- **Andet**— Originaldokumentet er udskrevet på en anden form for printer eller ukendt printer.

7 Tryk på  >**Kopier det**.

## Sortering af kopier

Hvis du udskriver flere kopier af et dokument, kan du vælge at udskrive kopierne som et sæt (sorteret) eller at udskrive kopierne som grupper af sider (ikke sorteret).



1 Ilæg det originale dokument med forsiden opad og den korte kant først i den automatiske dokumentføderbakke eller med forsiden nedad på scannerens glasplade.

### Bemærkninger:

- Ilæg ikke postkort, foto, små objekter, transparenter, fotopapir eller tynde medier (som f.eks. udklip fra blade) i den automatiske dokumentføderbakke. Anbring disse objekter på scannerens glasplade.
- Den automatiske dokumentføders indikatorlampe tændes, når papiret er ilagt korrekt.

2 Hvis du lægger et dokument i den automatiske dokumentføderbakke, skal du justere papirstyrene.

3 På startside skal du navigere til:

**Kopier** > angiv antallet af kopier >**Sorter** > vælg den foretrukne rækkefølge af sider >  >**Kopier det**

## Placering af skillesider mellem kopier

1 Ilæg det originale dokument med forsiden opad og den korte kant først i den automatiske dokumentføderbakke eller med forsiden nedad på scannerens glasplade.

### Bemærkninger:

- Ilæg ikke postkort, foto, små objekter, transparenter, fotopapir eller tynde medier (som f.eks. udklip fra blade) i den automatiske dokumentføderbakke. Anbring disse objekter på scannerens glasplade.
- Den automatiske dokumentføders indikatorlampe tændes, når papiret er ilagt korrekt.

2 Hvis du lægger et dokument i den automatiske dokumentføderbakke, skal du justere papirstyrene.

3 På startside skal du navigere til:

**Kopier** >**Avancerede indstillinger** >**Skillesider**

**Bemærk!** Indstil Sætvis til "1,2,3 - 1,2,3" for at anbringe skillesider mellem kopier. Hvis Sætvis er indstillet til "1,1,1 - 2,2,2", tilføjes skillesider i slutningen af kopieringsjobbet. Der er flere oplysninger i "[Sortering af kopier](#)" på side 88.

4 Vælg en af følgende funktioner:

- **Mellem kopier**
- **Mellem job**
- **Mellem sider**
- **Fra**

5 Tryk på  >Kopier det.

## Kopiering af flere sider til et enkelt ark

For at spare papir kan du kopiere to eller fire på hinanden følgende sider i et flersidet dokument over på et enkelt ark papir.

### Bemærkninger:

- Sørg for at indstille papirstørrelsen til Letter, Legal, A4 eller JIS B5.
- Sørg for at indstille kopistørrelsen til 100 %.

1 Ilæg det originale dokument med forsiden opad og den korte kant først i den automatiske dokumentføderbakke eller med forsiden nedad på scannerens glasplade.

### Bemærkninger:

- Ilæg ikke postkort, foto, små objekter, transparenter, fotopapir eller tynde medier (som f.eks. udklip fra blade) i den automatiske dokumentføderbakke. Anbring disse objekter på scannerens glasplade.
- Den automatiske dokumentføders indikatorlampe tændes, når papiret er ilagt korrekt.

2 Hvis du lægger et dokument i den automatiske dokumentføderbakke, skal du justere papirstyrene.

3 På startside skal du navigere til:

**Kopier >> Avancerede indstillinger >> Papirbesparelse >> vælg ønsket output >  > Kopier det**

**Bemærk!** Hvis Papirbesparelse er indstillet til Fra, er indstillingen Udskriv siderammer ikke tilgængelig.

## Oprettelse af et tilpasset kopieringsjob

Funktionerne Brugerdefineret kopieringsjob eller Oprettelse af job anvendes til at kombinere et eller flere sæt originaler til et enkelt kopieringsjob. Hvert sæt kan scannes vha. forskellige jobparametre. Når et kopieringsjob er sendt og Brugerdefineret job er aktiveret, scannes det første sæt af originaler vha. de angivne indstillinger og derefter scannes det næste sæt med de samme eller andre indstillinger.

Definitionen for et sæt afhænger af scanningskilden:

- Hvis du scanner et dokument på scannerens glasplade, udgør en side et sæt.
- Hvis du scanner flere sider vha. den automatiske dokumentføder, består et sæt af alle de scannede sider, indtil den automatiske dokumentføder er tom.
- Hvis du scanner en side vha. den automatiske dokumentføder, udgør en side et sæt.

For eksempel:

1 Ilæg det originale dokument med forsiden opad og den korte kant først i den automatiske dokumentføderbakke eller med forsiden nedad på scannerens glasplade.

**Bemærkninger:**

- Ilæg ikke postkort, foto, små objekter, transparenter, fotopapir eller tynde medier (som f.eks. udklip fra blade) i den automatiske dokumentføderbakke. Anbring disse objekter på scannerens glasplade.
- Den automatiske dokumentføders indikatorlampe tændes, når papiret er ilagt korrekt.

2 Hvis du lægger et dokument i den automatiske dokumentføderbakke, skal du justere papirstyrene.

3 På startside skal du navigere til:

**Kopier > Avancerede indstillinger > Tilpasset job > Til >  > Kopier det**

**Bemærk!** Når slutningen på et sæt er nået, vises scanningskærbilledet.

4 Læg det næste dokument med forsiden opad og den korte kant først i den automatiske dokumentføder eller nedad på scannerens glas, og tryk derefter på **Scan den automatiske dokumentføder** eller **Scan flatbed**.

**Bemærk!** Rediger scanningsindstillingerne efter behov.

5 Hvis du skal scanne endnu et dokument, skal du gentage forrige trin. Hvis ikke, skal du trykke på **Afslut job**.

## Placering af oplysninger på kopier

### Placering af sidehoved eller sidefod på sider

1 Ilæg det originale dokument med forsiden opad og den korte kant først i den automatiske dokumentføderbakke eller med forsiden nedad på scannerens glasplade.

**Bemærkninger:**



- Ilæg ikke postkort, foto, små objekter, transparenter, fotopapir eller tynde medier (som f.eks. udklip fra blade) i den automatiske dokumentføderbakke. Anbring disse objekter på scannerens glasplade.
- Den automatiske dokumentføders indikatorlampe tændes, når papiret er ilagt korrekt.

2 Hvis du lægger et dokument i den automatiske dokumentføder, skal du justere papirstyrene.

3 På startside skal du navigere til:

**Kopier > Avancerede indstillinger > Sidehoved/Sidefod > vælg, hvor du vil anbringe sidehovedet eller sidefoden > vælg den type sidehoved eller sidefod, du vil have**

4 Indtast de nødvendige oplysninger på det sidehoved eller den sidefod, du har valgt, og tryk derefter på **Udført**.

5 Tryk på , og tryk derefter på .

### Placering af en overlaymeddelelse på hver side

Der kan sættes en overlay-meddelelse på hver side. De forskellige meddelelser er Haster, Fortroligt, Kopi, Brugerdefineret eller Kladde.

1 Ilæg det originale dokument med forsiden opad og den korte kant først i den automatiske dokumentføderbakke eller med forsiden nedad på scannerens glasplade.

**Bemærkninger:**

- Ilæg ikke postkort, foto, små objekter, transparenter, fotopapir eller tynde medier (som f.eks. udklip fra blade) i den automatiske dokumentføderbakke. Anbring disse objekter på scannerens glasplade.
- Den automatiske dokumentføders indikatorlampe tændes, når papiret er ilagt korrekt.

**2** Hvis du lægger et dokument i den automatiske dokumentføderbakke, skal du justere papirstyrene.

**3** På startskærmen skal du navigere til:

**Kopier > Avancerede indstillinger > Overlay > vælg overlaymeddelelse > Udført > Kopier det**

## annullering af et kopijob

### annullering af et kopijob, mens det originale dokument er i den automatiske dokumentføder

Når den automatiske dokumentføder begynder at behandle et dokument, skal du trykke på **Annuller job** på printerens kontrolpanel.

### annullering af et kopijob, mens sider kopieres fra scannerens glasplade

Tryk på **Annuller job** på startskærmbilledet.

**annullering** vises på displayet. Når jobbet er annulleret, vises skærmbilledet **Kopier**.

### annullering af kopieringsjob, mens der udskrives sider

- 1** Vælg **Annuller job** på printerens kontrolpanel, eller tryk på  på tastaturet.
- 2** Tryk på det job, du vil annullere, og tryk derefter på **Slet valgte job**.

**Bemærk!** Hvis du trykker på  på tastaturet, skal du trykke på **Genoptag** for at vende tilbage til startskærmbilledet.

## Beskrivelse af kopieringsindstillingerne

### Kopier fra

Denne funktion åbner et skærmbillede, hvor du kan vælge papirstørrelsen for det oprindelige dokument.

- Tryk på den papirstørrelse, der passer til det oprindelige dokument.
- Tryk på **Blandede størrelser** for at kopiere et originalt dokument, som indeholder blandede papirstørrelser med samme bredde.
- Du kan indstille printeren til automatisk at registrere størrelsen af originaldokumentet ved at trykke på **Autoreg. størrelse**.



## Kopier til

Denne indstilling åbner en skærm, hvor du kan angive den papirstørrelse og -type dine kopier vil blive udskrevet på.

- Vælg en papirstørrelse og type, der svarer til det ilagte papir.
- Hvis indstillingen for "Kopier fra" og "Kopier til" er forskellige, justerer printeren automatisk indstillingen Skaler for at tilpasse sig forskellen.
- Hvis papirtypen eller -størrelsen, som du vil kopiere over på, ikke er lagt i en af skufferne, skal du trykke på **Manuel arkføder** og manuelt ilægge papiret igennem MP-arkføderen.
- Når "Kopier til" er indstillet på Automatisk match af størrelse, matcher hver enkelt kopi papirstørrelsen på originaldokumentet. Hvis der ikke er en matchende papirstørrelse i en af bakkerne, vil **Papirstørrelse ikke fundet** blive vist og bede om ilægning i en bakke eller flerformålsarkføder.

## Skaler

Med denne indstilling kan du skalere dokumentet fra 25 % til 400 % fra det originale dokumentets størrelse. Du kan også bruge automatisk skalering.

- Når du kopierer til en anden papirstørrelse, såsom fra Legal til Letter, skal du indstille "Kopier fra" og "Kopier til" til automatisk at skalere det scannede billede, så det passer til størrelsen af det papir, som du kopierer til.
- Du kan mindske eller øge værdien med én procent ved at trykke på  eller  på printerens kontrolpanel. Du kan mindske eller øge værdien kontinuerligt ved at holde knappen nede i mindst to sekunder.

## Sværtning

Denne indstilling lader dig justere, hvor lyse eller mørke kopierne skal være i forhold til originaldokumentet.

## Sider (dupleks)

Denne indstilling lader dig tage en- eller to-sidede kopier af en- eller to-sidede originaldokumenter.

## Sætvis

Denne indstilling holder siderne i et udskriftsjob stakket i rækkefølge, når der udskrives flere kopier af dokumentet.

## Kopier

Denne indstilling lader dig angive antallet af kopier, der skal udskrives.

## Indhold

Denne funktion lader dig indstille type og kilde for det originale dokument.

Vælg mellem følgende indholdstyper:

- **Tekst**— Originaldokumentet er hovedsageligt tekst eller stregtegninger.
- **Tekst/Foto**— Originaldokumentet er en blanding af tekst, grafik og fotos.



- **Foto**— Originaldokumentet er hovedsageligt et foto eller et billede.
- **Grafik**— Originaldokumentet er hovedsageligt forretningsgrafik, såsom lagkagediagrammer, søjlediagrammer og animationer.

Vælg mellem følgende indholdskilder:

- **Farvelaser**— Originaldokumentet er udskrevet på en farvelaserprinter.
- **Inkjet**— Originaldokumentet er udskrevet på en inkjet-printer.
- **Blad**— Originaldokumentet stammer fra et blad.
- **Brochure**— Originaldokumentet stammer fra en brochure.
- **Sort/hvid laser**— Originaldokumentet er udskrevet på en monolaserprinter.
- **Foto/film**— Originaldokumentet er et foto fra en film.
- **Avis**— Originaldokumentet stammer fra en avis.
- **Andet**— Originaldokumentet er udskrevet på en anden form for printer eller ukendt printer.

## Gem som genvej

Denne funktion lader dig gemme de aktuelle indstillinger ved at tildele dem et genvejsnummer.



## Brug af de avancerede indstillinger

Vælg fra følgende indstillinger:

- **Avancerede billedfunktioner** – Med denne indstilling kan du ændre eller tilpasse Fjern baggrund, Farvebalance, Farvefrafald, Kontrast, JPEG-kvalitet, Spejlvend billede, Negativbillede, Scan kant til kant, Skyggedetaljer, Skarphed og Skarphed, inden du scanner dokumentet.
- **Brugerdefineret job** – Med denne indstilling kan du kombinere flere scanningsjob til et enkelt job.
- **Kantsletning** – Med denne indstilling kan du fjerne udtværing eller mærker omkring dokumentets kanter. Du kan vælge at fjerne en lige kant rundt om alle fire sider på papiret, eller vælge en bestemt kant. Kantsletning sletter alt hvad der er inden i det valgte område, og efterlader intet i denne del af scanningen.
- **Transmissionslog** – Med denne indstilling kan du udskrive transmissionsloggen eller transmissionsfejlløgen.
- **Juster ADF-skævhed** – Med denne indstilling kan du rette op på scannede billeder, som er en smule skæve ved modtagelse fra ADF-bakken.

**Bemærk!** Denne indstilling understøttes kun på udvalgte printermodeller.

## Afsendelse af e-mail

ADF (automatisk dokumentføder)	Scannerens glasplade
 <p>Brug den automatiske dokumentføder til dokumenter på flere sider.</p>	 <p>Brug scannerens glasplade til enkelte sider, små objekter (som f.eks. postkort eller fotos), transparenter, fotopapir eller tynde medier (som f.eks. udklip fra blade).</p>

Du kan bruge printerens til at sende scannede dokumenter via e-mail til en eller flere modtagere på flere forskellige måder. Du kan indtaste e-mail-adressen, bruge et genvejsnummer eller adressebogen.

## Opsætning af printerens til e-mail

### Installere e-mail-funktion

- 1 Åbn en webbrowser, og angiv derefter printerens IP-adresse i adressefeltet.

**Bemærkninger:**

- Vis printerens IP-adresse på printerens startskærbillede. IP-adressen vises som fire sæt tal, adskilt af punktummer, f.eks. 123,123.123,123.
- Hvis du bruger en proxyserver, skal du deaktivere den midlertidigt for at indlæse websiden korrekt.

- 2 Klik på **Indstillinger > E-mail/FTP-indstillinger > E-mail-indstillinger**.

- 3 Indtast de relevante oplysninger, og klik på **Send**.

### Konfiguration af e-mail-indstillinger

- 1 Åbn en webbrowser, og angiv derefter printerens IP-adresse i adressefeltet.

**Bemærkninger:**

- Vis printerens IP-adresse på printerens startskærbillede. IP-adressen vises som fire sæt tal, adskilt af punktummer, f.eks. 123,123.123,123.
- Hvis du bruger en proxyserver, skal du deaktivere den midlertidigt for at indlæse websiden korrekt.

- 2 Klik på **Indstillinger > E-mail/FTP-indstillinger >> E-mail-indstillinger**.

3 Indtast de relevante oplysninger, og klik på **Send**.

## Opret en e-mail genvej

### Oprettelse af en e-mail genvej ved hjælp af Embedded Web Server

1 Åbn en webbrowser, og angiv derefter printerens IP-adresse i adressefeltet.

**Bemærkninger:**

- Vis printerens IP-adresse på printerens startskærbillede. IP-adressen vises som fire sæt tal, adskilt af punktummer, f.eks. 123,123.123,123.
- Hvis du bruger en proxyserver, skal du deaktivere den midlertidigt for at indlæse websiden korrekt.

2 Klik på **Indstillinger**.

3 Klik på **Håndter genveje > Indstilling af e-mail-genvej** under kolonnen Andre indstillinger.

4 Indtast et unikt navn til e-mail-modtageren, og indtast derefter e-mail adressen. Hvis du indtaster flere adresser, skal du adskille hver adresse med et komma.

5 Klik på **Tilføj**.

### Oprettelse af en e-mail-genvej ved brug af printerens kontrolpanel

1 På startside skal du navigere til:

**E-mail > Modtager >** indtast en e-mail-adresse

For at oprette en gruppe med modtagere skal du trykke på **Næste adresse** og derefter indtaste den næste modtagers e-mail adresse.

2 Tryk på **Emne**, skriv e-mailens emne, og tryk derefter på **Udført**.

3 Tryk på **Meddelelse**, skriv meddelelsen, og tryk derefter på **Udført**.

4 Tilpas e-mail-indstillingerne.

**Bemærk!** Hvis du ændrer indstillingerne, efter at e-mail-genvejen er blevet oprettet, gemmes indstillingerne ikke.

5 Tryk på .

6 Indtast et entydigt navn til genvejen, og tryk derefter på **Udført**.

7 Bekræft, at genvejsnavnet er korrekt, og tryk derefter på **OK**.

Hvis genvejsnavnet er forkert, skal du trykke på **Annuller** og derefter indtaste oplysningerne igen.

**Bemærkninger:**

- Genvejsnavnet vises på ikonet E-mail-genveje på printerens startskærbillede.
- Du kan bruge genvejen, når du sender et andet dokument via e-mail med de samme indstillinger.

## Afsendelse af et dokument som e-mail

Du kan bruge printeren til at sende scannede dokumenter via e-mail til en eller flere modtagere på flere forskellige måder. Du kan indtaste e-mail-adressen, bruge et genvejsnummer eller adressebogen. Du kan også bruge programmet Sendt til flere eller MyShortcut fra printerens startskærbillede. Der er flere oplysninger i "[Brug af programmerne på startskærmen](#)" på side 22.

### Send en e-mail ved hjælp af printerkontrolpanelet.

- 1 Ilæg det originale dokument med forsiden opad og den korte kant først i den automatiske dokumentføderbakke eller med forsiden nedad på scannerens glasplade.

#### Bemærkninger:

- Ilæg ikke postkort, foto, små objekter, transparente, fotopapir eller tynde medier (som f.eks. udklip fra blade) i den automatiske dokumentføderbakke. Anbring disse objekter på scannerens glasplade.
- Den automatiske dokumentføders indikatorlampe tændes, når papiret er ilagt korrekt.

- 2 Hvis du lægger et dokument i den automatiske dokumentføderbakke, skal du justere papirstyrene.

**Bemærk!** Du kan undgå beskårede billeder ved at sikre, at originaldokumentet og kopipapiret har samme størrelse.

- 3 På startskærmen skal du navigere til:

**E-mail >Modtager(e)**

- 4 Angiv e-mail-adressen, eller tryk på # på tastaturet, og angiv derefter genvejsnummeret.

#### Bemærkninger:

- Hvis du vil angive flere modtagere, skal du trykke på **Næste adresse** og derefter indtaste den adresse eller det genvejsnummer, du ønsker at tilføje.
- Du kan også angive en e-mail-adresse fra adressebogen.

- 5 Tryk på **Udført >Send**.

### Afsendelse af en e-mail ved hjælp af et genvejsnummer

- 1 Ilæg det originale dokument med forsiden opad og den korte kant først i den automatiske dokumentføderbakke eller med forsiden nedad på scannerens glasplade.

#### Bemærkninger:

- Ilæg ikke postkort, foto, små objekter, transparente, fotopapir eller tynde medier (som f.eks. udklip fra blade) i den automatiske dokumentføderbakke. Anbring disse objekter på scannerens glasplade.
- Den automatiske dokumentføders indikatorlampe tændes, når papiret er ilagt korrekt.

- 2 Hvis du lægger et dokument i den automatiske dokumentføderbakke, skal du justere papirstyrene.

- 3 Tryk på #, indtast genvejsnummeret på tastaturet, og tryk derefter på .

**Bemærk!** Hvis du vil angive flere modtagere, skal du trykke på **Næste adresse** og derefter indtaste den adresse eller det genvejsnummer, du ønsker at tilføje.

- 4 Tryk på **Send**.

## Afsendelse af e-mail vha. adressebogen

- 1 Ilæg det originale dokument med forsiden opad og den korte kant først i den automatiske dokumentføderbakke eller med forsiden nedad på scannerens glasplade.

### Bemærkninger:

- Ilæg ikke postkort, foto, små objekter, transparenter, fotopapir eller tynde medier (som f.eks. udklip fra blade) i den automatiske dokumentføderbakke. Anbring disse objekter på scannerens glasplade.
- Den automatiske dokumentføders indikatorlampe tændes, når papiret er ilagt korrekt.

- 2 Hvis du lægger et dokument i den automatiske dokumentføderbakke, skal du justere papirstyrene.

- 3 På startside skal du navigere til:

**E-mail >Modtager(e)** >  > skrive navnet på modtageren >**Søg**

- 4 Tryk på navnet på modtageren.

**Bemærk!** Hvis du vil angive flere modtagere, skal du trykke på **Næste adresse** og derefter indtaste den adresse eller det genvejsnummer, du ønsker at tilføje, eller søge i adressebogen.

- 5 Tryk på **Udført**.

## Tilpasning af e-mail indstillinger

### Tilføjelse af e-mail emne og meddelelse

- 1 Ilæg det originale dokument med forsiden opad og den korte kant først i den automatiske dokumentføderbakke eller med forsiden nedad på scannerens glasplade.

### Bemærkninger:

- Ilæg ikke postkort, foto, små objekter, transparenter, fotopapir eller tynde medier (som f.eks. udklip fra blade) i den automatiske dokumentføderbakke. Anbring disse objekter på scannerens glasplade.
- Den automatiske dokumentføders indikatorlampe tændes, når papiret er ilagt korrekt.

- 2 Hvis du lægger et dokument i den automatiske dokumentføderbakke, skal du justere papirstyrene.

- 3 På startside skal du navigere til:

**E-mail >Modtager(e)** > indtast e-mail-adressen >**Udført**

- 4 Tryk på **Emne**, indtast derefter emnet for e-mailen, og tryk på **Udført**.

- 5 Tryk på **Meddelelse**, indtast derefter meddelelsen, og tryk på **Udført**.

### Ændring af outputfiltype

- 1 Ilæg det originale dokument med forsiden opad og den korte kant først i den automatiske dokumentføderbakke eller med forsiden nedad på scannerens glasplade.

### Bemærkninger:

- Ilæg ikke postkort, foto, små objekter, transparenter, fotopapir eller tynde medier (som f.eks. udklip fra blade) i den automatiske dokumentføderbakke. Anbring disse objekter på scannerens glasplade.

- Den automatiske dokumentføders indikatorlampe tændes, når papiret er ilagt korrekt.

2 Hvis du lægger et dokument i den automatiske dokumentføderbakke, skal du justere papirstyrene.

3 På startside skal du navigere til:

**E-mail >Modtager(e) > skriv e-mail-adressen >Udført >Send som**

4 Tryk på den knap, der repræsenterer den filtype, du vil sende.

- **PDF** – Bruges til at oprette én enkelt fil med flere sider.
- **Sikker PDF** - Opretter en krypteret PDF-fil, der beskytter filens indhold mod uautoriseret adgang.
- **TIFF** – Opretter flere filer eller en enkelt fil. Hvis du deaktiverer flersidet TIFF i menuen Konfiguration i den indbyggede webserver, gemmer TIFF en side i hver fil. Filstørrelsen er normalt større end en tilsvarende JPEG.
- **JPEG** – Bruges til at oprette og vedhæfte en separat fil for hver side af dit originale dokument, der kan vises i de fleste webbrowsere og grafikprogrammer.
- **XPS** – Opretter en enkelt XPS-fil (XML Paper Specification) med flere sider, som kan vises i en integreret Internet Explorer-fremviser og i et .NET Framework, eller ved at downloade en separat tredjepartsfremviser.

5 Tryk på  >Send.

**Bemærk!** Hvis du har valgt Sikker PDF, vil du blive bedt om at indtaste din adgangskode to gange.

## annullering af en e-mail

- Når du bruger den automatiske dokumentføder skal du trykke på **Cancel Job (Annuller job)**, mens **Scanning** vises.
- Når du bruger scannerens glasplade (flatbed), skal du trykke på **Cancel Job (Annuller job)**, mens **Scanning** vises, eller mens **Scan næste side / Afslut job** vises.

## Beskrivelse af e-mail funktionerne

### Modtager(e)

Denne indstilling lader dig angive modtageren af din e-mail. Du kan angive flere e-mail-adresser.

### Subject (Emne)

Denne indstilling lader dig indtaste en emnelinje for din e-mail.

### Meddelelse

Med denne indstilling kan du indtaste en meddelelse, som vil blive sendt med din indscannede vedhæftede fil.

### Filnavn

Denne indstilling lader dig tilpasse filnavnet for den vedhæftede fil.

## Originalstørrelse

Denne indstilling lader dig vælge størrelsen på de dokumenter, du skal e-maile. Når Original størrelse er indstillet til Blandede størrelser, kan du kopiere et originalt dokument, der indeholder blandede papirstørrelser (Letter og Legal-sider).

## Sværtning

Denne indstilling lader dig justere, hvor lyse eller mørke de scannede dokumenter skal være i forhold til originaldokumentet.

## Opløsning

Denne indstilling lader dig justere udskriftskvaliteten af din e-mail. Hvis du øger billedopløsningen, øges e-mailens filstørrelse og den tid, det tager at scanne din original. Filstørrelsen mindskes, når du reducerer billedopløsningen.

## Send som

Denne indstilling lader dig angive udskriftstypen for det scannede billede.

Vælg en af følgende funktioner:

- **PDF**—Bruges til at oprette én enkelt fil med flere sider.  
**Bemærk!** Standardindstillingen er PDF.
- **Secure PDF**— Brug denne til at oprette en krypteret PDF-fil, der beskytter filindholdet mod uautoriseret adgang.
- **TIFF**— Brug denne til at oprette flere filer eller en enkelt fil. Hvis du deaktiverer flersidet TIFF i menuen Konfiguration i den indbyggede webserver, gemmer TIFF en side i hver fil. Filstørrelsen er normalt større end en tilsvarende JPEG.
- **JPEG**—Bruges til at oprette og vedhæfte en særskilt fil for hver side i originaldokumentet.
- **XPS**—Bruges til at oprette én enkelt XPS-fil med flere sider.

## Indhold

Denne funktion lader dig indstille type og kilde for det originale dokument.

Vælg mellem følgende indholdstyper:

- **Tekst**— Originaldokumentet er hovedsageligt tekst eller stregtegninger.
- **Tekst/Foto**— Originaldokumentet er en blanding af tekst, grafik og fotos.
- **Foto**— Originaldokumentet er hovedsageligt et foto eller et billede.
- **Grafik**— Originaldokumentet er hovedsageligt forretningsgrafik, såsom lagkagediagrammer, søjlediagrammer og animationer.

Vælg mellem følgende indholdskilder:

- **Farvelaser**— Originaldokumentet er udskrevet på en farvelaserprinter.
- **Inkjet**— Originaldokumentet er udskrevet på en inkjet-printer.
- **Blad**— Originaldokumentet stammer fra et blad.
- **Brochure**— Originaldokumentet stammer fra en brochure.
- **Sort/hvid laser**— Originaldokumentet er udskrevet på en monolaserprinter.

- **Foto/film**– Originaldokumentet er et foto fra en film.
- **Avis**– Originaldokumentet stammer fra en avis.
- **Andet**– Originaldokumentet er udskrevet på en anden form for printer eller ukendt printer.

## Sideopsætning

Denne mulighed lader dig ændre følgende indstillinger:

- **Sider (dupleks)**– Angiver, om det originale dokument kun er udskrevet på en side eller på begge sider af papiret. Dette identificerer også, hvad der skal scannes til e-mailen.
- **Papirretning**– Angiver originaldokumentets retning og ændrer derefter indstillingerne for Sider (dupleks) og Indbinding, så de passer til det originale dokumentets retning.
- **Indbinding**– Angiver, om det originale dokument er indbundet på den lange side eller den korte side.

## Vis scanning

Denne indstilling lader dig kontrollere første side af billedet, før det inkluderes i din e-mail. Når den første side er scannet, standset scanningen, og der vises et eksempelbillede.

**Bemærk!** Denne indstilling vises kun, hvis der er installeret en fungerende printerharddisk.

## Brug af de avancerede indstillinger

Vælg fra følgende indstillinger:



- **Avancerede billedfunktioner** – Med denne indstilling kan du ændre eller tilpasse Fjern baggrund, Farvebalance, Farvefrafald, Kontrast, JPEG-kvalitet, Spejlvend billede, Negativbillede, Scan kant til kant, Skyggedetaljer, Skarphed og Skarphed, inden du sender dokumentet som e-mail.
- **Brugerdefineret job** – Med denne indstilling kan du kombinere flere scanningsjob til et enkelt job.
- **Kantsletning** – Med denne indstilling kan du fjerne udtværing eller mærker omkring dokumentets kanter. Du kan vælge at fjerne en lige kant rundt om alle fire sider på papiret, eller vælge en bestemt kant. Kantsletning sletter alt hvad der er inden i det valgte område, og efterlader intet i denne del af scanningen.
- **Transmissionslog** – Med denne indstilling kan du udskrive transmissionsloggen eller transmissionsfejlløgen.
- **Juster ADF-skævhed** – Med denne indstilling kan du rette op på scannede billeder, som er en smule skæve ved modtagelse fra ADF-bakken.

**Bemærk!** Denne indstilling understøttes kun på udvalgte printermodeller.



## Afsendelse af fax

**Bemærk!** Faxfunktionerne er ikke tilgængelige på alle printermodeller.

ADF (automatisk dokumentføder)	Scannerens glasplade
 <p>Brug den automatiske dokumentføder til dokumenter på flere sider.</p>	 <p>Brug scannerens glasplade til enkelte sider, små objekter (som f.eks. postkort eller fotos), transparenter, fotopapir eller tynde medier (som f.eks. udklip fra blade).</p>

## Opsætning af printeren til faxning

**⚠ FORSIGTIG! RISIKO FOR ELEKTRISK STØD:** Undlad at benytte fax-funktionen, når det lyner. Undlad at installere dette produkt eller foretage tilslutninger af kabler eller af elektriske tilslutninger af nogen art, f.eks. af faxfunktionen, netledningen eller telefonen, når det lyner.

**Bemærkninger:**

- Følgende tilslutningsmetoder gælder kun for udvalgte lande eller områder.
- I forbindelse med den første opsætning af printeren skal du rydde faxfunktionen og andre eventuelle funktioner, som du vil opsætte senere, og derefter trykke på **Fortsæt**.
- Indikatorlyset kan blinke rødt, hvis faxfunktionen er slået til, men ikke er helt indstillet.

**Advarsel! Potentielt skade:** Rør ikke ved ledninger eller printeren i det viste område, mens du aktivt sender eller modtager en fax.



## Startindstillinger for fax

Mange lande og områder kræver, at udgående faxer indeholder følgende oplysninger i top- eller bundmarginen på hver afsendt side, eller på den side, der afsendes først: faxnavn (identifikation af den virksomhed, anden enhed eller person, der sender meddelelsen) og faxnummer (telefonnummer på den afsendende faxmaskine, virksomhed, anden enhed eller person).

Du kan angive oplysninger om faxindstillinger ved hjælp af printerens kontrolpanel eller bruge din browser til at åbne den medfølgende webserver og derefter åbne menuen Indstillinger.

**Bemærk!** Hvis du ikke har et TCP/IP-miljø, skal du bruge printerens kontrolpanel til at indtaste oplysninger om faxindstillinger.

### Angivelse af faxindstillinger ved brug af printerens kontrolpanel

Når printeren tændes første gang, vises en række startskærbilleder. Hvis printeren har faxfunktioner, vises skærbillederne Faxnavn og Faxnummer.

- 1 Når skærbilledet Faxnavn vises, skal du gøre følgende:
  - a Indtast det navn, der skal udskrives på alle udgående faxer.
  - b Indtast faxnavnet, og tryk derefter på **Send**.
- 2 Når skærbilledet Faxnummer vises, skal du angive faxnummeret og derefter trykke på **Send**.

### Angivelse af faxindstillinger ved brug af den medfølgende webserver

- 1 Åbn en webbrowser, og angiv derefter printerens IP-adresse i adressefeltet.

#### Bemærkninger:

- Vis printerens IP-adresse på printerens startskærbillede. IP-adressen vises som fire sæt tal, adskilt af punktummer, f.eks. 123,123.123,123.
- Hvis du bruger en proxyserver, skal du deaktivere den midlertidigt for at indlæse websiden korrekt.

- 2 Klik på **Indstillinger > Faxindstillinger > Indstilling af analog fax**.
- 3 Skriv det navn, der skal stå på alle udgående faxer, i feltet Faxnavn.
- 4 Angiv printerens faxnummer i feltet Faxnummer.
- 5 Klik på **Send**.

## Valg af en faxforbindelse

### 1. tilfælde: Standardtelefonlinje

#### 1. opsætning: Printeren er sluttet til en dedikeret faxlinje

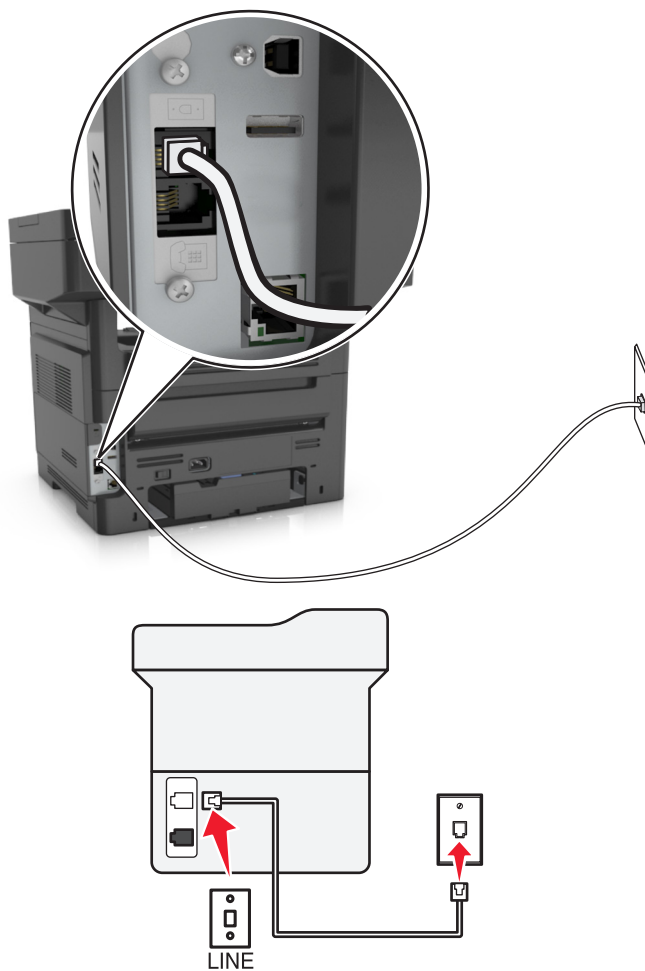

#### Sådan tilslutter du:

- 1 Slut den ene ende af telefonledningen, der blev leveret med printeren, til -porten på printeren.
- 2 Slut den anden ende af telefonledningen til et aktivt analog telefonstik.

#### Tip til denne konfiguration:



- Du kan indstille printeren til at modtage faxer automatisk (Autosvar Til) eller manuelt (Autosvar Fra).
- Hvis du vil modtage faxer automatisk (Autosvar Til), skal du indstille printeren til at besvare efter det antal ringesignaler, du ønsker.

## 2. opsætning: Printeren deler linjen med en telefonsvarer

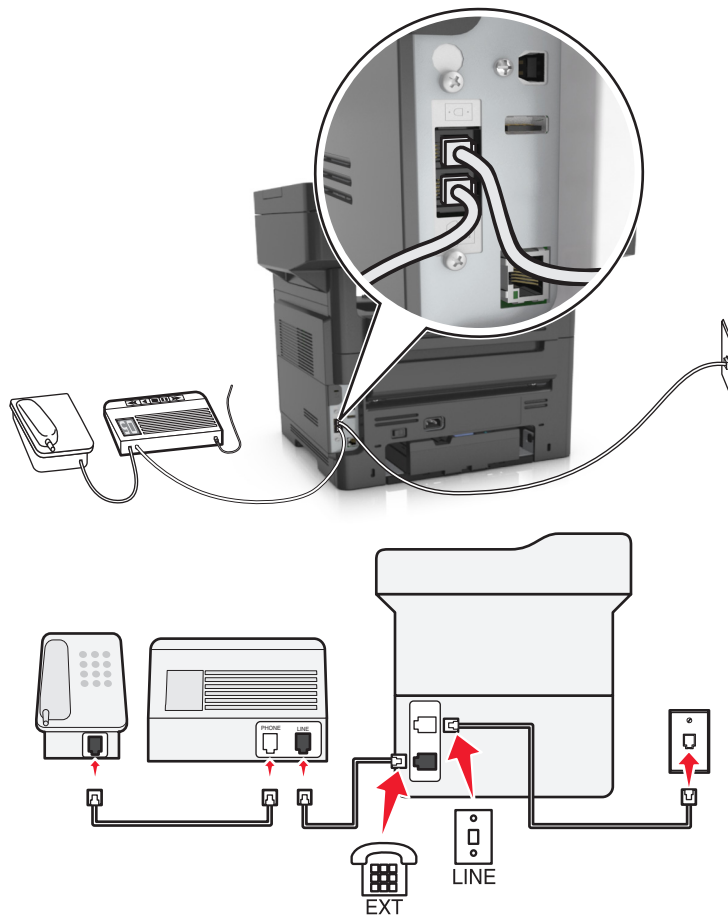
Tilsluttet samme telefonstik i væggen



Sådan tilslutter du:

- 1 Slut den ene ende af telefonledningen, der blev leveret med printeren, til -porten på printeren.
- 2 Slut den anden ende af telefonledningen til et aktivt analog telefonstik.
- 3 Slut telefonsvareren til -porten på printeren.

## Tilsluttet forskellige vægstik

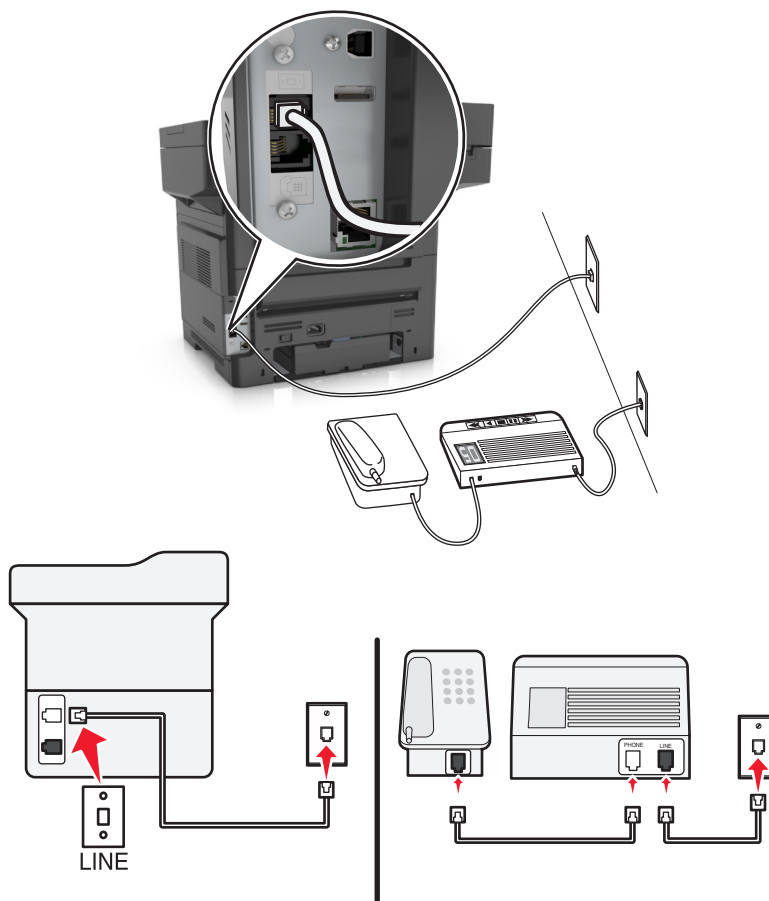

### Sådan tilslutter du:

- 1 Slut den ene ende af telefonledningen, der blev leveret med printeren, til -porten på printeren.
- 2 Slut den anden ende af telefonledningen til et aktivt analog telefonstik.



### Tip til denne konfiguration:

- Hvis du kun har ét telefonnummer på linjen, skal du indstille printeren til at modtage faxer automatisk (Autosvar Til).
- Indstil printeren til at besvare opkald to ringesignaler efter telefonsvareren. Hvis telefonsvareren fx besvare opkald efter fire ringesignaler, skal du indstille printeren til at besvare opkald efter seks ringesignaler. På denne måde besvare telefonsvareren opkald først, og dine taleopkald modtages. Hvis opkaldet er en fax, kan printeren registrere faxsignalet på linjen og overtage opkaldet.
- Hvis du abonnerer på en markant ringetjeneste, der tilbydes af dit telefonfirma, skal du sørge for at indstille det korrekte ringemønster for printeren. Ellers modtager printeren ikke faxer, selvom du har indstillet den til at modtage faxer automatisk.

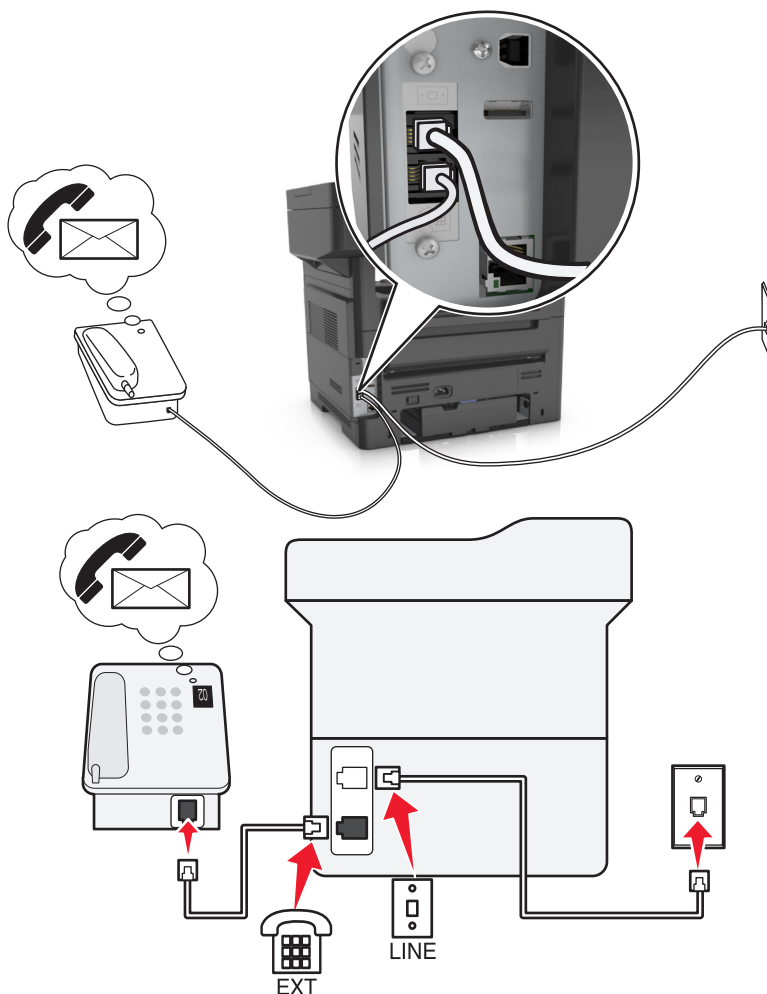
### 3. opsætning: Printeren deler linjen med en telefon med abonnement på en telefonsvarertjeneste.



#### Sådan tilslutter du:

- 1 Slut den ene ende af telefonledningen, der blev leveret med printeren, til -porten på printeren.
- 2 Slut den anden ende af telefonledningen til et aktivt analog telefonstik.
- 3 Slut telefonen til -porten på printeren.

#### Tip til denne konfiguration:

- Denne konfiguration fungerer bedst, hvis du abonnerer på en markant ringetjeneste. Hvis du har en markant ringetjeneste, skal du sørge for at indstille det korrekte ringemønster for printeren. Ellers modtager printerens ikke faxer, selvom du har indstillet den til at modtage faxer automatisk.
- Hvis du kun har ét telefonnummer på linjen, skal du indstille printerens til at modtage faxer manuelt (Autosvar Fra). Når du besvarer telefonen og hører faxtoner, skal du trykke **\*9\*** eller den manuelle svarkode på telefonen for at modtage faxen.
- Du kan også indstille printerens til at modtage faxer automatisk (Autosvar Til), men du skal slå telefonsvareren fra, når du venter en fax. Denne indstilling fungerer bedst, hvis du bruger telefonsvareren hyppigere end faxfunktionen.

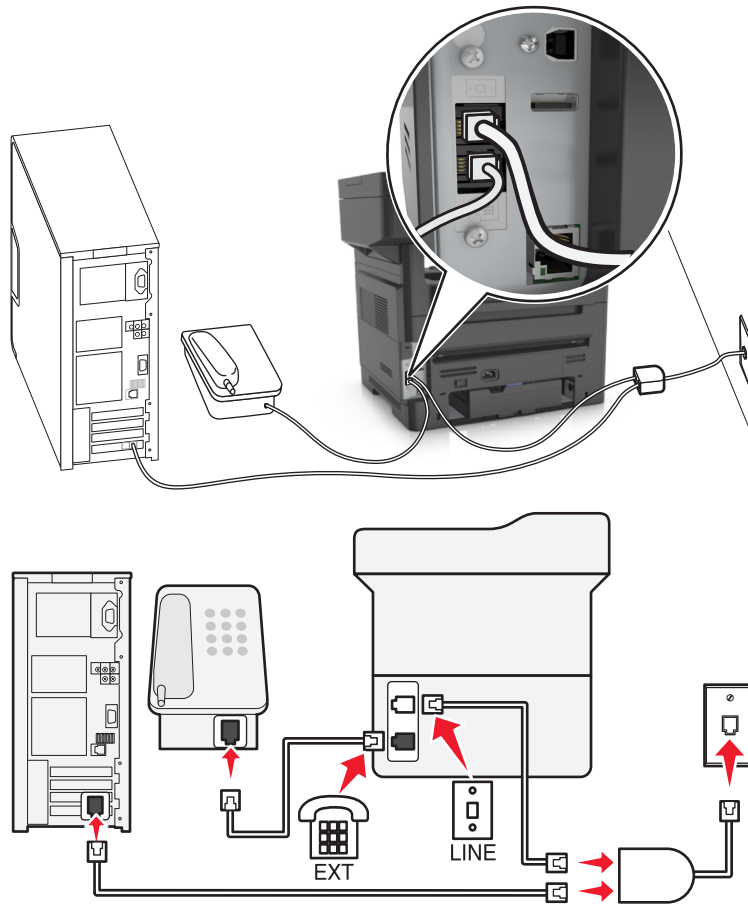

## 2. tilfælde: DSL-linje (Digital Subscriber Line)



En DSL-linje (Digital Subscriber Line) opdeler den normale telefonlinje i to kanaler: tale og internet. Telefon- og faxsignaler går via talekanalen, og internetsignaler går via den anden kanal. På denne måde kan du bruge den samme linje til analoge taleopkald (herunder faxer) og digital internetadgang.

For at minimere interferensen mellem de to kanaler og sikre kvaliteten af forbindelsen skal du installere et DSL-filter for de analoge enheder (faxmaskine, telefon, telefonsvarer) på netværket. Interferens forårsager støj og statiske lyde på telefonen, mislykkede og dårlige faxer for printeren og en langsom internetforbindelse på computeren.



Sådan installeres et filter til printeren:

- 1 Slut DSL-filterets linjeport til stikkontakten.
- 2 Slut den ene ende af telefonledningen, der blev leveret med printeren, til -porten på printeren. Slut den anden ende af telefonporten til DSL-filteret.
- 3 Hvis du vil fortsætte med at bruge en computer til internetadgang, skal du slutte den til DSL HPN-porten på DSL-filteret.
- 4 Fjern det installerede adapterstik fra -porten på printeren, og slut derefter telefonen til porten, hvis du vil slutte en telefon til printeren.

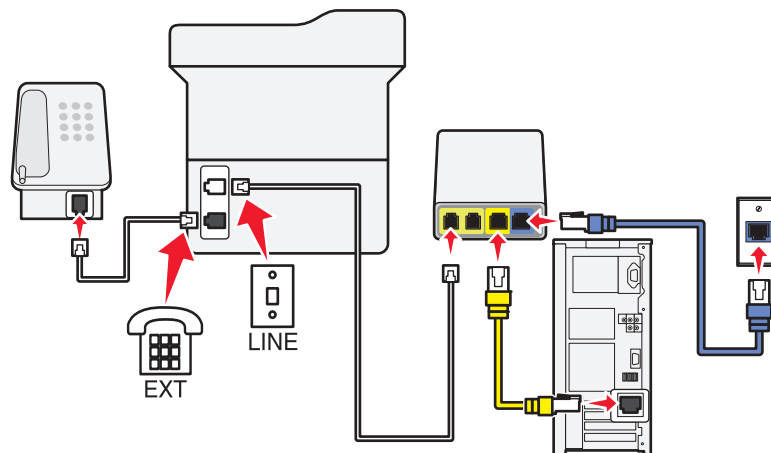
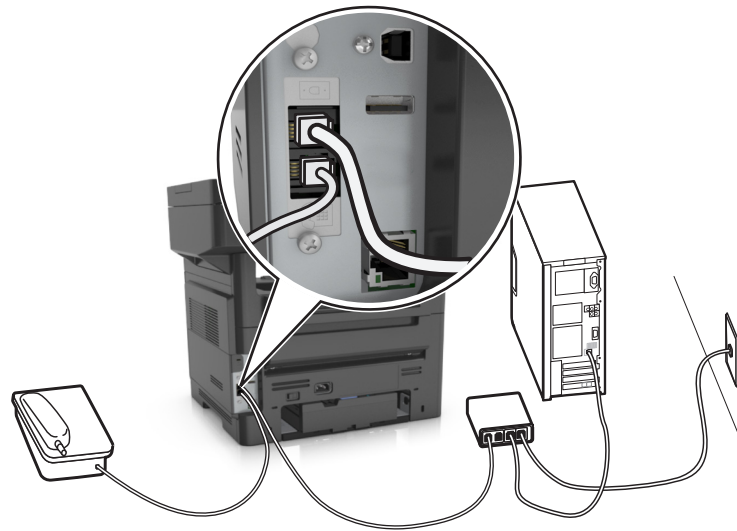
### 3. tilfælde: VoIP-telefonservice



#### Sådan tilslutter du:

- 1 Slut den ene ende af telefonledningen til -porten på printeren.
- 2 Slut den anden ende af ledningen til porten, der er mærket **Telefonlinje 1** eller **Telefonport** på VoIP-adapteren. Porten, der er mærket **Telefonlinje 2** eller **Faxport**, er ikke altid aktiv. Du skal muligvis betale ekstra til VoIP-udbyderen, hvis du vil aktivere den anden telefonport.
- 3 Fjern det beskyttende stik fra -porten på printeren, og slut derefter telefonen til porten.

#### Tip til denne konfiguration:

- Du kan kontrollere, at telefonporten på VoIP-adapteren er aktiv ved at slutte en analog telefonlinje til telefonporten og derefter lytte efter en klartone. Hvis du kan høre en klartone, er porten aktiv.
- Hvis du skal bruge to telefonporte til enhederne, men ikke ønsker at betale ekstra, skal du ikke slutte printeren til den anden telefonport. Du kan bruge en telefonsplitter. Slut telefonsplitteren til **Telefonlinje 1** eller **Telefonport**, og slut derefter printeren og telefonen til splitteren.

Sørg for at bruge en telefonsplitter og *ikke* en linjesplitter. Du kan kontrollere, at du bruger den korrekte splitter, ved at slutte en analog telefon til splitteren og derefter lytte efter en klartone.



## 4. tilfælde: Digital telefontjeneste via en kabeludbyder

### 1. opsætning: Printeren er sluttet direkte til et kabelmodem

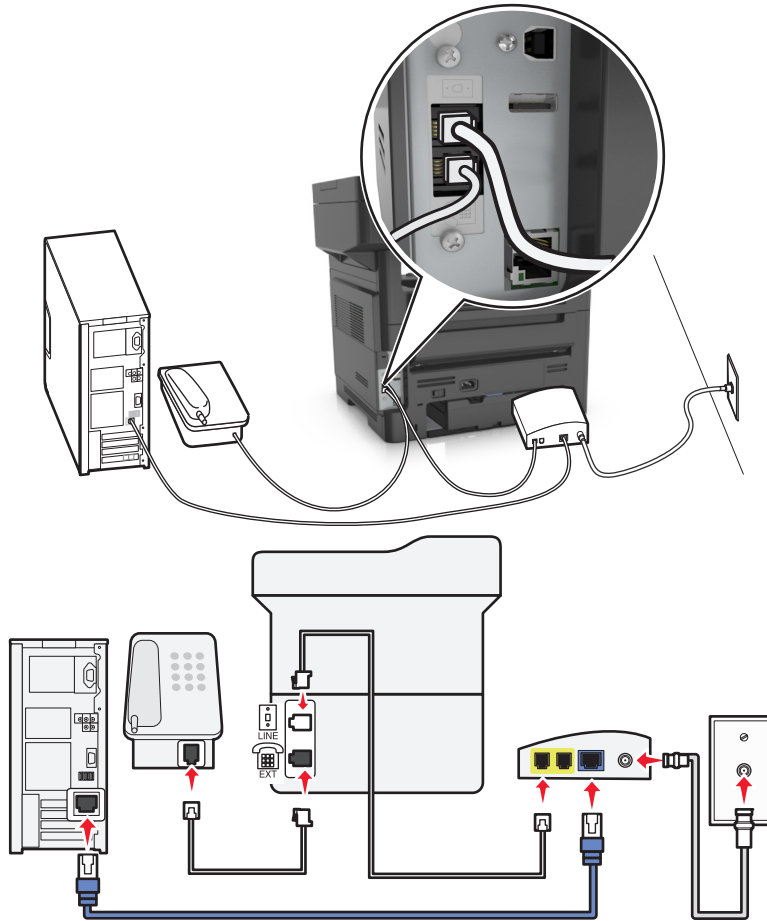

- 1 Slut den ene ende af telefonledningen, der blev leveret med printeren, til -porten på printeren.
- 2 Slut den anden ende af ledningen til porten, der er mærket **Telefonlinje 1** eller **Telefonport** på kabelmodemmet.

**Bemærk!** Porten, der er mærket **Telefonlinje 2** eller **Faxport**, er ikke altid aktiv. VoIP-udbydere kan opkræve yderligere gebyrer for aktivering af den anden telefonport.



- 3 Slut den analoge telefon til -porten på printeren.

#### Bemærkninger:

- Du kan kontrollere, at telefonporten på kabelmodemmet er aktiv ved at slutte en analog telefon til telefonporten og derefter lytte efter en klartone. Hvis du kan høre en klartone, er porten aktiv.
- Hvis du skal bruge to telefonporte til enhederne, men ikke ønsker at betale ekstra, skal du ikke slutte printeren til den anden telefonport. Du kan bruge en telefonsplitter. Slut telefonsplitteren til **Telefonlinje 1** eller **Telefonport**, og slut derefter printeren og telefonen til splitteren.
- Sørg for at bruge en telefonsplitter og *ikke* en linjesplitter. Du kan kontrollere, at du bruger den korrekte splitter, ved at slutte en analog telefon til splitteren og derefter lytte efter en klartone.

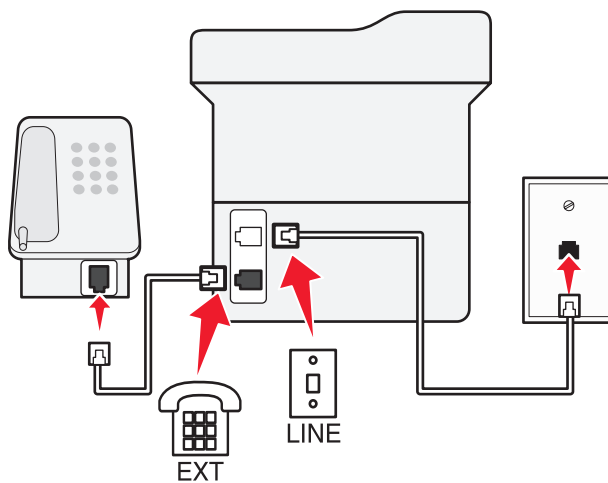
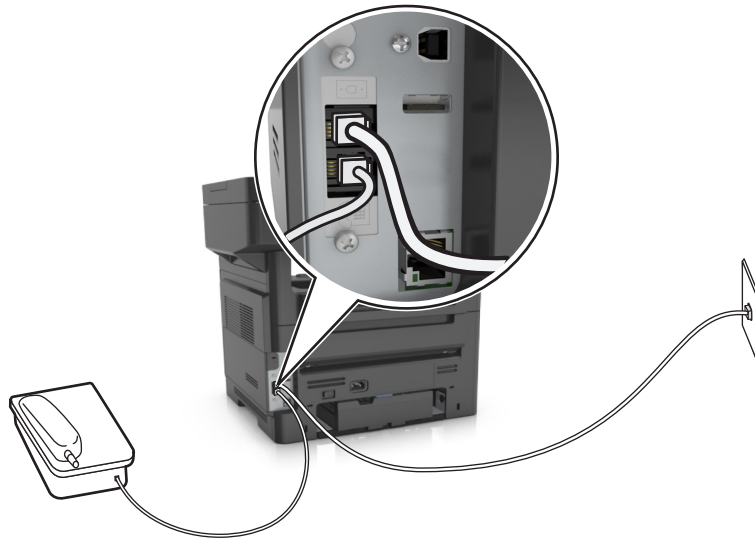
## 2. opsætning: Printeren er sluttet til et vægstik, og kabelmodemmet er installeret et andet sted i huset



- 1 Slut den ene ende af telefonledningen, der blev leveret med printeren, til -porten på printeren.
- 2 Tilslut den anden ende af telefonledningen til det aktive analoge telefonstik.
- 3 Slut den analoge telefon til -porten på printeren.

## 5. tilfælde: Lande eller områder med forskellige telefonvægstik og stik

Nogle lande eller områder kan have forskellige typer telefonvægstik, end dem der fulgte med printeren. Standardvægstikket i de fleste lande og områder er RJ-11. Printerens leveres med RJ-11-stikket og et telefonkabel med RJ-11-stikket.

Hvis vægstikket eller udstyret i din enhed ikke er kompatibel med denne type forbindelse, skal du bruge en telefonadapter. Der følger muligvis ikke en adapter, der passer til dit land eller område, med printeren, og du skal muligvis købe en separat.

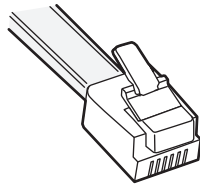

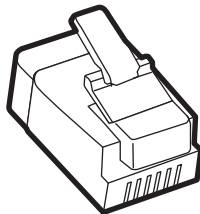

Der er en adapter installeret i ☎-porten på printeren. Hvis du bruger en telefonadapter eller en enhed, der har et delt eller serieforbundet skema, skal du ikke fjerne adapterstikket fra ☎-porten på printeren.

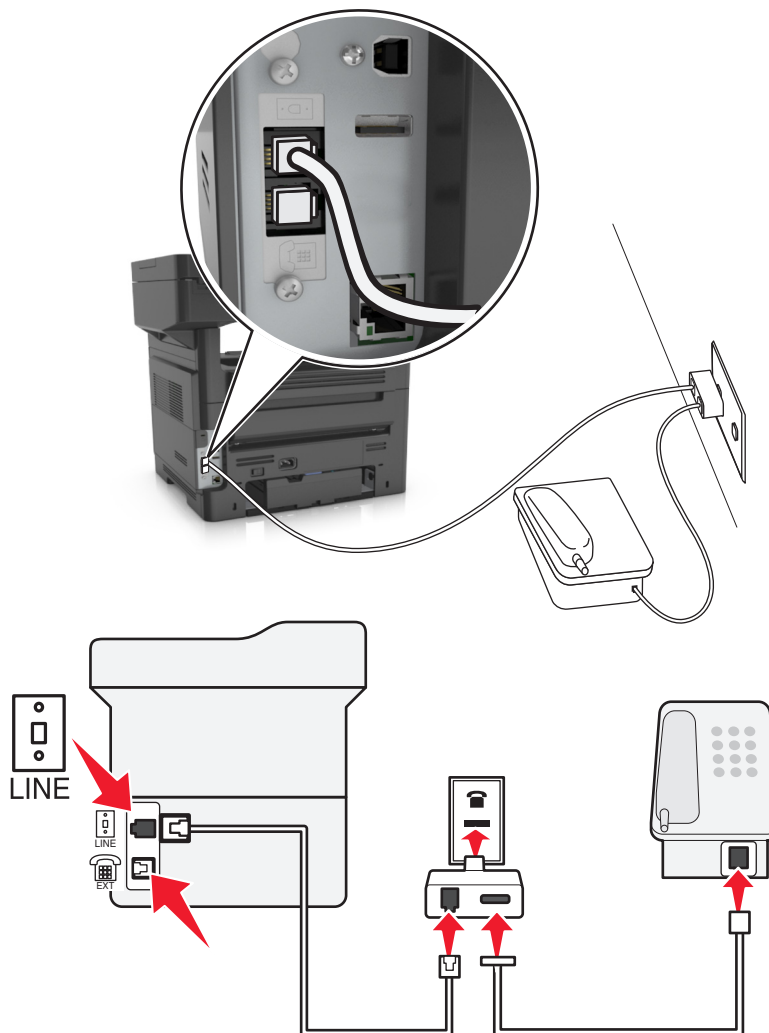

**Tilslutning af printeren til et vægstik, der ikke er RJ-11**

- 1 Tilslut den ene ende af telefonledningen, der blev leveret med printeren, til -porten på printeren.
- 2 Slut den anden ende af kablet til RJ-11-adapteren, og slut derefter adapteren til stikkontakten.
- 3 Hvis du vil slutte en yderligere enhed (telefon eller telefonsvarer) til samme stikkontakt, og hvis enheden ikke har et RJ-11-stik, skal du slutte den direkte til telefonadapteren.

**Bemærkninger:**

- Printerens -port kan have et adapterstik, der kan bruges med adapteren. Fjern *ikke* stikket fra -porten på printeren.
- I nogle lande eller områder leveres printeren muligvis ikke med en telefonadapter eller et adapterstik.

### Tilslutning af printeren til et vægstik i Tyskland

Tyske vægstik har to slags porte. N-portene er til faxmaskiner, modemmer og telefonsvarere. F-porten er til telefoner.

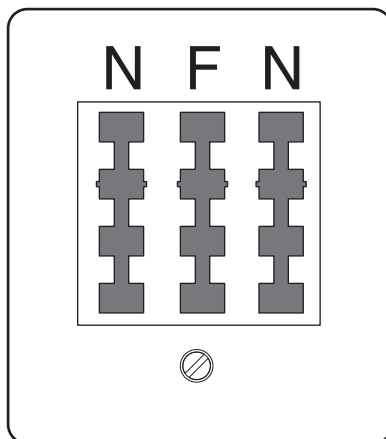

Slut printeren til en N-port.

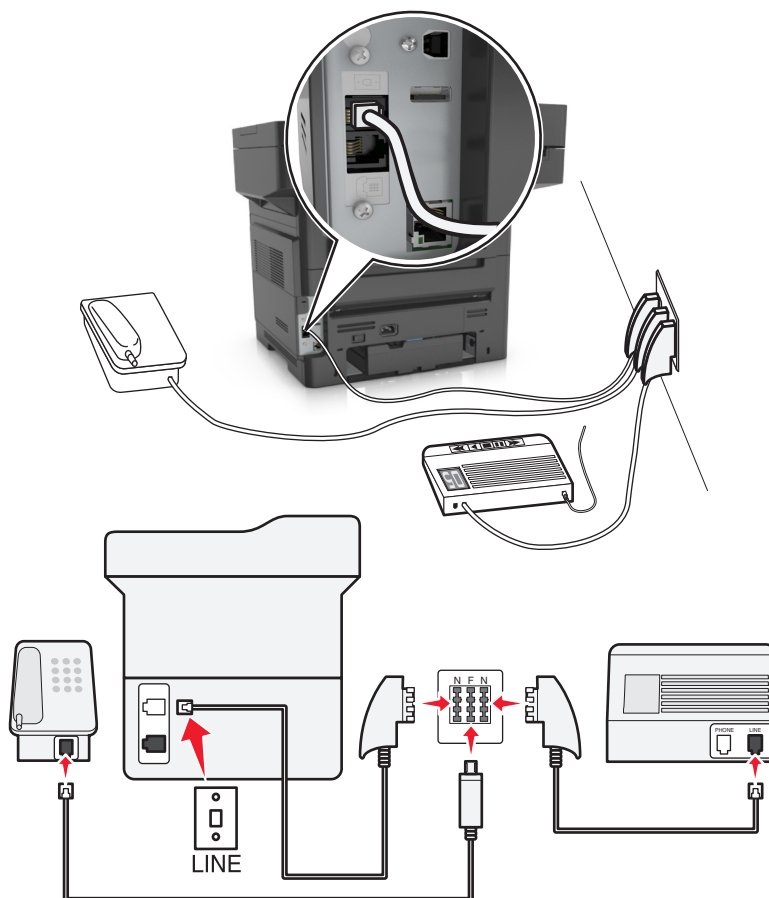

- 1 Slut den ene ende af telefonledningen, der blev leveret med printeren, til -porten på printeren.
- 2 Slut den anden ende af telefonkablet til RJ-11-adapteren, og slut derefter adapteren til en N-port.
- 3 Hvis du vil slutte en telefon og telefonsvarer til samme stikkontakt, skal du tilslutte enhederne som vist.

**Bemærk!** Fjern *ikke* adapterstikket fra ☎-porten på printeren, hvis du tilslutter til et serieforbundet eller delt telefonsystem.

## Oprettelse af forbindelse til en tjeneste med unikke ringetoner

En tjeneste for bestemte ringemønstre kan være tilgængelig fra dit telefonselskab. Med denne tjeneste kan du have flere telefonnumre på én telefonlinje, hvor hvert telefonnummer har sit eget ringemønster. Dette kan være nyttigt for at skelne mellem telefonopkald og faxopkald. Hvis du abonnerer til tjeneste for en unik ringetone, skal du følge disse trin for at tilslutte dit udstyr:

- 1 Tilslut telefonledningen, der blev leveret med printeren, til LINE-porten ☎.
- 2 Tilslut den anden ende af telefonledningen til det aktive analoge telefonstik.

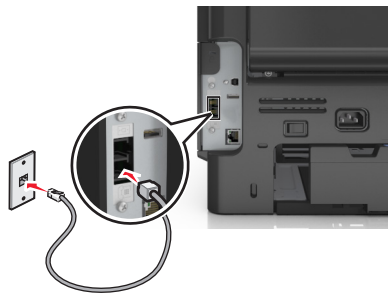

- 3 Skift den unikke ringetones indstilling, så den svarer til den, som du ønsker, printeren skal svare med.

**Bemærk!** Fabriksindstillingen for bestemte ringemønstre er Til. Derved indstilles printeren til at svare på enkelte, dobbelte og tredobbelte ringetoner.

- a På startsidens skal du navigere til:



>Indstillinger >Faxindstillinger >Opsætning af analog fax >Besvar ved

- b Vælg den mønsterindstilling, du vil ændre, og tryk derefter på .

## Indstilling af navn og nummer på udgående fax

- 1 Åbn en webbrowser, og angiv derefter printerens IP-adresse i adressefeltet.

### Bemærkninger:

- Vis printerens IP-adresse på printerens startskærbillede. IP-adressen vises som fire sæt tal, adskilt af punktummer, f.eks. 123,123.123,123.
- Hvis du bruger en proxyserver, skal du deaktivere den midlertidigt for at indlæse websiden korrekt.

- 2 Klik på **Indstillinger > Faxindstillinger > Indstilling af analog fax.**
- 3 Skriv det navn, der skal stå på alle udgående faxer, i feltet Faxnavn.
- 4 Angiv printerens faxnummer i feltet Faxnummer.
- 5 Klik på **Send.**

## Indstilling af dato og klokkeslæt

Du kan indstille dato og klokkeslæt, så de bliver trykt på hver fax, du sender.

- 1 Åbn en webbrowser, og angiv derefter printerens IP-adresse i adressefeltet.

### Bemærkninger:

- Vis printerens IP-adresse på printerens startskærbillede. IP-adressen vises som fire sæt tal, adskilt af punktummer, f.eks. 123,123.123,123.
- Hvis du bruger en proxyserver, skal du deaktivere den midlertidigt for at indlæse websiden korrekt.

- 2 Klik på **Sikkerhed** > **Indstil dato og klokkeslæt**.

- 3 Indstil aktuel dato og klokkeslæt i feltet Indstil dato og klokkeslæt manuelt.

- 4 Klik på **Send**.

**Bemærk!** Det anbefales at benytte netværkstiden.

## Konfiguration af printeren til at være opmærksom på sommertid

Printeren kan indstilles til automatisk at justere for sommertid:

- 1 Åbn en webbrowser, og angiv derefter printerens IP-adresse i adressefeltet.

### Bemærkninger:

- Vis printerens IP-adresse på printerens startskærbillede. IP-adressen vises som fire sæt tal, adskilt af punktummer, f.eks. 123,123.123,123.
- Hvis du bruger en proxyserver, skal du deaktivere den midlertidigt for at indlæse websiden korrekt.

- 2 Klik på **Sikkerhed** > **Indstil dato og klokkeslæt**.

- 3 Marker afkrydsningsfeltet **Automatically Observe DST** (Observer automatisk sommertid), og angiv derefter start- og slutdatoer for sommertid i afsnittet Brugerdefineret tidszone.

- 4 Klik på **Send**.

## Afsendelse af en fax

Du kan bruge printeren til at sende en fax til en eller flere modtagere på flere forskellige måder. Du kan indtaste e-mail-adressen, bruge et genvejsnummer eller adressebogen. Du kan også bruge programmet Sendt til flere eller MyShortcut fra printerens startskærbillede. Der er flere oplysninger i "[Brug af programmerne på startskærmen](#)" på side 22.

## Afsendelse af en fax ved brug af printerens kontrolpanel

- 1 Ilæg det originale dokument med forsiden opad og den korte kant først i den automatiske dokumentføderbakke eller med forsiden nedad på scannerens glasplade.

### Bemærkninger:

- Ilæg ikke postkort, foto, små objekter, transparenter, fotopapir eller tynde medier (som f.eks. udklip fra blade) i den automatiske dokumentføderbakke. Anbring disse objekter på scannerens glasplade.

- Den automatiske dokumentføders indikatorlampe tændes, når papiret er ilagt korrekt.
- 2 Hvis du lægger et dokument i den automatiske dokumentføderbakke, skal du justere papirstyrene.
  - 3 Tryk på **Fax** på startsiden.
  - 4 Angiv faxnummeret eller en genvej.  
**Bemærk!** Tilføj modtagere ved at trykke på **Næste nummer**, og indtast herefter modtagerens telefonnummer eller genvejsnummer, eller søg i adressebogen.
  - 5 Tryk på **Fax det**.

## Afsendelse af en fax ved hjælp af computeren

Printerdriverens faxfunktion gør det muligt at sende et udskriftsjob til printerens, som sender jobbet videre som en fax. Printerens faxfunktion fungerer som en almindelig faxmaskine, men styres gennem printerdriveren, og ikke via printerens kontrolpanel.

- 1 Når dokumentet er åbnet, skal du klikke på **File (Fil) >Print (Udskriv)**.
- 2 Vælg printerens, og klik derefter på **Egenskaber, Præferencer, Indstillinger** eller **Installer**.
- 3 Naviger til:  
Fanen **Fax >Aktiver fax**
- 4 Indtast hver modtagers faxnummer eller numre i feltet "Faxnummer".  
**Bemærk!** Faxnumre kan indtastes manuelt eller ved hjælp af telefonbogen
- 5 Indtast om nødvendigt et områdenummer i feltet "Områdenummer".
- 6 Vælg den korrekte papirstørrelse og papirretning.
- 7 Vælg **Medtag forsiden i faxmeddelelser**, og indtast derefter de relevante oplysninger, hvis du vil medsende en faxforside.
- 8 Klik på **OK**.

### Bemærkninger:

- Faxfunktionen kan kun bruges sammen med PostScript-driveren eller den universale printerdriver. Du kan finde oplysninger om installation af disse drivere på cd'en *Software og dokumentation*.
- Faxfunktionen skal være konfigureret og aktiveret i PostScript-driveren under fanen Konfiguration, for at den kan bruges.
- Hvis afkrydsningsfeltet **Vis altid indstillinger før brug af fax** er markeret, bliver du bedt om at bekræfte modtageroplysningerne, inden faxen sendes. Hvis dette afkrydsningsfelt ikke er markeret, sendes dokumentet i printkøen automatisk som en fax, når du klikker på **OK** på fanen Fax.

## Afsendelse af en fax ved hjælp af et genvejsnummer

Faxgenveje fungerer på samme måde som faste numre på en telefon eller en faxmaskine. Et genvejsnummer (1-999) kan indeholde en enkelt eller flere modtagere.

- 1 Ilæg et originalt dokument med forsiden opad og den korte kant først i ADF-bakken eller med forsiden nedad på scannerens glasplade.



**Bemærkninger:**

- Ilæg ikke postkort, foto, små objekter, transparenter, fotopapir eller tynde medier (som f.eks. udklip fra blade) i ADF-bakken. Anbring disse objekter på scannerens glasplade.
- ADF-indikatorlampen tændes, når papiret er lagt korrekt i.

- 2 Hvis du lægger et dokument i den automatiske dokumentføderbakke, skal du justere papirstyrene.
- 3 På printerens kontrolpanel skal du trykke # og derefter angive nummeret på genvejen ved hjælp af tastaturet.
- 4 Tryk på **Fax det**.

## Afsendelse af en fax ved hjælp af adressebogen

Med adressebogen kan du søge efter bogmærker og netværksaddresseservere. Du kan få yderligere oplysninger om aktivering af adressebogen ved at kontakte din netværksadministrator.

- 1 Ilæg det originale dokument med forsiden opad og den korte kant først i den automatiske dokumentføderbakke eller med forsiden nedad på scannerens glasplade.

**Bemærkninger:**

- Ilæg ikke postkort, foto, små objekter, transparenter, fotopapir eller tynde medier (som f.eks. udklip fra blade) i den automatiske dokumentføderbakke. Anbring disse objekter på scannerens glasplade.
- Den automatiske dokumentføders indikatorlampe tændes, når papiret er ilagt korrekt.

- 2 Hvis du lægger et dokument i den automatiske dokumentføderbakke, skal du justere papirstyrene.
- 3 På startside skal du navigere til:

**Fax** >  > Skriv navnet på modtageren > **Søg**

**Bemærk!** Du kan kun søge efter ét navn ad gangen.

- 4 Tryk på navnet på modtageren og derefter på **Fax det**.

## Afsendelse af en fax på et fastsat tidspunkt

- 1 Ilæg det originale dokument med forsiden opad og den korte kant først i den automatiske dokumentføderbakke eller med forsiden nedad på scannerens glasplade.

**Bemærkninger:**

- Ilæg ikke postkort, foto, små objekter, transparenter, fotopapir eller tynde medier (som f.eks. udklip fra blade) i ADF-bakken. Anbring disse objekter på scannerens glasplade.
- ADF-indikatorlampen tændes, når papiret er lagt korrekt i.

- 2 Hvis du lægger et dokument i den automatiske dokumentføderbakke, skal du justere papirstyrene.
- 3 På startside skal du navigere til:

**Fax** > indtast faxnummer > **Forsinket afsendelse**

**Bemærk!** Hvis Faxfunktionen er sat til Faxserver, vil knappen Forsinket afsendelse ikke fremstå. Faxer, der venter på afsendelse, vises i faxkøen.

- 4 Angiv tidspunktet, hvor faxen vil blive afsendt, og tryk derefter på .  
Tiden øges eller mindskes i spring på 30 minutter.
- 5 Tryk på **Fax det**.  
**Bemærk!** Dokumentet scannes og faxes derefter til den fastsatte tid.

## Oprettelse af genveje

### Oprettelse af en faxdestinationsgenvej ved hjælp af Embedded Web Server

Tildel en genvej til et enkelt faxnummer eller en gruppe faxnumre.

- 1 Åbn en webbrowser, og angiv derefter printerens IP-adresse i adressefeltet.

#### Bemærkninger:

- Vis printerens IP-adresse på printerens startskærbillede. IP-adressen vises som fire sæt tal, adskilt af punktummer, f.eks. 123,123.123,123.
- Hvis du bruger en proxyserver, skal du deaktivere den midlertidigt for at indlæse websiden korrekt.

- 2 Klik på **Indstillinger > Håndter genveje > Indstilling af faxgenvej**.

**Bemærk!** Der kan kræves en adgangskode. Hvis du ikke har et id og en adgangskode, skal du kontakte systemadministratoren.

- 3 Indtast et navn til genvejen, og indtast derefter faxnummeret.

#### Bemærkninger:

- For at oprette en genvej til flere numre skal du indtaste gruppens faxnumre.
- Adskil faxnumrene i gruppen med et semikolon (;).

- 4 Tildel et genvejsnummer.

**Bemærk!** Hvis du indtaster et nummer, der allerede anvendes, bliver du bedt om at vælge et andet nummer.

- 5 Klik på **Tilføj**.

### Oprettelse af en genvej til faxdestination ved hjælp af printerens kontrolpanel

- 1 På startskærmen skal du trykke på **Fax** og derefter indtaste faxnummeret.

**Bemærk!** For at oprette en gruppe af faxnumre, skal du trykke på **Næste nummer** og derefter indtaste det næste faxnummer.

- 2 Tryk på .

- 3 Indtast et entydigt navn til genvejen, og tryk derefter på **Udført**.

- 4 Bekræft, at genvejsnavnet er korrekt, og tryk derefter på **OK**.

**Bemærk!** Hvis genvejsnavnet er forkert, skal du trykke på **Annuller** og derefter indtaste oplysningerne igen.

## Tilpasning af faxindstillinger

### Ændring af faxopløsning

- 1 Ilæg det originale dokument med forsiden opad og den korte kant først i den automatiske dokumentføderbakke eller med forsiden nedad på scannerens glasplade.

**Bemærkninger:**

- Ilæg ikke postkort, foto, små objekter, transparente, fotopapir eller tynde medier (som f.eks. udklip fra blade) i den automatiske dokumentføderbakke. Anbring disse objekter på scannerens glasplade.
- Den automatiske dokumentføders indikatorlampe tændes, når papiret er ilagt korrekt.

- 2 Hvis du lægger et dokument i den automatiske dokumentføderbakke, skal du justere papirstyrene.

- 3 På startside skal du navigere til:

**Fax** > indtast faxnummer > **Indstillinger**

- 4 Tryk på pilene i Opløsningsområdet for at vælge den opløsning, som du ønsker.

**Bemærk!** Vælg en opløsning fra Standard (hurtigste hastighed) til Ultrafin (bedste kvalitet ved en reduceret hastighed).

- 5 Tryk på **Fax det**.

### Gøre en fax lysere eller mørkere

- 1 Ilæg det originale dokument med forsiden opad og den korte kant først i den automatiske dokumentføderbakke eller med forsiden nedad på scannerens glasplade.

**Bemærkninger:**

- Ilæg ikke postkort, foto, små objekter, transparente, fotopapir eller tynde medier (som f.eks. udklip fra blade) i den automatiske dokumentføderbakke. Anbring disse objekter på scannerens glasplade.
- Den automatiske dokumentføders indikatorlampe tændes, når papiret er ilagt korrekt.

- 2 Hvis du lægger et dokument i den automatiske dokumentføderbakke, skal du justere papirstyrene.

- 3 På startside skal du navigere til:

**Fax** > indtast faxnummer > **Indstillinger**

- 4 Juster sværtningen af faxen, og tryk derefter på **Fax det**.

### Se en faxlog

- 1 Åbn en webbrowser, og angiv derefter printerens IP-adresse i adressefeltet.

**Bemærkninger:**

- Vis printerens IP-adresse på printerens startskærbillede. IP-adressen vises som fire sæt tal, adskilt af punktummer, f.eks. 123,123.123,123.
- Hvis du bruger en proxyserver, skal du deaktivere den midlertidigt for at indlæse websiden korrekt.

- 2 Klik på **Indstillinger** > **Rapporter**.

3 Klik på **Faxjoblog** eller **Faxopkaldslog**.

## Blokering af junk-faxer

1 Åbn en webbrowser, og angiv derefter printerens IP-adresse i adressefeltet.

### Bemærkninger:

- Vis printerens IP-adresse på printerens startskærbillede. IP-adressen vises som fire sæt tal, adskilt af punktummer, f.eks. 123,123.123,123.
- Hvis du bruger en proxyserver, skal du deaktivere den midlertidigt for at indlæse websiden korrekt.

2 Klik på **Indstillinger** > **Faxindstillinger** > **Indstilling af analog fax** > **Bloker fax uden navn**.

### Bemærkninger:

- Denne indstilling blokerer alle indgående faxer, der har et privat opkalds-ID eller intet faxnavn.
- I feltet Liste over uønskede faxer skal du indtaste telefonnumre eller faxnavne på de specifikke faxopkald, du vil blokere.

## Annullering af en udgående fax

### Annullering af en fax, mens originalerne stadig scannes

- Når du bruger dokumentføderen skal du trykke på **Annuller job** på printerens kontrolpanel, mens **Scanning** vises.
- Når du bruger scannerens glasplade, skal du trykke på **Annuller job**, mens **Scanning** vises, eller mens **Scan næste side** og **Afslut job** vises.

### Annullering af en fax, efter at originalerne er scannet til hukommelsen.

1 Tryk på **Annuller job** på startskærbilledet.

Skærbilledet Annuller job vises.

2 Tryk på de opgaver, du vil annullere.

Der vises kun tre job på skærmen. Tryk på pil ned, indtil det ønskede job vises, og tryk derefter på det job, du vil annullere.

3 Tryk på **Slet valgte job**.

Skærbilledet Slet valgte job vises, og de valgte job slettes, og derefter vises startskærbilledet.

## Tilbageholdelse og videresendelse af faxer

### Tilbageholdelse af faxer

Med denne indstilling kan du undgå, at modtagne faxer bliver udskrevet, før de frigives. Tilbageholdte faxer kan frigives manuelt eller på en planlagt dag eller tidspunkt.

1 Åbn en webbrowser, og angiv derefter printerens IP-adresse i adressefeltet.

**Bemærkninger:**

- Vis printerens IP-adresse på printerens startskærbillede. IP-adressen vises som fire sæt tal, adskilt af punktummer, f.eks. 123.123.123.123.
- Hvis du bruger en proxyserver, skal du deaktivere den midlertidigt for at indlæse websiden korrekt.

**2** Klik på **Indstillinger >Faxindstillinger >Opsætning af analog fax >Tilbageholdelse af faxer.**

**3** I menuen for tilbageholdelse af fax vælges et af følgende:

- **Fra**
- **Always On (Altid slået til)**
- **Manuel**
- **Planlagt**

**4** Hvis du har valgt Planlagt, skal du fortsætte med følgende trin:

- a** Klik på **Plan over tilbageholdte faxer.**
- b** I handlingsmenuen vælges **Tilbagehold faxer.**
- c** I tidsmenuen skal du klikke på det tidspunkt, du ønsker, at de tilbageholdte faxer skal frigives.
- d** I dagsmenuen skal du klikke på den dag, du ønsker, at de tilbageholdte faxer skal frigives.

**5** Klik på **Tilføj.**

## Videresende en fax

Denne funktion giver dig mulighed for at udskrive og videresende modtagne faxer til et faxnummer, e-mailadresse, FTP server eller LDSS.

**1** Åbn en webbrowser, og angiv derefter printerens IP-adresse i adressefeltet.

**Bemærkninger:**

- Vis printerens IP-adresse på printerens startskærbillede. IP-adressen vises som fire sæt tal, adskilt af punktummer, f.eks. 123,123.123,123.
- Hvis du bruger en proxyserver, skal du deaktivere den midlertidigt for at indlæse websiden korrekt.

**2** Klik på **Indstillinger > Faxindstillinger.**

**3** Vælg **Udskriv, Udskriv og videresend** eller **Videresend** i menuen Videresendelse af fax.

**4** Vælg **Fax, E-mail, FTP, LDSS** eller **eSF** i menuen Videresend til.

**5** Indtast det genvejsnummer, som du vil videresende faxen til, i feltet Videresend til genvej.

**Bemærk!** Genvejsnummeret skal være gyldigt for den indstilling, der er valgt i menuen "Videresend til".

**6** Klik på **Send.**

## Beskrivelse af faxfunktionerne

### Indhold

Denne indstilling lader dig angive indholdstypen og kilden for det originale dokument.

Vælg mellem følgende indholdstyper:

- **Tekst**— Originaldokumentet er hovedsageligt tekst eller stregtegninger.
- **Tekst/Foto**— Originaldokumentet er en blanding af tekst, grafik og fotos.
- **Foto**— Originaldokumentet er hovedsageligt et foto eller et billede.
- **Grafik**— Originaldokumentet er hovedsageligt forretningsgrafik, såsom lagkagediagrammer, søjlediagrammer og animationer.

Vælg mellem følgende indholdskilder:

- **Farvelaser**— Originaldokumentet er udskrevet på en farvelaserprinter.
- **Inkjet**— Originaldokumentet er udskrevet på en inkjet-printer.
- **Blad**— Originaldokumentet stammer fra et blad.
- **Brochure**— Originaldokumentet stammer fra en brochure.
- **Sort/hvid laser**— Originaldokumentet er udskrevet på en monolaserprinter.
- **Foto/film**— Originaldokumentet er et foto fra en film.
- **Avis**— Originaldokumentet stammer fra en avis.
- **Andet**— Originaldokumentet er udskrevet på en anden form for printer eller ukendt printer.

## Opløsning

Denne indstilling lader dig justere kvaliteten af faxudskriften. Hvis du øger billedopløsningen, øges filens størrelse og den tid, det tager at scanne originaldokumentet. Filstørrelsen mindskes, når du reducerer billedopløsningen.

Vælg en af følgende funktioner:

- **Standard**—bruges til faxning af de fleste dokumenter.
- **Fin 200 dpi**—Bruges til faxning af dokumenter med et lille tryk.
- **Superfin 300 dpi**—bruges til faxning af dokumenter med fine detaljer.
- **Ultrafin 600 dpi**—Bruges til faxning af dokumenter med billeder eller fotografier.

## Sværtning

Denne indstilling lader dig justere, hvor lyse eller mørke faxerne skal være i forhold til originaldokumentet.

## Udskudt

Denne indstilling lader dig sende en fax på et senere tidspunkt eller en senere dato.

## Sideopsætning

Denne mulighed lader dig ændre følgende indstillinger:

- **Sider (dupleks)**— Angiver, om det originale dokument er udskrevet på en side eller på begge sider af papiret (dupleks). Dette identificerer også, hvad der skal scannes til faxen.
- **Papirretning**— Angiver originaldokumentets retning og skifter derefter indstillingerne for Sider (dupleks) og Indbinding, så de passer til det originale dokumentets retning.
- **Indbinding**— Angiver, om det originale dokument er indbundet på den lange side eller den korte side.

## Vis scanning

Denne indstilling lader dig kontrollere første side af billedet, før det inkluderes i din fax. Når den første side er scannet, standses scanningen, og der vises et eksempelbillede.

**Bemærk!** Denne indstilling vises kun, hvis der er installeret en fungerende printerharddisk.

## Brug af de avancerede indstillinger

Vælg fra følgende indstillinger:

- **Avancerede billedfunktioner** – Med denne indstilling kan du ændre eller tilpasse Fjern baggrund, Farvebalance, Farvefrafald, Kontrast, Spejlvend billede, Negativbillede, Scan kant til kant, Skyggedetaljer, Skarphed og Skarphed, inden du faxer dokumentet.
- **Brugerdefineret job** – Med denne indstilling kan du kombinere flere scanningsjob til et enkelt job.
- **Kantsletning** – Med denne indstilling kan du fjerne udtværing eller mærker omkring dokumentets kanter. Du kan vælge at fjerne en lige kant rundt om alle fire sider på papiret, eller vælge en bestemt kant. Kantsletning sletter alt hvad der er inden i det valgte område, og efterlader intet i denne del af scanningen.
- **Transmissionslog** – Med denne indstilling kan du udskrive transmissionsloggen eller transmissionsfejlloggen.
- **Juster ADF-skævhed** – Med denne indstilling kan du rette op på scannede billeder, som er en smule skæve ved modtagelse fra ADF-bakken.

**Bemærk!** Denne indstilling understøttes kun på udvalgte printermodeller.

# Scanning

Du kan bruge printeren til at sende en fil til en FTP-adresse. Du kan indtaste e-mail-adressen, bruge et genvejsnummer eller adressebogen. Du kan også bruge Send til flere eller MyShortcut fra printerens startskærm. Der er flere oplysninger i "[Brug af programmerne på startskærmen](#)" på side 22.

## Brug af Scan til netværk

Med Scan til netværk kan du scanne dine dokumenter til netværksdestinationer, som er angivet af systemadministratoren. Efter at destinationerne (delte netværksmapper) er etableret på netværket, omfatter opsætningsprocessen for programmet installation og konfiguration af programmet på den relevante printer ved hjælp af dens indbyggede webserver. Der er flere oplysninger i "[Opsætning af Scan til netværk](#)" på side 24.

## Scanning til en FTP adresse

### Oprettelse af genveje

I stedet for at indtaste hele FTP-adressen på printerens betjeningspanel, hver gang du sender et dokument til en FTP-server, kan du oprette en permanent FTP-destination og tilknytte et genvejsnummer. Der er to måder at oprette genvejsnumre på: ved hjælp af Embedded Web Server eller ved hjælp af printerens kontrolpanel.

### Oprettelse af en FTP-destinationsgenvej ved hjælp af Embedded Web Server

- 1 Åbn en webbrowser, og angiv derefter printerens IP-adresse i adressefeltet.

#### Bemærkninger:

- Vis printerens IP-adresse på printerens startskærbillede. IP-adressen vises som fire sæt tal, adskilt af punktummer, f.eks. 123,123.123,123.
- Hvis du bruger en proxyserver, skal du deaktivere den midlertidigt for at indlæse websiden korrekt.

- 2 Naviger til:

**Indstillinger** > området Andre indstillinger > **Håndter genveje** > **Indstilling af FTP-genvej**

- 3 Indtast de korrekte oplysninger.

**Bemærk!** Der kan kræves en adgangskode. Hvis du ikke har et id og en adgangskode, skal du kontakte systemadministratoren.

- 4 Indtast et genvejsnummer.

**Bemærk!** Hvis du indtaster et nummer, der allerede anvendes, bliver du bedt om at vælge et andet nummer.

- 5 Klik på **Tilføj**.



## Oprettelse af en FTP-genvej ved brug af printerens kontrolpanel

1 På startside skal du navigere til:

FTP >FTP > indtast FTP-adressen >  > angiv et navn til genvejen >Udført

2 Bekræft, at genvejsnavnet er korrekt, og tryk derefter på **OK**.

### Bemærkninger:

- Hvis genvejsnavnet er forkert, skal du trykke på **Annuller** og derefter indtaste oplysningerne igen.
- Hvis du indtaster et nummer, der allerede anvendes, bliver du bedt om at vælge et andet nummer.

## Scanning til en FTP adresse

### Scanning til en FTP-adresse og brug af printerkontrolpanelet

1 Ilæg det originale dokument med forsiden opad og den korte kant først i den automatiske dokumentføderbakke eller med forsiden nedad på scannerens glasplade.

### Bemærkninger:

- Ilæg ikke postkort, foto, små objekter, transparenter, fotopapir eller tynde medier (som f.eks. udklip fra blade) i den automatiske dokumentføderbakke. Anbring disse objekter på scannerens glasplade.
- Den automatiske dokumentføders indikatorlampe tændes, når papiret er ilagt korrekt.

2 Hvis du lægger et dokument i den automatiske dokumentføderbakke, skal du justere papirstyrene.

3 Naviger til følgende via printerens kontrolpanel:

FTP >FTP > skriv FTP-adressen >Udført >Send

### Scanning til en FTP adresse ved hjælp af et genvejsnummer

1 Ilæg det originale dokument med forsiden opad og den korte kant først i den automatiske dokumentføderbakke eller med forsiden nedad på scannerens glasplade.

### Bemærkninger:

- Ilæg ikke postkort, foto, små objekter, transparenter, fotopapir eller tynde medier (som f.eks. udklip fra blade) i den automatiske dokumentføderbakke. Anbring disse objekter på scannerens glasplade.
- Den automatiske dokumentføders indikatorlampe tændes, når papiret er ilagt korrekt.

2 Hvis du lægger et dokument i den automatiske dokumentføderbakke, skal du justere papirstyrene.

3 På printerens kontrolpanel skal du trykke # på tastaturet og derefter angive nummeret på FTP-genvejen.

4 Tryk på  >Send.

### Scanne en FTP ved brug af adressebogen

1 Ilæg det originale dokument med forsiden opad og den korte kant først i den automatiske dokumentføderbakke eller med forsiden nedad på scannerens glasplade.

**Bemærkninger:**

- Ilæg ikke postkort, foto, små objekter, transparenter, fotopapir eller tynde medier (som f.eks. udklip fra blade) i den automatiske dokumentføderbakke. Anbring disse objekter på scannerens glasplade.
- Den automatiske dokumentføders indikatorlampe tændes, når papiret er ilagt korrekt.

**2** Hvis du lægger et dokument i den automatiske dokumentføderbakke, skal du justere papirstyrene.

**3** På startskærmen skal du navigere til:

**FTP >FTP >**  > skriv navnet på modtageren >**Søg**



**4** Tryk på navnet på modtageren.

**Bemærk!** Du kan søge efter yderligere modtagere ved at trykke på **Ny søgning** og skrive navnet på den næste modtager.

**5** Tryk på  >**Send**.

## Scanning til en computer eller et flashdrev

Du kan bruge printerens til at sende en scannet fil. Du kan også bruge Scan til netværk, Send til flere eller MyShortcut fra printerens startskærm. Der er flere oplysninger i "[Brug af programmerne på startskærmen](#)" på side 22.

Automatisk dokumentføder (ADF)	Scannerens glasplade
 <p data-bbox="151 1480 735 1533">Brug den automatiske dokumentføder til dokumenter på flere sider.</p>	 <p data-bbox="768 1455 1469 1533">Brug scannerens glasplade til enkelte sider, små objekter (som f.eks. postkort eller fotos), transparenter, fotopapir eller tynde medier (som f.eks. udklip fra blade).</p>

Scanneren gør det muligt for dig at scanne dokumenter direkte til en computer eller et flashdrev. Computeren behøver ikke være direkte forbundet til printerens, for at du kan modtage Scan til pc billeder. Du kan scanne dokumentet tilbage til computeren via netværket ved at oprette en scanningsprofil på computeren og derefter downloade profilen til printerens.

## Scanning til en computer ved hjælp af Embedded Web Server

**1** Åbn en webbrowser, og angiv derefter printerens IP-adresse i adressefeltet.

**Bemærkninger:**

- Vis printerens IP-adresse på printerens startskærbillede. IP-adressen vises som fire sæt tal, adskilt af punktummer, f.eks. 123.123.123.123.
- Hvis du bruger en proxyserver, skal du deaktivere den midlertidigt for at indlæse websiden korrekt.

**2** Klik på **Scanningsprofil >Opret scanningsprofil**.

**3** Vælg scanningsindstillinger, og klik derefter på **Næste**.

**4** Vælg en placering på din computer, hvori du vil gemme det scannede billede.

**5** Indtast et scannernavn og derefter et brugernavn.

**Bemærk!** Scanningsnavnet er det navn, der vises på listen over scanningsprofiler på displayet.

**6** Klik på **Send**.

**Bemærk!** Når du klikker på **Send**, tilknyttes automatisk et genvejsnummer. Du kan bruge dette genvejsnummer, når du er klar til at scanne dine dokumenter.

**7** Gennemgå vejledningen på skærmen Scanningsprofil.

- a** Ilæg det originale dokument med forsiden opad og den korte kant først i den automatiske dokumentføderbakke eller med forsiden nedad på scannerens glasplade.

**Bemærkninger:**

- Ilæg ikke postkort, foto, små objekter, transparenter, fotopapir eller tynde medier (som f.eks. udklip fra blade) i ADF-bakken. Anbring disse objekter på scannerens glasplade.
- ADF-indikatorlampen tændes, når papiret er lagt korrekt i.

**b** Hvis du lægger et dokument i den automatiske dokumentføderbakke, skal du justere papirstyrene.

**c** Foretag en af følgende handlinger:

- Tryk på #, og indtast herefter genvejsnummeret ved brug af tastaturet.
- På startsiden skal du navigere til:  
**Tilbageholdte job >Profiler > vælg din genvej på listen**

**Bemærk!** Scanneren scanner og sender dokumentet til det bibliotek, som du har angivet.

**8** Se filen fra din computer.

**Bemærk!** Udskriftsfilen gemmes på det pågældende sted eller startes i det program, du har angivet.

## Opsætning af Scan til computer

**Bemærkninger:**

- Denne funktion er kun tilgængelig i Windows Vista eller nyere.
- Kontroller, at din computer og printer er sluttet til det samme netværk.

**1** Åbn mappen Printere, og vælg derefter din printer.

**Bemærk!** Hvis printeren ikke findes på listen, skal du tilføje printeren.

**2** Åbn printeregenskaberne, og juster derefter indstillingerne, hvis det er nødvendigt.

**3** På kontrolpanelet skal du trykke på **Scan til computer > vælg den relevante scanningsindstilling >Send den**.

## Scanning til et flashdrev

- 1 Ilæg det originale dokument med forsiden opad og den korte kant først i den automatiske dokumentføderbakke eller med forsiden nedad på scannerens glasplade.

### Bemærkninger:

- Ilæg ikke postkort, foto, små objekter, transparenter, fotopapir eller tynde medier (som f.eks. udklip fra blade) i den automatiske dokumentføderbakke. Anbring disse objekter på scannerens glasplade.
- Den automatiske dokumentføders indikatorlampe tændes, når papiret er ilagt korrekt.

- 2 Hvis du lægger et dokument i den automatiske dokumentføderbakke, skal du justere papirstyrene.

- 3 Der kan indsættes et USB-flash-drev i porten forrest på enheden.

**Bemærk!** USB-drevets startskærbillede vises.

- 4 Vælg destinationsmappen, og tryk derefter på **Scan til USB-drev**.

**Bemærk!** Printerens går tilbage til startskærbilledet efter 30 sekunders inaktivitet.

- 5 Juster scanningsindstillingerne, og klik derefter på **Scan det**.

## Beskrivelse af scanningsfunktionerne

### FTP

Denne option lader dig angive FTP-destinationens IP-adresse.

**Bemærk!** En IP-adresse vises som fire sæt tal, adskilt af punktummer, f.eks. 123.123.123.123.

### Filnavn

Denne indstilling lader dig indtaste et filnavn til det scannede billede.

### Gem som genvej

Med denne indstilling kan du gemme den aktuelle indstilling som en genvej ved at tildele den et nummer.

### Originalstørrelse

Denne indstilling lader dig vælge størrelsen på de dokumenter, du skal scanne. Når Original størrelse er indstillet til Blandede størrelser, kan du kopiere et originalt dokument, der indeholder blandede papirstørrelser (Letter og Legal-sider).

### Sværtning

Denne indstilling lader dig justere, hvor lyse eller mørke de scannede dokumenter skal være i forhold til originaldokumentet.

## Opløsning

Denne indstilling lader dig justere udskriftskvaliteten af filen. Hvis du øger billedopløsningen, øges filens størrelse og den tid, det tager at scanne originaldokumentet. Filstørrelsen mindskes, når du reducerer billedopløsningen.

## Send som

Denne indstilling lader dig angive udskriftstypen for det scannede billede.

Vælg en af følgende funktioner:

- **PDF**—Bruges til at oprette én enkelt fil med flere sider.
- **Sikker PDF** - Bruges til at oprette en krypteret PDF-fil, der beskytter filindholdet mod uautoriseret adgang.
- **TIFF** - Bruges til at oprette flere filer eller en enkelt fil. Hvis flersidet TIFF er deaktiveret i menuen Indstillinger, gemmer TIFF en side i hver fil. Filstørrelsen er normalt større end en tilsvarende JPEG.
- **JPEG**—Bruges til at oprette og vedhæfte en særskilt fil for hver side i originaldokumentet.
- **XPS**—Bruges til at oprette én enkelt XPS-fil med flere sider.

## Indhold

Denne funktion lader dig indstille type og kilde for det originale dokument.

Vælg mellem følgende indholdstyper:

- **Tekst**— Originaldokumentet er hovedsageligt tekst eller stregtegninger.
- **Tekst/Foto**— Originaldokumentet er en blanding af tekst, grafik og fotos.
- **Foto**— Originaldokumentet er hovedsageligt et foto eller et billede.
- **Grafik**— Originaldokumentet er hovedsageligt forretningsgrafik, såsom lagkagediagrammer, søjlediagrammer og animationer.

Vælg mellem følgende indholdskilder:

- **Farvelaser**— Originaldokumentet er udskrevet på en farvelaserprinter.
- **Inkjet**— Originaldokumentet er udskrevet på en inkjet-printer.
- **Blad**— Originaldokumentet stammer fra et blad.
- **Brochure**— Originaldokumentet stammer fra en brochure.
- **Sort/hvid laser**— Originaldokumentet er udskrevet på en monolaserprinter.
- **Foto/film**— Originaldokumentet er et foto fra en film.
- **Avis**— Originaldokumentet stammer fra en avis.
- **Andet**— Originaldokumentet er udskrevet på en anden form for printer eller ukendt printer.

## Sideopsætning

Denne mulighed lader dig ændre følgende indstillinger:

- **Sider (dupleks)**— Angiver, om det originale dokument kun er udskrevet på en side eller på begge sider af papiret.
- **Papirretning**— Angiver originaldokumentets retning og ændrer derefter indstillingerne for Sider(dupleks) og Indbinding, så de passer til det originale dokumentets retning.
- **Indbinding**— Angiver, om det originale dokument er indbundet på den lange side eller den korte side.

## Vis scanning

Denne indstilling lader dig kontrollere første side af billedet, før det inkluderes i din e-mail. Når den første side er scannet, standses scanningen, og der vises et eksempelbillede.

**Bemærk!** Denne indstilling vises kun, hvis der er installeret en fungerende printerharddisk.

## Brug af de avancerede indstillinger

Vælg fra følgende indstillinger:

- **Avancerede billedfunktioner**—Denne indstilling lader dig ændre eller tilpasse Fjern baggrund, Farvebalance, Farvefrafald, Kontrast, JPEG-kvalitet, Spejlvend billede, Negativbillede, Scan kant til kant, Skyggedetaljer, Skarphed og Temperatur, inden du scanner dokumentet.
- **Tilpasset job**—Bruges til at kombinere flere scanningsjob i ét job.
- **Kantsletning**—Bruges til at fjerne udtværing eller pletter omkring dokumentets kanter. Du kan vælge at fjerne en lige kant rundt om alle fire sider på papiret, eller vælge en bestemt kant. Kantsletning sletter alt hvad der er inden i det valgte område, og efterlader intet i denne del af scanningen.
- **Transmissionslog** – Bruges til at udskrive transmissionsloggen eller transmissionsfejlløgen.
- **Multifeed-sensor**—Bruges til at registrere, om den automatiske dokumentføder tager mere end ét ark ad gangen, hvilket udløser en fejlmeddelelse.

**Bemærk!** Denne indstilling understøttes kun på udvalgte printermodeller.

# Beskrivelse af printermenuer

## Liste over menuer

Menuen	Papir	Rapporter	Netværk/porte	Sikkerhed
Standardkilde		Side med menuindstillinger	Aktiv NIC	Rediger sikkerhedsindstillinger
Papirstørrelse/type		Enhedsstatistik	Standardnetværk <sup>2*</sup>	Diverse sikkerheds-
Konfigurer MP		Hæfteenh.test	Standard USB	Indstillinger
Erstat størrelse		Netværksopsætningsside <sup>1</sup>	Parallel [x]	Menuen Fortrolig udskrivning
Papirstruktur		Side med netværksindstillinger [x]	Seriell [x]	Slet midlertidige data
Papirvægt		Genvejsliste	SMTP-opsætning	Filer
Papirilægning		Faxjoblog		Sikkerhedsovervågningslog
Specialtyper		Faxopkaldslog		Indstil dato og klokkeslæt
Brugerdefinerede navne <sup>1</sup>		Kopi-genveje		
Specialscanningsstørrelser		E-mail-enveje		
Generel opsætning		Faxgenveje		
		FTP-genveje		
		Profilliste		
		Udskriv skrifttyper		
		Udskriv bibliotek		
		Demoudskrift		
		Aktivrapport		
Indstillinger	Hjælp	Håndter genveje	Optionskortmenu <sup>3</sup>	
Generelle indstillinger	Udskriv alle guider	Faxgenveje	Der vises en liste over installerede DLE'er	
Kopieringsindstillinger	Kopieringsvejledning	E-mail-genveje	(downloademulatorer).	
Faxindstillinger	E-mail-vejledning	FTP-genveje		
E-mail-indstillinger	Faxvejledning	Kopi-genveje		
FTP-indstillinger	FTP-vejledning	Profilgenveje		
Menuen Flashdrev	Vejledning til udskrivningsfejl			
Udskriftsindstillinger	Informationsvejledning			
	Vejledning til forbrugsstoffer			

<sup>1</sup> Afhængigt af printeropsætningen vises denne menu som Netværksinstallationsside eller Instal.side til netværk[x].

<sup>2</sup> Afhængigt af printeropsætningen vises denne menu som Standardnetværk eller Netværk [x].

<sup>3</sup> Denne menu vises kun, når der er en eller flere DLE'er installeret.

## Papirmenu

### Standardkilde, menu

Brug	For at
<b>Standardkilde</b> Bakke [x] Flerformålsarkføder Manuelt papir Manuel konvolut	Indstil en standardpapirkilde til alle udskriftsjob.  <b>Bemærkninger:</b> <ul style="list-style-type: none"> <li>• Bakke 1 (standardbakke) er standardindstillingen.</li> <li>• I menuen Papir skal Konfigurer MP-arkføder være indstillet til "Kassette", for at MP-arkføderen vises som en menuindstilling.</li> <li>• Hvis to bakker indeholder papir i samme størrelse og type, og bakkerne har samme indstillinger, sammenkædes bakkerne automatisk. Når den ene bakke er tom, fortsætter udskriftsjobbet fra den sammenkædede bakke.</li> </ul>

### Papirstørrelse/type, menu

Brug	For at
<b>Bakke [x] størrelse</b> A4 A5 A6 JIS-B5 Letter Legal Executive Oficio (Mexico) Folio Statement Universal 7 3/4 Konvolut 9 Konvolut 10 Konvolut DL Konvolut C5 Konvolut B5 Konvolut Anden konvolut	Angiv størrelsen på papiret, der er lagt i hver papirbakke.  <b>Bemærkninger:</b> <ul style="list-style-type: none"> <li>• Letter er standardindstillingen i USA. A4 er den internationale standardindstilling.</li> <li>• Hvis to bakker indeholder papir i samme størrelse og type, og bakkerne har samme indstillinger, sammenkædes bakkerne automatisk. MP-arkføderen kan også sammenkædes. Når den ene bakke er tom, fortsætter udskriftsjobbet fra den sammenkædede bakke.</li> <li>• A6-papirstørrelsen understøttes kun af Skuffe 1 og MP-arkføderen.</li> </ul>
<b>Bemærk!</b> Kun de installerede skuffer og fødere vises i menuen.	



Brug	For at
<p><b>Bakke [x] Type</b></p> <ul style="list-style-type: none"> <li>Almindeligt papir</li> <li>Karton</li> <li>Transparent</li> <li>Genbrugspapir</li> <li>Etiketter</li> <li>Vinyletiketter</li> <li>Tykt papir</li> <li>Konvolut</li> <li>Grov konvolut</li> <li>Brevpapir</li> <li>Fortrykt</li> <li>Farvet papir</li> <li>Let papir</li> <li>Tungt papir</li> <li>Ru/bomuld</li> <li>Specialtype [x]</li> </ul>	<p>Angiv den papirtype, der er lagt i hver papirbakke.</p> <p><b>Bemærkninger:</b></p> <ul style="list-style-type: none"> <li>• Standardindstillingen for Bakke er Almindeligt papir 1. Tilpasset Type [x] er standardindstillingen for alle andre bakker.</li> <li>• Hvis det er tilgængeligt, vil et brugerdefineret navn blive vist i stedet for Specialtype [x].</li> <li>• Brug denne menu til at sammenkæde skuffer automatisk.</li> </ul>
<p><b>Flerformålsarkføderstørrelse</b></p> <ul style="list-style-type: none"> <li>A4</li> <li>A5</li> <li>A6</li> <li>JIS B5</li> <li>Letter</li> <li>Legal</li> <li>Executive</li> <li>Oficio (Mexico)</li> <li>Folio</li> <li>Statement</li> <li>Universal</li> <li>7 3/4 Konvolut</li> <li>9 Konvolut</li> <li>10 Konvolut</li> <li>DL Konvolut</li> <li>C5 Konvolut</li> <li>B5 Konvolut</li> <li>Anden konvolut</li> </ul>	<p>Angiv størrelsen på det papir, der er lagt i MP-arkføderen.</p> <p><b>Bemærkninger:</b></p> <ul style="list-style-type: none"> <li>• Letter er standardindstillingen i USA. A4 er den internationale standardindstilling.</li> <li>• I menuen Papir skal Konfigurer MP-arkføder være indstillet til Kasette, for at flerformålsarkføderstørrelse vises som en menu.</li> <li>• Flerformålsarkføderen registrerer ikke automatisk papirstørrelsen. Sørg for at indstille værdien for papirstørrelse.</li> </ul>
<p><b>Bemærk!</b> Kun de installerede skuffer og fødere vises i menuen.</p>	

Brug	For at
<p><b>Flerformålsarkfødtype</b></p> <ul style="list-style-type: none"> <li>Almindeligt papir</li> <li>Karton</li> <li>Transparent</li> <li>Genbrugspapir</li> <li>Etiketter</li> <li>Vinyletiketter</li> <li>Tykt papir</li> <li>Konvolut</li> <li>Grov konvolut</li> <li>Brevpapir</li> <li>Fortrykt</li> <li>Farvet papir</li> <li>Let papir</li> <li>Tungt papir</li> <li>Ru/bomuld</li> <li>Specialtype [x]</li> </ul>	<p>Angiv den papirtype, der er lagt i MP-arkføderen.</p> <p><b>Bemærkninger:</b></p> <ul style="list-style-type: none"> <li>• Almindeligt papir er standardindstillingen.</li> <li>• I menuen Papir skal Konfigurerer være indstillet til Kasette, for at flerformålsarkfødtype vises som en menu.</li> </ul>
<p><b>Manuel papirstørrelse</b></p> <ul style="list-style-type: none"> <li>A4</li> <li>A5</li> <li>A6</li> <li>JIS B5</li> <li>Letter</li> <li>Legal</li> <li>Executive</li> <li>Oficio (Mexico)</li> <li>Folio</li> <li>Statement</li> <li>Universal</li> </ul>	<p>Angiv størrelsen for det papir, der ilægges manuelt.</p> <p><b>Bemærk!</b> Letter er standardindstillingen i USA. A4 er den internationale standardindstilling.</p>
<p><b>Manuel papirtype</b></p> <ul style="list-style-type: none"> <li>Almindeligt papir</li> <li>Karton</li> <li>Transparent</li> <li>Genbrugspapir</li> <li>Etiketter</li> <li>Vinyletiketter</li> <li>Tykt papir</li> <li>Brevpapir</li> <li>Fortrykt</li> <li>Farvet papir</li> <li>Let papir</li> <li>Tungt papir</li> <li>Ru/bomuld</li> <li>Specialtype [x]</li> </ul>	<p>Angiv den papirtype, der ilægges manuelt.</p> <p><b>Bemærkninger:</b></p> <ul style="list-style-type: none"> <li>• Almindeligt papir er standardindstillingen.</li> <li>• I menuen Papir skal Konfigurerer MP være indstillet til "Manuel", før Manuel papirtype vises som en menu.</li> </ul>
<p><b>Bemærk!</b> Kun de installerede skuffer og fødere vises i menuen.</p>	

Brug	For at
<b>Manuel konvolutstørrelse</b> 7 3/4 Konvolut 9 Konvolut 10 Konvolut DL Konvolut C5 Konvolut B5 Konvolut Anden konvolut	Angiv den konvolutstørrelse, der ilægges manuelt. <b>Bemærk!</b> 10 -konvolut er fabriksindstillingen for USA. DL konvolut er den internationale standardindstilling.
<b>Manuel konvoluttype</b> Konvolut Grov konvolut Specialtype [x]	Angiv den konvoluttype, der ilægges manuelt. <b>Bemærk!</b> Konvolut er standardindstillingen.
<b>Bemærk!</b> Kun de installerede skuffer og fødere vises i menuen.	

## Menuen Konfigurer MP

Brug	For at
<b>Konfigurer MP</b> Kasette Manuelt Først	Angiv, hvornår printeren vælger papir fra MP-arkføderen. <b>Bemærkninger:</b> <ul style="list-style-type: none"> <li>• Kasette er standardindstillingen. Indstillingen Kasette konfigurerer MP-arkføderen som den automatiske papirkilde.</li> <li>• Manuel angiver, at MP-arkføderen kun bruges til manuelt fremførte udskriftsjob.</li> <li>• Først konfigurerer MP-arkføderen som den primære papirkilde.</li> </ul>

## Menuen Erstat størrelse

Brug	For at
<b>Erstat med størrelse.</b> Fra Statement/A5 Brevpapir/A4 Alle viste	Erstat den angivne papirstørrelse, hvis den påkrævede størrelse ikke er tilgængelig. <b>Bemærkninger:</b> <ul style="list-style-type: none"> <li>• Alle viste er standardindstillingen. Alle tilgængelige erstatninger er tilladt.</li> <li>• Værdien Fra angiver, at det ikke er tilladt at erstatte formater.</li> <li>• Hvis der er valgt en erstatning, behandles udskriftsjobbet uden at meddelelsen <b>Skift papir</b> vises.</li> </ul>

## Menuen Papirstruktur

Brug	For at
<b>Alm. struktur</b> Glat Normal Groft	Angiv den relative struktur for det ilagte almindelige papir. <b>Bemærk!</b> Standardindstillingen er Normal.

Brug	For at
<b>Kartonstruktur</b> Glat Normal Groft	Angiv den relative struktur for det ilagte karton. <b>Bemærkninger:</b> <ul style="list-style-type: none"> <li>• Standardindstillingen er Normal.</li> <li>• Indstillingerne vises kun, hvis karton er understøttet.</li> </ul>
<b>Transparenttekstur</b> Glat Normal Groft	Angiv den relative struktur for de ilagte transparenter. <b>Bemærk!</b> Standardindstillingen er Normal.
<b>Genbrugstekstur</b> Glat Normal Groft	Angiv den relative struktur for det ilagte genbrugspapir. <b>Bemærk!</b> Standardindstillingen er Normal.
<b>Etiketstruktur</b> Glat Normal Groft	Angiv den relative struktur for de ilagte etiketter. <b>Bemærk!</b> Standardindstillingen er Normal.
<b>Tykt papir</b> Glat Normal Groft	Angiv den relative struktur af det ilagte bankpostpapir. <b>Bemærk!</b> Groft er standardindstillingen.
<b>Konvolutstruktur</b> Glat Normal Groft	Angiv den relative struktur af de ilagte konvolutter. <b>Bemærk!</b> Standardindstillingen er Normal.
<b>Struktur på grove konvolutter</b> Groft	Angiv den relative struktur af de ilagte ru konvolutter.
<b>Brevpapir</b> Glat Normal Groft	Angiv den relative struktur for det ilagte brevpapir. <b>Bemærk!</b> Standardindstillingen er Normal.
<b>Fortrykt struktur</b> Glat Normal Groft	Angiv den relative struktur for det ilagte fortrykte papir. <b>Bemærk!</b> Standardindstillingen er Normal.
<b>Farvet struktur</b> Glat Normal Groft	Angiv den relative struktur af det ilagte farvede papir. <b>Bemærk!</b> Standardindstillingen er Normal.
<b>Let struktur</b> Glat Normal Groft	Angiv den relative struktur for det ilagte papir. <b>Bemærk!</b> Standardindstillingen er Normal.

Brug	For at
<b>Tung struktur</b> Glat Normal Groft	Angiv den relative struktur for det ilagte papir. <b>Bemærk!</b> Standardindstillingen er Normal.
<b>Groft/bomuldsstruktur</b> Groft	Angiv den relative struktur af det ilagte bomuldspapir.
<b>Bruger [x] struktur</b> Glat Normal Groft	Angiv den relative struktur for det ilagte specialpapir. <b>Bemærkninger:</b> <ul style="list-style-type: none"> <li>• Standardindstillingen er Normal.</li> <li>• Indstillingerne vises kun, hvis specialtypen understøttes.</li> </ul>

## Menuen Papirvægt

Brug	For at
<b>Normal vægt</b> Let Normal Kraftigt	Angiv den relative vægt for det ilagte almindelige papir. <b>Bemærk!</b> Normal er standardindstillingen.
<b>Vægt af karton</b> Let Normal Kraftigt	Angiv den relative vægt for det ilagte karton. <b>Bemærk!</b> Normal er standardindstillingen.
<b>Vægt af transparent</b> Let Normal Kraftigt	Angiv den relative vægt for de ilagte transparente. <b>Bemærk!</b> Normal er standardindstillingen.
<b>Vægt af genbrugspapir</b> Let Normal Kraftigt	Angiv den relative vægt for det ilagte genbrugspapir. <b>Bemærk!</b> Normal er standardindstillingen.
<b>Vægt af etiketter</b> Let Normal Kraftigt	Angiv den relative vægt for de ilagte etiketter. <b>Bemærk!</b> Normal er standardindstillingen.
<b>Vægt af tykt papir</b> Let Normal Kraftigt	Angiv den relative vægt for det ilagte bankpostpapir. <b>Bemærk!</b> Normal er standardindstillingen.
<b>Konvolutvægt</b> Let Normal Kraftigt	Angiv den relative vægt for de ilagte konvolutter. <b>Bemærk!</b> Normal er standardindstillingen.

Brug	For at
<b>Vægt af ru konvolut</b> Let Normal Kraftigt	Angiv den relative vægt for de ilagte grove konvolutter. <b>Bemærk!</b> Normal er standardindstillingen.
<b>Vægt af brevpapir</b> Let Normal Kraftigt	Angiv den relative vægt for det ilagte brevpapir. <b>Bemærk!</b> Normal er standardindstillingen.
<b>Vægt af fortrykt papir</b> Let Normal Kraftigt	Angiv den relative vægt for det ilagte fortrykte papir. <b>Bemærk!</b> Normal er standardindstillingen.
<b>Vægt af farvet papir</b> Let Normal Kraftigt	Angiv den relative vægt for det ilagte farvede papir. <b>Bemærk!</b> Normal er standardindstillingen.
<b>Vægt af let papir</b> Let	Angiv, at den relative vægt for det ilagte papir er let.
<b>Vægt af kraftigt papir</b> Kraftigt	Angiv, at den relative vægt for det ilagte papir er tung.
<b>Vægt af ru/bomuldspapir</b> Let Normal Kraftigt	Angiv den relative vægt for det ilagte bomuldspapir eller ru papir. <b>Bemærk!</b> Normal er standardindstillingen.
<b>Vægt af special [x]</b> Let Normal Kraftigt	Angiv den relative vægt for det ilagte specialpapir. <b>Bemærkninger:</b> <ul style="list-style-type: none"> <li>• Normal er standardindstillingen.</li> <li>• Indstillingerne vises kun, når specialtyperne understøttes.</li> </ul>

## Menuen Papirilægning

Brug	For at
<b>Ilæg karton</b> Dupleks Fra	Bestem og indstil, at 2-sidet udskrivning skal gælde for alle udskriftsjob, der angiver karton som papirtype.
<b>Ilæg genbrugspapir</b> Dupleks Fra	Bestem og indstil, at 2-sidet udskrivning skal gælde for alle udskriftsjob, der angiver genbrugspapir som papirtype.
<b>Bemærkninger:</b> <ul style="list-style-type: none"> <li>• Fra er standardindstillingen for alle menuvalg under Papirilægning.</li> <li>• Dupleks sætter printerens standardindstilling til 2-sidet udskrivning for hvert udskriftsjob, medmindre 1-sidet udskrivning er valgt under Udskriftsindstillinger (for Windows) eller i udskriftsdialogen (for Macintosh).</li> </ul>	

Brug	For at
<b>Ilæg etiketter</b> Dupleks Fra	Bestem og indstil, at 2-sidet udskrivning skal gælde for alle udskriftsjob, der angiver etiketter som papirtype.
<b>Ilægning af tykt papir</b> Dupleks Fra	Bestem og indstil, at 2-sidet udskrivning skal gælde for alle udskriftsjob, der angiver kontraktpapir som papirtype.
<b>Ilæg brevpapir</b> Dupleks Fra	Bestem og indstil, at 2-sidet udskrivning skal gælde for alle udskriftsjob, der angiver brevpapir som papirtype.
<b>Ilæg fortrykt papir</b> Dupleks Fra	Bestem og indstil, at 2-sidet udskrivning skal gælde for alle udskriftsjob, der angiver fortrykt papir som papirtype.
<b>Ilæg farvet papir</b> Dupleks Fra	Bestem og indstil, at 2-sidet udskrivning skal gælde for alle udskriftsjob, der angiver farvet papir som papirtype.
<b>Ilægning af Let papir</b> Dupleks Fra	Bestem og indstil, at 2-sidet udskrivning skal gælde for alle udskriftsjob, der angiver let papir som papirtype.
<b>Ilægning af Kraftigt papir</b> Dupleks Fra	Bestem og indstil, at 2-sidet udskrivning skal gælde for alle udskriftsjob, der angiver kraftigt papir som papirtype.
<b>Ilæg ru/bomuld</b> Dupleks Fra	Bestem og indstil, at 2-sidet udskrivning skal gælde for alle udskriftsjob, der angiver ru eller bomuld som papirtype.
<b>Tilpasset [x] ilægning</b> Dupleks Fra	Bestem og indstil, at 2-sidet udskrivning skal gælde for alle udskriftsjob, der angiver brugerdefineret papir [x] som papirtype.  <b>Bemærk!</b> Brugerd. [x] ilæg. vises kun, når den brugerdefinerede papirtype understøttes.
<b>Bemærkninger:</b>	
<ul style="list-style-type: none"> <li>• Fra er standardindstillingen for alle menuvalg under Papirilægning.</li> <li>• Dupleks sætter printerens standardindstilling til 2-sidet udskrivning for hvert udskriftsjob, medmindre 1-sidet udskrivning er valgt under Udskriftsindstillinger (for Windows) eller i udskriftsdialogen (for Macintosh).</li> </ul>	

## Menuen Specialtyper

Brug	For at
<b>Specialtype [x]</b> Papir Karton Transparent Ru/bomuld Etiketter Konvolut	Knyt en papirtype eller specialmedietype til et standardindstillet navn eller et brugerdefineret specialnavn, som er oprettet fra den indbyggede webserver.
<b>Genbrug</b> Papir Karton Transparent Ru/bomuld Etiketter Konvolut	Angiv en papirtype, når Genbrugspapir er valgt i andre menuer
<b>Bemærkninger:</b> <ul style="list-style-type: none"> <li>• Papir er standardindstillingen.</li> <li>• Specialmedietyper skal være understøttet af den valgte skuffe eller MP-arkføder, for at der kan udskrives fra denne kilde.</li> </ul>	

## menuen Specialnavne

Brug	For at
<b>Brugerdefineret navn [x]</b>	Angiv et specialnavn til papirtypen. Dette navn erstatter specialtype [x] i printermenuerne.

## Menuen Specialscanningsstørrelser

Brug	For at
<b>Tilpas scanningsstørrelse [x]</b> Navn på scanningsstørrelse Bredde Højde Papirretning Stående Liggende 2 scanninger pr. side Fra Til	Angiv navnet på en specialscanningsstørrelse og en papirretning. <b>Bemærkninger:</b> <ul style="list-style-type: none"> <li>• Specialscanningsstørrelsesnavnet erstatter en specialscanningsstørrelse [x] i printermenuerne.</li> <li>• ADF-medietype er standardindstillingen for specialscanningsstørrelserne 3, 4, 5 og 6.</li> <li>• 8,5 tommer er standardindstillingen for bredde i USA. 210 millimeter er den internationale standardindstilling for bredde.</li> <li>• 14 tommer er standardindstillingen for højde i USA. 297 millimeter er den internationale standardindstilling for højde.</li> <li>• Stående er standardindstillingen for retning.</li> <li>• Slået fra er standardindstillingen for "2 scanninger pr. side".</li> </ul>



## Generel opsætning, menu

Brug	For at
<b>Måleenheder</b> Tommer Millimeter	Angiv måleenhederne. <b>Bemærkninger:</b> <ul style="list-style-type: none"> <li>• Tommer er standardindstillingen i USA.</li> <li>• Millimeter er den internationale standardindstilling.</li> </ul>
<b>Bredde stående</b> 3-14,17 tommer 76-360 mm	Indstil bredden på stående format. <b>Bemærkninger:</b> <ul style="list-style-type: none"> <li>• Hvis bredden overstiger maks., vil printeren anvende den maksimalt tilladte bredde.</li> <li>• 8,5 " er standardindstillingen i USA. Du kan øge bredden i trin på 0,01".</li> <li>• 216 mm er den internationale standardindstilling. Du kan øge bredden i trin på 1 mm.</li> </ul>
<b>Højde stående</b> 3-14,17 tommer 76-360 mm	Indstil højden på stående format. <b>Bemærkninger:</b> <ul style="list-style-type: none"> <li>• Hvis højden overstiger maks., vil printeren anvende den maksimalt tilladte højde.</li> <li>• 14 " er standardindstillingen i USA. Du kan øge højden i trin på 0,01".</li> <li>• 356 mm er den internationale standardindstilling. Du kan øge højden i trin på 1 mm.</li> </ul>
<b>Indføringsretning</b> Kort kant Lang kant	Angiv indføringsretningen, hvis papiret kan indføres i begge retninger. <b>Bemærkninger:</b> <ul style="list-style-type: none"> <li>• Kort kant er standardindstillingen.</li> <li>• Lang kant vises kun, hvis den længste kant er kortere end den maksimale bredde, som bakken understøtter.</li> </ul>

## Menuen Rapporter

### Menuen Rapporter

Brug	For at
<b>Menuindstillingsside</b>	Udskriv flere sider med oplysninger om, hvilket papir der er lagt i bakkerne, installeret hukommelse, samlet antal sider, alarmindstillinger, timeout, printerkontrolpanelets sprog, TCP/IP-adresse, status for forbrugsstoffer, status for netværksforbindelsen og andre oplysninger.
<b>Enhedsstatistik</b>	Udskriv en rapport med printerstatistik, såsom oplysninger om forbrugsstoffer og antal udskrevne sider.
<b>Netværksinstallationsside</b>	Udskriv en rapport, der indeholder nyttige oplysninger om netværksprinter, f.eks. TCP/IP-adresser. <b>Bemærk!</b> Dette menupunkt vises kun for netværksprintere eller printere, som er tilsluttet en printserver.
<b>Side med netværksindstillinger [x]</b>	Udskriv en rapport, der indeholder oplysninger om printerens netværksindstillinger, f.eks. oplysninger om TCP/IP-adresse. <b>Bemærk!</b> Dette menupunkt vises kun i netværksprintere eller printere, der er forbundet med printerservere, og når der er installeret mere end én netværksfunktion.

Brug	For at
<b>Genvejsliste</b>	Udskriv en rapport med oplysninger om konfigurerede genveje.
<b>Faxjoblog</b>	Udskriv en rapport med oplysninger om de seneste 200 gennemførte faxer. <b>Bemærk!</b> Dette menupunkt er kun tilgængeligt, når Aktiver Joblog er angivet til Til i menuen Faxindstillinger.
<b>Faxopkaldslog</b>	Udskriv en rapport med oplysninger om de seneste 100 forsøgte, modtagne og blokerede opkald. <b>Bemærk!</b> Dette menupunkt er kun tilgængeligt, når Aktiver Joblog er angivet til Til i menuen Faxindstillinger.
<b>Kopigenveje</b>	Udskriv en rapport med oplysninger om kopi-genveje.
<b>E-mail-genveje</b>	Udskriv en rapport med oplysninger om e-mail-genveje.
<b>Faxgenveje</b>	Udskriv en rapport med oplysninger om faxgenveje.
<b>FTP-genveje</b>	Udskriv en rapport med oplysninger om FTP-genveje.
<b>Profilliste</b>	Udskriv en liste med profiler, der er gemt i printeren.
<b>Udskriv fonte</b>	Udskriv en rapport med alle skrifttyper, der er tilgængelige for det printersprog, der aktuelt er valgt på printeren.
<b>Udskriv bibliotek</b>	Udskriv en liste over alle ressourcer, som er lagret på et flashhukommelseskort eller printerens harddisk. <b>Bemærkninger:</b> <ul style="list-style-type: none"> <li>• Jobbufferstørrelsen skal indstilles til 100 %.</li> <li>• Sørg for, at flashhukommelsen (ekstraudstyr) eller printerens harddisk fungerer og er installeret korrekt.</li> </ul>
<b>Aktivrapport</b>	Udskriv en rapport, der indeholder egenskabsoplysninger inkl. printers serienummer og modelnavn. Rapporten indeholder tekst og UPC-stregkoder, der kan scannes ind i en aktivdatabase.

## Netværk/Porte, menu

### Menuen Aktiv NIC

Brug	For at
<b>Aktiv NIC</b> Automatisk [liste med tilgængelige netværkskort]	<b>Bemærkninger:</b> <ul style="list-style-type: none"> <li>• Standardindstillingen er auto.</li> <li>• Denne menupunkt vises kun, når der er installeret et trådløst netværkskort (ekstraudstyr).</li> </ul>

### Menuer til standardnetværk eller netværk [x]

**Bemærk!** Der vises kun aktive porte i denne menu. Alle inaktive porte udelades.

Brug	For at
<b>PCL SmartSwitch</b> Til Fra	Konfigurer printeren, så den automatisk skifter til PCL-emulering, når et udskriftsjob kræver det, uanset standardsproget for printeren. <b>Bemærkninger:</b> <ul style="list-style-type: none"> <li>• Standardindstillingen er Til.</li> <li>• Hvis PCL SmartSwitch er deaktiveret, undersøger printeren ikke indgående data, og den bruger det standardprintersprog, der er angivet i menuen Opsætning.</li> </ul>
<b>PS SmartSwitch</b> Til Fra	Konfigurer printeren, så den automatisk skifter til PS-emulering, når et udskriftsjob kræver det, uanset standardsproget for printeren. <b>Bemærkninger:</b> <ul style="list-style-type: none"> <li>• Standardindstillingen er Til.</li> <li>• Hvis PS SmartSwitch er deaktiveret, undersøger printeren ikke indgående data, og den bruger det standardprintersprog, der er angivet i menuen Opsætning.</li> </ul>
<b>NPA-tilstand</b> Fra Automatisk	Angiv, at printeren skal udføre den særlige behandling, der kræves til tovejskommunikation ifølge de konventioner, som er defineret i NPA-protokollen. <b>Bemærkninger:</b> <ul style="list-style-type: none"> <li>• Standardindstillingen er Auto.</li> <li>• Ændring af denne indstilling på printerkontrolpanelet og derefter afslutning af menuerne får printeren til at genstarte. Derefter opdateres menuvalget.</li> </ul>
<b>Netværksbuffer</b> Automatisk 3 KB til [maksimumstørrelse tilladt]	Angiv størrelsen på netværksinputbufferen. <b>Bemærkninger:</b> <ul style="list-style-type: none"> <li>• Standardindstillingen er Auto.</li> <li>• Værdien kan ændres i intervaller på 1 KB.</li> <li>• Maksimumstørrelsen afhænger af mængden af hukommelse i printeren, størrelsen af de andre linkbuffer, og om Spar ressourcer er angivet til Til eller Fra.</li> <li>• Hvis du vil øge intervallet for netværksbufferens størrelse, skal du deaktivere eller reducere størrelsen af parallel-, seriel- og USB-bufferen.</li> <li>• Ændring af denne indstilling på printerkontrolpanelet og derefter afslutning af menuerne får printeren til at genstarte. Derefter opdateres menuvalget.</li> </ul>
<b>Mac binær PS</b> Til Fra Automatisk	Konfigurer printeren, så den kan behandle binære PostScript-udskriftsjob fra Macintosh. <b>Bemærkninger:</b> <ul style="list-style-type: none"> <li>• Standardindstillingen er Auto.</li> <li>• Indstillingen Fra filtrerer udskriftsjob ved brug af standardprotokol.</li> <li>• Indstillingen Til konfigurerer rå binære PostScript-udskriftsjob.</li> </ul>
<b>Standardnetværksopsætning eller Opsætning af [x] netværk</b> Rapporter Netværkskort TCP/IP IPv6 Trådløs AppleTalk	Vis og angiv indstillingerne for printernetværket. <b>Bemærk!</b> Den trådløse menu vises kun, hvis printeren er tilsluttet et trådløst netværk.

## Menuen Rapporter

For at få adgang til menuen skal du bruge en af følgende stier:

- **Network/porte >Standardnetværk >Standardnetværksopsætning >Rapporter**
- **Netværk/Porte >Netværk [x] >Netværk [x] Opsætning >Rapporter**

Brug	For at
Udskriv indstillingsside	Udskriv en rapport, der indeholder nyttige oplysninger om netværksprinterens, som f.eks. TCP/IP-adresser.

## Menuen Netværkshort

For at få adgang til menuen skal du bruge en af følgende stier:

- **Netværk/porte >Standardnetværk >Standardnetværksopsætning >Netværkshort**
- **Netværk/porte >Netværk [x] >Netværk [x] Opsætning >Netværkshort**

Brug	For at
<b>Vis kortstatus</b> Tilsluttet Frakoblet	Se forbindelsesstatus for netværkshortet.
<b>Se korthastighed</b>	Se hastigheden på det aktive netværkshort.
<b>Netværksadresse</b> UAA LAA	Se netværksadresserne.
<b>Jobtimeout</b> 0-255 sekunder	Angiver den tid, det tager, før et netværksudskriftsjob annulleres. <b>Bemærkninger:</b> <ul style="list-style-type: none"> <li>• Standardindstillingen er 90 sekunder.</li> <li>• Indstillingen 0 deaktiverer timeout.</li> <li>• Hvis der vælges en værdi på 1 – 9, gemmes indstillingen som 10.</li> </ul>

## Menuen TCP/IP

For at få adgang til menuen skal du bruge en af følgende stier:

- **Netværk/Porte >Standardnetværk >Standardnetværksopsætning >TCP/IP**
- **Netværk/Porte >Netværk [x] >Netværk [x] Opsætning >TCP/IP**

**Bemærk!** Denne menu er kun tilgængelig i netværksprintere eller printere, der er tilsluttet printservere.

Brug	For at
<b>Angiv værtsnavn</b>	Angiv det aktuelle TCP/IP-værtsnavn. <b>Bemærk!</b> Dette kan kun ændres fra Embedded Web Server.
<b>IP-adresse</b>	Vis eller skift den aktuelle TCP/IP-adresse. <b>Bemærk!</b> Manuel indstilling af IP-adressen indstiller Aktiver DHCP og Aktiver automatiske IP-indstillinger til Deaktiveret. Den indstiller også Aktiver BOOTP og Aktiver RARP til Deaktiveret på systemer, som understøtter BOOTP og RARP.
<b>Netmaske</b>	Vis eller skift den aktuelle TCP/IP-netmaske.

Brug	For at
<b>Gateway</b>	Vis eller skift den aktuelle TCP/IP-gateway.
<b>Aktiver DHCP</b> Til Fra	Angiv DHCP-adressen og parametertildelingen. <b>Bemærk!</b> Standardindstillingen er Til.
<b>Aktiver RARP</b> Til Fra	Angiv indstillingen af RARP-adresstildeling. <b>Bemærk!</b> Fra er standardindstillingen.
<b>Aktiver BOOTP</b> Til Fra	Angiv indstillingen af BOOTP-adresstildeling. <b>Bemærk!</b> Standardindstillingen er Til.
<b>Aktiver AutoIP</b> Ja Nej	Angiv indstillingen for konfigurationsfrit netværk. <b>Bemærk!</b> Standardindstillingen er Ja.
<b>Aktiver FTP/TFTP</b> Ja Nej	Aktiver den indbyggede FTP-server, som gør det muligt for dig at sende filer til printeren ved hjælp af File Transfer Protocol. <b>Bemærk!</b> Standardindstillingen er Ja.
<b>Aktiver HTTP-server</b> Ja Nej	Aktiver Embedded Web Server. Når denne er aktiveret, kan printeren overvåges og administreres eksternt via en webbrowsere. <b>Bemærk!</b> Standardindstillingen er Ja.
<b>WINS serveradresse</b>	Vis eller skift den aktuelle WINS-serveradresse.
<b>Aktiver DDNS</b> Ja Nej	Vis eller skift den aktuelle DDNS-indstilling. <b>Bemærk!</b> Standardindstillingen er Ja.
<b>Aktiver mDNS</b> Ja Nej	Vis eller skift den aktuelle mDNS-indstilling. <b>Bemærk!</b> Standardindstillingen er Ja.
<b>DNS serveradresse</b>	Vis eller skift den aktuelle DNS-serveradresse.
<b>Backup DNS serveradresse</b>	Vis eller skift DNS-backupservernes adresser.
<b>Backup DNS serveradresse 2</b>	
<b>Backup DNS serveradresse 3</b>	
<b>Aktiver HTTPS</b> Ja Nej	Vis eller skift den aktuelle HTTPS-indstilling. <b>Bemærk!</b> Standardindstillingen er Ja.

## Menuen IPv6

For at få adgang til menuen skal du bruge en af følgende stier:

- **Netværk/porte >Standardnetværk >Standardnetværksopsætning >IPv6**
- **Netværk/porte >Netværk [x] >Netværk [x] Opsætning >IPv6**

**Bemærk!** Denne menu er kun tilgængelig i netværksprintere eller modeller, der er tilsluttet printerservere.

Brug	For at
<b>Aktiver IPv6</b> Til Fra	Aktiverer IPv6 i printeren. <b>Bemærk!</b> Standardindstillingen er Til.
<b>Autokonfiguration</b> Til Fra	Angiv, om den trådløse netværksadapter skal acceptere automatiske IPv6-adressekonfigurationsindgange, som angives af en router. <b>Bemærk!</b> Standardindstillingen er Til.
<b>Vis værtsnavn</b>	Angiv værtsnavn.
<b>Vis adresse</b>	<b>Bemærk!</b> Disse indstillinger kan kun ændres fra Embedded Web Server.
<b>Vis routerens adresse</b>	
<b>Aktiver DHCPv6</b> Til Fra	Aktiverer DHCPv6 i printeren. <b>Bemærk!</b> Standardindstillingen er Til.

## Menuen Trådløs

**Bemærk!** Denne menu er kun tilgængelig på printere, der er koblet til et Ethernet-netværk, og på printere med en trådløs netværksadapter tilsluttet.

For at få adgang til menuen skal du bruge en af følgende stier:

- **Network/porte >Standardnetværk >Standardnetværksopsætning >Trådløs**
- **Netværk/Porte >Netværk [x] >Netværk [x] Opsætning >Trådløs**

Brug	For at
<b>Wi-Fi Protected Setup (WPS)</b> Start-trykknapp-metode Start PIN-metode	Opret en trådløst netværksforbindelse, og aktiver netværkssikkerhed. <b>Bemærkninger:</b> <ul style="list-style-type: none"> <li>• Start-trykknapp-metoden slutter printeren til et trådløst netværk, når der trykkes på knapper på både printeren og adgangspunktet (trådløs router) inden for et givent tidsrum.</li> <li>• Start PIN-metode forbinder printeren til et trådløst netværk, når der indtastes en PIN-kode på printeren under adgangspunktets trådløse indstillinger.</li> </ul>
<b>Aktiver/deaktiver automatisk registrering af WPS</b> Aktiver Deaktiver	Registrer automatisk forbindelsesmetode, som et adgangspunkt med WPS anvender – start-trykknapp-metode eller start PIN-metode. <b>Bemærk!</b> Standardindstillingen er Deaktiveret.
<b>Netværkstilstand</b> BSS-type Infrastruktur Ad hoc	Angiv netværkstilstanden. <b>Bemærkninger:</b> <ul style="list-style-type: none"> <li>• Standardindstillingen er Infrastruktur. Den giver printeren adgang til et netværk via et adgangspunkt.</li> <li>• Ad hoc konfigurerer en trådløs forbindelse direkte mellem printeren og en computer.</li> </ul>
<b>Kompatibilitet</b> 802.11b/g 802.11b/g/n	Angiv den trådløse standard for det trådløse netværk. <b>Bemærk!</b> Standardindstillingen er 802.11b/g/n.
<b>Vælg netværk</b>	Vælg et tilgængeligt netværk, som printeren skal bruge.

Brug	For at
Vis signalkvalitet	Vis kvaliteten af den trådløse forbindelse.
Vis sikkerhedstilstand	Vis den krypterede metode det trådløse netværk.

## Menuen AppleTalk

**Bemærk!** Denne menu er kun tilgængelig i printermodeller, der er koblet til et Ethernet-netværk, eller når der er installeret et netværkskort (ekstraudstyr).

For at få adgang til menuen skal du navigere til en af følgende stier:

- Network/porte >Standardnetværk >Standardnetværksopsætning >AppleTalk
- Netværk/Porte >Netværk [x] >Netværk [x] Opsætning >Apple Talk

Brug	For at
<b>Aktiver</b> Ja Nej	Aktiver eller deaktiver AppleTalk-understøttelse. <b>Bemærk!</b> Standardindstillingen er Ja.
<b>Vis navn</b>	Vis det tildelte AppleTalk-navn. <b>Bemærk!</b> Apple Talk-navnet kan kun ændres fra Embedded Web Server.
<b>Vis adresse</b>	Vis den tildelte AppleTalk-adresse. <b>Bemærk!</b> Apple Talk-adressen kan kun ændres fra Embedded Web Server.
<b>Indstil zone</b> [liste over tilgængelige zoner på netværket]	Angiv en liste over tilgængelige AppleTalk-zoner på netværket. <b>Bemærk!</b> Netværkets standardzone er standardindstillingen.

## Standard-USB, menu

Brug	For at
<b>PCL SmartSwitch</b> Til Fra	Konfigurer printeren, så den automatisk skifter til PCL-emulering, når et udskriftsjob, der modtages via en USB-port, kræver det, uanset standardprintersproget <b>Bemærkninger:</b> <ul style="list-style-type: none"> <li>• Standardindstillingen er Til.</li> <li>• Når den er slået fra, undersøger printeren ikke de indgående data. Printeren bruger PostScript-emulering, hvis PS SmartSwitch er angivet til Til. Den bruger det standardprintersprog, der er angivet i Opsætningsmenuen, hvis PS SmartSwitch er angivet til Fra.</li> </ul>
<b>PS SmartSwitch</b> Til Fra	Konfigurer printeren, så den automatisk skifter til PS-emulering, når et udskriftsjob, der modtages via en USB-port, kræver det, uanset standardprintersproget <b>Bemærkninger:</b> <ul style="list-style-type: none"> <li>• Standardindstillingen er Til.</li> <li>• Når den er slået fra, undersøger printeren ikke de indgående data. Printeren bruger PCL-emulering, hvis PCL SmartSwitch er angivet til Til. Den bruger det standardprintersprog, der er angivet i Opsætningsmenuen, hvis PCL SmartSwitch er angivet til Fra.</li> </ul>

Brug	For at
<b>NPA-tilstand</b> Til Fra Automatisk	Angiv, at printeren skal udføre den særlige behandling, der kræves til tovejskommunikation ifølge de konventioner, som er defineret i NPA-protokollen.  <b>Bemærkninger:</b> <ul style="list-style-type: none"> <li>• Standardindstillingen er auto. Med Auto som indstilling undersøger printeren dataene for at bestemme formatet og derefter behandle dem korrekt.</li> <li>• Printeren genstartes automatisk, når indstillingen ændres i printerens kontrolpanel. Derefter opdateres menuvalget.</li> </ul>
<b>USB-buffer</b> Deaktiveret Automatisk 3.000 til [maksimumstørrelse tilladt]	Angiv størrelsen på USB-inputbufferen.  <b>Bemærkninger:</b> <ul style="list-style-type: none"> <li>• Standardindstillingen er auto.</li> <li>• Deaktiveret slår jobbuffering fra. Job, der allerede er placeret på printerens harddisk, udskrives, før normal behandling genoptages.</li> <li>• Værdien for USB-bufferstørrelsen kan ændres i intervaller på 1 K.</li> <li>• Maksimumstørrelsen afhænger af mængden af hukommelse i printeren, størrelsen af de andre linkbuffer, og om Spar ressourcer er angivet til Til eller Fra.</li> <li>• Hvis du vil øge intervallet for USB-bufferens størrelse, skal du deaktivere eller reducere størrelsen af parallel-, seriel- og netværksbufferen.</li> <li>• Printeren genstartes automatisk, når indstillingen ændres i printerens kontrolpanel. Derefter opdateres menuvalget.</li> </ul>
<b>Jobbuffering</b> Fra Til Automatisk	Lagrer midlertidigt udskriftsjob på printerens harddisk, før de udskrives.  <b>Bemærkninger:</b> <ul style="list-style-type: none"> <li>• Standardindstillingen er fra.</li> <li>• Værdien Til placerer job i bufferen på printerens harddisk.</li> <li>• Placerer kun udskriftsjob i bufferen automatisk, hvis printeren er optaget med at behandle data fra en anden inputport.</li> <li>• Ændring af denne indstilling på printerens kontrolpanel og derefter afslutning af menuerne får printeren til at genstarte. Derefter opdateres menuvalget.</li> </ul>
<b>Mac binær PS</b> Til Fra Automatisk	Konfigurer printeren, så den kan behandle binære PostScript-udskriftsjob fra Macintosh.  <b>Bemærkninger:</b> <ul style="list-style-type: none"> <li>• Standardindstillingen er auto.</li> <li>• Indstillingen Til konfigurerer rå binære PostScript-udskriftsjob.</li> <li>• Indstillingen Fra filtrerer udskriftsjob ved brug af standardprotokol.</li> </ul>
<b>ENA-adresse</b> YYY.YYY.YYY.YYY	Angiv netværksadresseoplysningerne for en ekstern printerserver.  <b>Bemærk!</b> Denne menu er kun tilgængelig, når printeren er sluttet til en ekstern printerserver via USB-porten.
<b>ENA-netmaske</b> YYY.YYY.YYY.YYY	Angiv netmaskeoplysningerne for en ekstern printerserver.  <b>Bemærk!</b> Denne menu er kun tilgængelig, når printeren er sluttet til en ekstern printerserver via USB-porten.
<b>ENA-gateway</b> YYY.YYY.YYY.YYY	Angiv gatewayoplysningerne for en ekstern printerserver.  <b>Bemærk!</b> Denne menu er kun tilgængelig, når printeren er sluttet til en ekstern printerserver via USB-porten.



## Menuen SMTP-opsætning

Brug	For at
<b>Primary SMTP Gateway (Primær SMTP-gateway)</b> Primær SMTP-gatewayport <b>Secondary SMTP Gateway (Sekundær SMTP-gateway)</b> Sekundær SMTP-gatewayport	Angiver gateway- og portoplysninger for SMTP-serveren. <b>Bemærk!</b> 25 er standard-SMTP-gatewayporten.
<b>SMTP-timeout</b> 5–30	Angiver, hvor mange sekunder der skal gå, inden serveren stopper med at prøve at sende en e-mail. <b>Bemærk!</b> Standardindstillingen er 30.
<b>Reply Address (Svaradresse)</b>	Angiver en svaradresse på op til 128 tegn for den e-mail, som printeren sender.
<b>Brug SSL</b> Deaktiveret Forhandle Påkrævet	Indstiller printeren til at bruge SSL for øget sikkerhed, når der forbindes til SMTP-serveren. <b>Bemærkninger:</b> <ul style="list-style-type: none"> <li>• Standardindstillingen er Deaktiveret.</li> <li>• Når forhandleindstillingen bliver brugt, vil SMTP-serveren bestemme om SSL vil blive brugt.</li> </ul>
<b>SMTP-servergodkendelse</b> Kræver ingen godkendelse Log in/Almindelig CRAM-MD5 Digest-MD5 NTLM Kerberos 5	Angiver, hvilken slags brugergodkendelse der kræves til scanning til e-mail. <b>Bemærk!</b> Standardindstillingen er "Kræver ingen godkendelse".
<b>Enhed-Initierede E-mail</b> Ingen Brug enhed SMTP kreditering	Angiv, hvilken kreditering der vil blive brugt, når der kommunikeres med SMTP-serveren. <b>Bemærkninger:</b> <ul style="list-style-type: none"> <li>• Ingen er standardindstillingen for enhedsinitierede e-mails og brugerinitierede e-mails.</li> <li>• "Bruger-id til enhed" og "Adgangskode til enhed" bliver brugt til at logge på SMTP-serveren når Brug enhed SMTP Kreditering er valgt.</li> </ul>
<b>Brugerinitieret e-mail</b> Ingen Brug enhed SMTP kreditering Brug bruger-id og adgangskode fra session Brug session E-mail adresse og kodeord Prompt brugeren	
<b>Enhedens bruger-ID</b>	
<b>Adgangskode til enhed</b>	
<b>Kerberos 5 Realm</b>	
<b>NTLM-Domæne</b>	

## Menuen Sikkerhed

### Menuen Rediger sikkerhedsindstillinger

**Bemærk!** Denne menu vises kun på visse printere med berøringsskærm.

Brug	For at
<b>Rediger backupadgangskode</b> Brug backupadgangskode <ul style="list-style-type: none"> <li>• Fra</li> <li>• Til</li> </ul> Adgangskode	Opret en backupadgangskode.  <b>Bemærkninger:</b> <ul style="list-style-type: none"> <li>• Slået fra er standardindstillingen for "Brug backupadgangskode".</li> <li>• Denne menu vises kun, når der findes en backupadgangskode.</li> </ul>
<b>Rediger byggeblokke</b> Interne konti NTLM Opsætning af enkel Kerberos Indstilling af Kerberos Aktivt bibliotek LDAP LDAP+GSSAPI Adgangskode PIN	Redigere indstillinger for interne konti, NTLM, konfigurere enkel Kerberos, konfigurere Kerberos, Active Directory, LDAP, adgangskode og PIN.
<b>Rediger Sikkerhedsskabeloner</b> [liste over tilgængelige skabeloner]	Tilføj eller rediger en sikkerhedsskabelon.
<b>Rediger adgangskontrol</b> Administrative menuer Funktionsadgang Styring Løsninger Annuller job ved enheden	Bestem adgangen til printerens menuer, firmwareopdateringer, tilbageholdte job og andre adgangspunkter.

## Menuen Diverse sikkerhedsindstillinger

Brug	For at
<b>Login-restriktioner</b> Login-fejl Tidsramme for fejl Lockout-tid Timeout for panellogin Timeout for fjernlogin	Begrænser antallet af og tidsrammen for fejlslagne forsøg på logon fra printerkontrolpanelet, før alle brugere udsættes for logout. <b>Bemærkninger:</b> <ul style="list-style-type: none"> <li>• "Loginfejl" angiver antallet af fejlslagne forsøg på login, før brugere udsættes for logout. Indstillingen fra 1–10 forsøg er standardindstillingen.</li> <li>• "Tidsramme for fejl" angiver en tidsramme for forsøg på login, før brugere udsættes for logout. De mulige indstillinger er fra 1 til 60 minutter. Standardindstillingen er 5 minutter.</li> <li>• "Lockout-tid" angiver, hvor længe brugere er udsat for logout efter overskridelse af grænsen for loginfejl. De mulige indstillinger er fra 1 til 60 minutter. Standardindstillingen er 5 minutter. 1 indikerer, at printeren ikke aktiverer lockout-tid.</li> <li>• "Timeout for panellogin" angiver, hvor længe printeren er inaktiv på startskærbilledet, før brugeren automatisk logges af. De mulige indstillinger er fra 1 til 900 sekunder. Standardindstillingen er 30 sekunder.</li> <li>• "Timeout for fjernlogin" angiver, hvor længe en fjerngrænseflade forbliver i standbytilstand, før brugeren automatisk logges af. De mulige indstillinger er fra 1 til 120 sekunder. Standardindstillingen er 10 minutter.</li> </ul>
<b>Sikkerhedsnulstillingsjumper</b> Adgangskontroller="Ingen sikkerhed" Ingen effekt Nulstil standardsikkerhedsindstillinger	Ændrer værdien af sikkerhedsindstillingerne. <b>Bemærkninger:</b> <ul style="list-style-type: none"> <li>• Adgangskontroller="Ingen sikkerhed" bevarer alle de sikkerhedsoplysninger, som brugeren har defineret. "Ingen sikkerhed" er standardindstillingen.</li> <li>• "Ingen effekt" betyder, at nulstillingen ikke har nogen effekt på enhedens sikkerhedskonfiguration.</li> <li>• "Nulstil standardsikkerhedsindstillinger" sletter alle sikkerhedsoplysninger, som brugeren har defineret, og tildeler den fabriksindstillede standardværdi til hver indstilling i afsnittet Diverse sikkerhedsindstillinger i både panelet og Embedded Web Server.</li> </ul>
<b>LDAP-certifikatverificering</b> Kræv Forsøg Tillad Aldrig	Giv brugeren mulighed for at anmode om et servercertifikat. <b>Bemærkninger:</b> <ul style="list-style-type: none"> <li>• "Kræv" betyder, at der anmodes om et servercertifikat. Hvis der leveres et ugyldigt certifikat, eller der ikke leveres et certifikat, afsluttes sessionen omgående. "Kræv" er standardindstillingen.</li> <li>• "Forsøg" betyder, at der anmodes om et servercertifikat. Hvis der ikke leveres et certifikat, forløber sessionen normalt. Hvis der leveres et ugyldigt certifikat, afsluttes sessionen omgående.</li> <li>• "Tillad" betyder, at der anmodes om et servercertifikat. Hvis der ikke leveres et certifikat, forløber sessionen normalt. Hvis der leveres et ugyldigt certifikat, vil det blive ignoreret, og sessionen vil forløbe normalt.</li> <li>• "Aldrig" betyder, at der ikke anmodes om et servercertifikat.</li> </ul>
<b>Mindste PIN-kodelængde</b> 1–16	Begræns antallet af cifre i PIN-koden. <b>Bemærk!</b> 4 er standardindstillingen.

## Menuen Fortrolig udskrivning

Brug	For at
<b>Maks. ugyldige PIN koder</b> Fra 2 – 10	Begræns det antal gange, en ugyldig PIN-kode kan indtastes.  <b>Bemærkninger:</b> <ul style="list-style-type: none"> <li>• Dette menupunkt vises kun, hvis der er installeret en formateret, fungerende printerharddisk.</li> <li>• Når grænsen nås, slettes udskriftsjobbene for det pågældende brugernavn og den tilhørende PIN-kode.</li> </ul>
<b>Fortroligt jobudløb</b> Fra 1 time 4 timer 24 timer 1 uge	Angiv en tidsfrist for, hvor lang tid printeren skal gemme fortrolige udskriftsjob.  <b>Bemærkninger:</b> <ul style="list-style-type: none"> <li>• Hvis indstillingerne for "Fortroligt jobudløb" ændres, mens der er fortrolige udskriftsjob i printerhukommelsen eller på printerharddisken, vil udløbstiden for disse udskriftsjob ikke ændres til den nye standardværdi.</li> <li>• Hvis printeren slukkes, slettes alle fortrolige udskriftsjob i printerhukommelsen.</li> </ul>
<b>Gentag jobudløb</b> Fra 1 time 4 timer 24 timer 1 uge	Angiv en tidsfrist for, hvor lang tid printeren skal gemme udskriftsjob.
<b>Bekræft jobudløb</b> Fra 1 time 4 timer 24 timer 1 uge	Angiv en tidsfrist for, hvor lang tid printeren skal gemme udskriftsjob, der skal bekræftes.
<b>Reserver jobudløb</b> Fra 1 time 4 timer 24 timer 1 uge	Angiv en tidsfrist for, hvor lang tid printeren skal gemme udskriftsjob til senere udskrivning.
<b>Bemærk!</b> Fra er standardindstillingen.	

## Menuen Slet midlertidige datafiler

Slet midlertidige datafiler sletter *kun* udskriftsjob på printerens harddisk, der *ikke aktuelt er* i brug af filsystemet. Alle permanente data på printerens harddisk bliver bevaret, så som indlæste skrifttyper, makroer, og tilbageholdte job.

**Bemærk!** Denne menu vises kun, hvis der er installeret en formateret, fungerende printerharddisk.

Brug	For at
<b>Slettemetode</b> Automatisk	Angive metoden til sletning af midlertidige datafiler.

Brug	For at
<b>Automatisk metode</b> En gang Flere gange	Marker al diskplads, der blev brugt af et tidligere udskriftsjob. Denne metode tillader ikke filsystemet at genbruge denne plads, før den er blevet ryddet.  <b>Bemærkninger:</b> <ul style="list-style-type: none"> <li>• Standardindstillingen er "En gang".</li> <li>• Kun automatisk disksletning tillader brugerne at slette midlertidige datafiler uden at være nødt til at slukke printeren i lang tid.</li> <li>• Meget fortrolige oplysninger bør <i>kun</i> slettes via metoden med flere ganges sletning.</li> </ul>

## Menu for sikkerhedsovervågningslog

Brug	For at
<b>Eksporter log</b>	Gør det muligt for en autoriseret bruger at eksportere overvågningslogfilen.  <b>Bemærkninger:</b> <ul style="list-style-type: none"> <li>• Der skal være sat et flashdrev på printeren for at eksportere overvågningslogfilen fra printerens kontrolpanel.</li> <li>• Overvågningslogfilen kan indlæses fra Embedded Web Server og gemmes på en computer.</li> </ul>
<b>Slet log</b> Ja Nej	Angiv, om overvågningslogfiler skal slettes.  <b>Bemærk!</b> Standardindstillingen er Ja.
<b>Konfigurer log</b> Aktiver overvågning Ja Nej Aktiver perifer syslog Nej Ja Perifer syslog-funktion 0 - 23 Grad af alvor for hændelser, der skal logges 0 - 7	Angiv, om og hvordan overvågningslogfiler skal oprettes.  <b>Bemærkninger:</b> <ul style="list-style-type: none"> <li>• Aktiver overvågning afgør, om hændelser registreres i sikkerhedsovervågningsloggen og perifer sysloggen. Standardindstillingen er Nej.</li> <li>• Aktiver perifer syslog afgør, om logfilerne sendes til en perifer server. Standardindstillingen er Nej.</li> <li>• Perifer syslog-funktionen afgør den værdi, der bruges til at sende logfilerne til perifer syslog-serveren. Standardindstillingen er 4 minutter.</li> <li>• Hvis sikkerhedsovervågningsloggen er aktiveret, registreres en værdi for graden af alvor for hver hændelse. Standardindstillingen er 4 minutter.</li> </ul>

## Menu for indstilling af dato og klokkeslæt

Brug	For at
<b>Aktuel dato og klokkeslæt</b>	Vis de aktuelle dato- og tidsindstillinger for printeren.
<b>Indstil dato og klokkeslæt manuelt</b>	Angiv datoen og klokkeslættet.  <b>Bemærk!</b> Dato/klokkeslæt indtastes i formatet ÅÅÅÅ-MM-DD TT:MM:SS.
<b>Tidszone</b>	Vælg tidszonen.  <b>Bemærk!</b> Standardindstillingen er GMT.

Brug	For at
<b>Skift automatisk til/fra sommertid</b> Til Fra	Indstil printeren til at bruge de relevante start- og sluttidspunkter for (DST), der er associeret med printerens tidszoneindstilling.  <b>Bemærk!</b> Slået til er standardindstillingen og bruger den anvendte sommertid, der er associeret med indstillingen af tidszone.
<b>Brugerdefineret tidszone</b> Sommertid start uge Sommertid start dag Sommertid start måned Sommertid starttidspunkt Sommertid slut uge Sommertid slut dag Sommertid slut måned Sommertid sluttidspunkt Sommertidsforskydning	Gør det muligt for brugeren at indstille tidszonen.
<b>Aktiver NTP</b> Til Fra	Aktiver netværkstidsprotokol, som synkroniserer uret på enheder på netværket.  <b>Bemærk!</b> Standardindstillingen er Til.
<b>NTP-server</b>	Vis NTP-serveradressen.
<b>Aktiver Godkendelse</b> Til Fra	Skift godkendelsesindstillingen til Til eller Fra.  <b>Bemærk!</b> Fra er standardindstillingen.

# Menuen Indstillinger

## Menuen Generelle indstillinger

Brug	For at
<b>Displaysprog</b> Engelsk Francais Tysk Italiensk Espanol Dansk Norsk Hollandsk Svensk Portugisisk Suomi Russisk Polski Græsk Magyar Turkce Cesky Forenklet kinesisk Traditionelt kinesisk Koreansk Japansk	Bestemmer, hvilket sprog teksten i displayet skal vises på. <b>Bemærk!</b> Det er ikke alle sprog, der er tilgængelige for alle modeller. Det kan være nødvendigt at installere specialhardware for visse sprog.
<b>Vis beregninger over forbrug</b> Vis beregninger Vis ikke beregninger	Vis beregninger for forbrugsstoffer på kontrolpanelet, Embedded Web Server, menuindstillinger og enhedsstatistikrapporter. <b>Bemærk!</b> Vis beregninger er fabriksindstillingen.
<b>Økotilstand</b> Fra Energi Energi/Papir Papir	Minimer forbruget af energi, papir eller specialmedier. <b>Bemærkninger:</b> <ul style="list-style-type: none"> <li>• Fra er standardindstillingen. Dette nulstiller printeren til standardindstillingerne.</li> <li>• Energiindstillingen minimerer den strøm, som printeren forbruger.</li> <li>• Energi/Papir minimerer brugen af strøm, papir og specialmedier.</li> <li>• Papir minimerer mængden af papir og specialmedier, som skal bruges til et udskriftsjob.</li> </ul>
<b>Bip - Automatisk dokumentfæder fyldt</b> Aktiveret Deaktiveret	Angiv, om den automatiske dokumentfæder skal udsende et bip, når der ilægges papir. <b>Bemærk!</b> Standardindstillingen er Enabled (Aktiveret).
<b>Lydløs tilstand</b> Fra Til	Minimere støj fra printeren. <b>Bemærk!</b> Fra er standardindstillingen.

Brug	For at
<b>Kør indledende installation</b> Ja Nr.	Kør opsætningsguiden.
<b>Tastatur</b> Tastaturtype Engelsk Français Français Canadien Tysk Italiensk Espanol Græsk Dansk Norsk Hollandsk Svensk Suomi Portugisisk Russisk Polski Tysk (Schweiz) Fransk (Schweiz) Koreansk Magyar Turkce Cesky Forenklet kinesisk Traditionelt kinesisk Japansk Tilpasset tast [x]	Angiv et sprog og oplysninger for en tilpasset tast for displaytastaturet.
<b>Papirstørrelser</b> USA Metrisk	Angiv måleenheden til papirstørrelser.  <b>Bemærkninger:</b> <ul style="list-style-type: none"> <li>• Standardindstillingen er US.</li> <li>• Standardindstillingen er bestemt af dit valg af land og område i opsætningsguiden.</li> </ul>
<b>Scan til pc-portområde</b> [portområde]	Angiv et gyldigt port område for printere bagved en brandmur, der blokerer en port. <b>Bemærk!</b> 9751:Standardindstillingen er 12000 minutter.



Brug	For at
<p><b>Viste oplysninger</b></p> <p>Venstre side Højre side Tilpasset tekst [x]</p>	<p>Angiv, hvad der vises i de øverste hjørner på startskærbilledet.</p> <p>I menuerne Venstre side og Højre side kan du vælge mellem følgende muligheder:</p> <ul style="list-style-type: none"> <li>Ingen</li> <li>IP-adresse</li> <li>Værtsnavn</li> <li>Kontaktnavn</li> <li>Placering</li> <li>Dato/klokkeslæt</li> <li>mDNS/DDNS servicenavn</li> <li>Nulkonfigurationsfejl</li> <li>Tilpasset tekst [x]</li> <li>Modelnavn</li> </ul> <p><b>Bemærkninger:</b></p> <ul style="list-style-type: none"> <li>• IP-adresse er standardindstillingen til Venstre side.</li> <li>• Dato/klokkeslæt er standardindstillingen til Højre side.</li> </ul>
<p><b>Viste oplysninger (fortsat)</b></p> <p>Sort toner</p>	<p>Tilpas de viste oplysninger til forbrugsstoffer.</p> <p>Vælg mellem følgende indstillinger:</p> <ul style="list-style-type: none"> <li>Hvornår det skal vises <ul style="list-style-type: none"> <li>Undlad at vise</li> <li>Vis</li> </ul> </li> <li>Meddelelse, der skal vises <ul style="list-style-type: none"> <li>Standard</li> <li>Alternativ</li> </ul> </li> <li>Standard <ul style="list-style-type: none"> <li>[indtastning af tekst]</li> </ul> </li> <li>Alternativ <ul style="list-style-type: none"> <li>[indtastning af tekst]</li> </ul> </li> </ul> <p><b>Bemærk!</b> Undlad at vise er standardindstillingen for Hvornår det skal vises.</p>
<p><b>Viste oplysninger (fortsat)</b></p> <p>Papirstop Indfør papir Servicefejl</p>	<p>Tilpas de viste oplysninger for visse menuer.</p> <p>Vælg mellem følgende indstillinger:</p> <ul style="list-style-type: none"> <li>Vis <ul style="list-style-type: none"> <li>Ja</li> <li>Nr.</li> </ul> </li> <li>Meddelelse, der skal vises <ul style="list-style-type: none"> <li>Standard</li> <li>Alternativ</li> </ul> </li> <li>Standard <ul style="list-style-type: none"> <li>[indtastning af tekst]</li> </ul> </li> <li>Alternativ <ul style="list-style-type: none"> <li>[indtastning af tekst]</li> </ul> </li> </ul> <p><b>Bemærk!</b> Nej er standardindstillingen for Vis.</p>

Brug	For at
<p><b>Tilpasning af startskærbilledet</b></p> <ul style="list-style-type: none"> <li>Skift sprog</li> <li>Kopier</li> <li>Kopi-genveje</li> <li>Fax</li> <li>Faxgenveje</li> <li>E-mail (E-mail)</li> <li>E-mail genveje</li> <li>FTP</li> <li>FTP genveje</li> <li>Søg efter Tilbageholdte job</li> <li>Tilbageholdte job</li> <li>USB-drev</li> <li>Profiler og løsningsapplikationer</li> <li>Bogmærker</li> <li>Job efter bruger</li> <li>Formularer og foretrukne</li> <li>Kortkopi</li> <li>Scan til netværk</li> <li>MyShortcut</li> <li>Send til flere</li> </ul>	<p>Skift de ikoner, som vises på startskærbilledet.</p> <p>Vælg mellem følgende indstillinger for hvert ikon:</p> <ul style="list-style-type: none"> <li>Vis</li> <li>Undlad at vise</li> </ul>
<p><b>Datoformat</b></p> <ul style="list-style-type: none"> <li>MM-DD-ÅÅÅÅ</li> <li>DD-MM-ÅÅÅÅ</li> <li>ÅÅÅÅ-MM-DD</li> </ul>	<p>Formater datoen.</p> <p><b>Bemærk!</b> MM-DD-ÅÅÅÅ er den amerikanske standardindstilling. DD-MM-ÅÅÅÅ er den internationale standardindstilling.</p>
<p><b>Tidsformat</b></p> <ul style="list-style-type: none"> <li>12 timers skift</li> <li>24 timers skift</li> </ul>	<p>Formater tiden.</p> <p><b>Bemærk!</b> Standardindstillingen er "12 timers skift A.M./P.M."</p>
<p><b>Skærmens lysstyrke</b></p> <ul style="list-style-type: none"> <li>20 – 100</li> </ul>	<p>Angiv displayets lysstyrke.</p> <p><b>Bemærk!</b> Standardindstillingen er 100 minutter.</p>
<p><b>Ensidet kopi</b></p> <ul style="list-style-type: none"> <li>Fra</li> <li>Til</li> </ul>	<p>Indstil kopiering fra scannerglasset til en enkelt side ad gangen.</p> <p><b>Bemærk!</b> Fra er standardindstillingen.</p>
<p><b>Udskriftslys</b></p> <ul style="list-style-type: none"> <li>Normal/Standbytilstand</li> <li>Fra</li> <li>Svagt lys</li> <li>Kraftigt lys</li> </ul>	<p>Indstiller lysmængden fra standardbakken.</p> <p><b>Bemærkninger:</b></p> <ul style="list-style-type: none"> <li>• Standardindstillingen er Dæmpet, hvis Øko-tilstand er indstillet til Energi eller Energi/Papir.</li> <li>• Standardindstillingen er Lys, hvis Øko-tilstand er indstillet til Fra eller Papir.</li> </ul>
<p><b>Lydfeedback</b></p> <ul style="list-style-type: none"> <li>Knapfeedback</li> <li>Til</li> <li>Fra</li> <li>Lydstyrke</li> <li>1–10</li> </ul>	<p>Indstil lydstyrken for knapperne.</p> <p><b>Bemærkninger:</b></p> <ul style="list-style-type: none"> <li>• Til er standardindstillingen for Knapfeedback.</li> <li>• 5 er standardindstillingen for Lydstyrke.</li> </ul>

Brug	For at
<b>Vis bogmærker</b> Ja Nr.	Angiv, om der skal vises bogmærker i området Tilbageholdte job. <b>Bemærk!</b> Standardindstillingen er Ja.
<b>Tillad fjernelse af baggrund</b> Til Fra	Angiv, om det er tilladt at fjerne billedets baggrund. <b>Bemærk!</b> Standardindstillingen er Til.
<b>Tillad tilpassede jobscanninger</b> Til Fra	Scan flere job til én fil. <b>Bemærk!</b> Standardindstillingen er Til. Hvis Til er valgt, kan indstillingen Tillad brugerdefinerede jobscanninger aktiveres til bestemte job.
<b>Genoprettelse efter scannerstop</b> Jobniveau Sideniveau	Angiv, hvordan det scannede job skal ilægges igen, hvis der opstår papirstop i den automatiske dokumentføder. <b>Bemærkninger:</b> <ul style="list-style-type: none"> <li>• Jobniveau er standardindstillingen. Hvis Jobniveau er valgt, skal hele jobbet scannes igen.</li> <li>• Hvis Sideniveau er valgt, skal jobbet scannes igen fra den side, hvor papirstoppet opstod.</li> </ul>
<b>Opdateringshastighed for webside</b> 30 – 300	Angiv antallet af sekunder mellem opdateringer af Embedded Web Server. <b>Bemærk!</b> Standardindstillingen er 120 minutter.
<b>Kontakt navn</b>	Angiv et kontaktnavn til printereren. <b>Bemærk!</b> Kontaktnavnet gemmes på Embedded Web Server.
<b>Placering</b>	Angiv placeringen. <b>Bemærk!</b> Placeringen gemmes på Embedded Web Server.
<b>Alarmer</b> Alarmkontrol Kasettealarm Hæftningsalarm	Indstil en alarm til at lyde, når handling fra brugeren kræves. Vælg en af følgende indstillinger for hver enkelt alarmtype: Fra Enkelt Kontinuerligt <b>Bemærkninger:</b> <ul style="list-style-type: none"> <li>• Standardindstillingen til Alarmkontrol er Enkelt. Dette udsender flere hurtige bip.</li> <li>• Deaktiveret er standardindstillingen for Kasettealarm og Hæftningsalarm.</li> <li>• Kontinuerlig gentagen af flere hurtige bip med regelmæssige mellemrum.</li> </ul>
<b>Timeout</b> Standbytilstand Deaktiveret 1–240	Angiv tidsrummet, der skal gå, inden printereren aktiverer strømbesparelestilstanden. <b>Bemærk!</b> Standardindstillingen er 15 minutter.

Brug	For at
<b>Timeout</b> Slumringstilstand Deaktiveret 1–120	Angiv det tidsrum, som printeren venter, efter et job er udskrevet, før den skifter til en strømbesparende tilstand. <b>Bemærkninger:</b> <ul style="list-style-type: none"> <li>• Standardindstillingen er 20 minutter.</li> <li>• Lavere værdier sparer på energien, men det kan kræve længere opvarmningstider.</li> <li>• Vælg den laveste værdi, hvis printeren er tilsluttet samme elektriske kredsløb som rumbelysningen, eller hvis du bemærker, at belysningen i rummet blinker.</li> <li>• Vælg en høj værdi, hvis printeren er i brug konstant. I de fleste tilfælde gør det printeren klar til at udskrive med minimal opvarmningstid.</li> <li>• Deaktiveret vises kun, hvis Energibesparelse angives til Fra.</li> </ul>
<b>Timeout</b> Udskriv m. skærm fra Tillad udskrivning m. skærm fra Skærm til u. udskrivning	Udskrive et job, mens displayet er slukket. <b>Bemærk!</b> Standardindstillingen er udskrivning med tændt display.
<b>Timeout</b> Dvaletimeout Deaktiveret 20 minutter 1–3 timer 6 timer 1–3 dage 1–2 uger 1 måned	Indstil det tidsrum, der går, før printeren går i dvaletilstand. <b>Bemærk!</b> Standardindstillingen er 3 dage.
<b>Timeout</b> Dvaletimeout ved forbindelse Dvale Sæt ikke i dvale	Indstil printeren til dvaletilstand, selvom der findes en aktiv Ethernet- eller telefonforbindelse. <b>Bemærk!</b> Dvale er standardindstillingen.
<b>Timeout</b> Skærmtimeout 15 – 300	Angiv tidsrummet, som printeren venter, før displayet går tilbage til Klar-tilstand. <b>Bemærk!</b> Standardindstillingen er 30 minutter.
<b>Timeout</b> Forlæng skærm-timeout Til Fra	Fortsæt et specificeret job uden at gå tilbage til startskærm-billedet, når timeren for skærmtimeout udløber. <b>Bemærk!</b> Fra er standardindstillingen.
<b>Timeout</b> Udskriftstimeout Deaktiveret 1–255	Angiv tidsrummet, som printeren venter på en meddelelse om, at jobbet er færdigudskrevet, før den annullerer den resterende del af udskriftsjobbet. <b>Bemærkninger:</b> <ul style="list-style-type: none"> <li>• Standardindstillingen er 90 sekunder.</li> <li>• Når tiden udløber, vil enhver delvist udskrevet side, der stadig er i printeren, blive udskrevet, og andre inputporte undersøges for at se, om der findes data.</li> <li>• Udskriftstimeout er kun tilgængelig ved brug af PCL-emulering.</li> </ul>

Brug	For at
<b>Timeout</b> Vent timeout Deaktiveret 15 – 65535	Angiv tidsrummet, som printeren venter på at modtage yderligere data, før den annullerer et udskriftsjob.  <b>Bemærkninger:</b> <ul style="list-style-type: none"> <li>• Standardindstillingen er 40 sekunder.</li> <li>• Vent timeout er kun tilgængelig, når printeren bruger PostScript emulering.</li> </ul>
<b>Timeout</b> Timeout for tilbageholdelse af job 5 – 255	Indstil det tidsrum, printeren afventer brugerindgriben, før den tilbageholder job, der kræver utilgængelige ressourcer, og fortsætter med at udskrive andre job i udskriftskøen.  <b>Bemærkninger:</b> <ul style="list-style-type: none"> <li>• Standardindstillingen er 30 minutter.</li> <li>• Dette menupunkt vises kun, hvis der er installeret en harddisk.</li> </ul>
<b>Genoprettelse ved fejl</b> Automatisk genstart Genstart ved inaktivitet Genstart altid Genstart aldrig	Indstil printeren til at genstarte, hvis der opstår en fejl.  <b>Bemærk!</b> Standardindstillingen er Udskriv altid.
<b>Genoprettelse ved fejl</b> Maks. autom. genstarter 1–20	Fastslå det antal automatiske genstarter, som printeren kan udføre.  <b>Bemærkninger:</b> <ul style="list-style-type: none"> <li>• 2 er standardindstillingen.</li> <li>• Når antallet af genstarter svarer til den angivne værdi, vises fejlmeddelelsen.</li> </ul>
<b>Genopret udskrift</b> Fortsæt automatisk Deaktiveret 5 – 255	Lad automatisk printeren genoptage udskrivningen i visse offlinesituationer, når problemet ikke løses inden for det angivne tidsrum.  <b>Bemærk!</b> Standardindstillingen er Deaktiveret.
<b>Genopret udskrift</b> Genopret ved stop Til Fra Automatisk	Angiv, om printeren skal genudskrive fastklemte sider.  <b>Bemærkninger:</b> <ul style="list-style-type: none"> <li>• Standardindstillingen er Auto. Printeren genudskriver fastklemte sider, medmindre den påkrævede hukommelse til at tilbageholde siden skal bruges til andre printeropgaver.</li> <li>• Aktiveret indstiller printeren til altid at genudskrive fastklemte sider.</li> <li>• Deaktiveret indstiller printeren til aldrig at genudskrive fastklemte sider.</li> </ul>
<b>Genopret udskrift</b> Papirstophjælp Til Fra	Indstil printeren til automatisk at kontrollere, om der er fastklemt papir.  <b>Bemærk!</b> Standardindstillingen er Til.
<b>Genopret udskrift</b> Beskyt side Fra Til	Udskriver en side, der muligvis ikke ville blive udskrevet under normale omstændigheder.  <b>Bemærkninger:</b> <ul style="list-style-type: none"> <li>• Fra er standardindstillingen. Dette udskriver en delvis side, når der ikke er tilstrækkelig hukommelse til at udskrive hele siden.</li> <li>• Indstillingen Til sætter printeren til at udskrive hele siden.</li> </ul>

Brug	For at
<b>Tryk på slumreknappen</b> Gør ingenting Slumre Dvale	Bestem, hvordan printeren skal reagere på et kortvarigt tryk på slumreknappen, når printeren er inaktiv. <b>Bemærk!</b> Slumre er standardindstillingen.
<b>Tryk på slumreknappen og hold den nede</b> Gør ingenting Slumre Dvale	Bestemmer, hvordan printeren reagerer på et længerevarende tryk på slumreknappen, når printeren er inaktiv. <b>Bemærk!</b> Standardindstillingen er Gør ingenting.
<b>Fabriksindstillinger</b> Gendan ikke Gendan nu	Brug printerens standardindstillinger. <b>Bemærkninger:</b> <ul style="list-style-type: none"> <li>• Standardindstillingen er Gendan ikke.</li> <li>• Valg af Gendan nu returnerer alle printerindstillinger til standardindstillingerne, undtagen netværks/portindstillingerne. Alle indlæste data i RAM slettes. Indlæste data, der er gemt i flashhukommelsen eller på en printerharddisk, berøres ikke.</li> </ul>
<b>Eksporter konfigurationsfil</b> Eksport	Eksporter konfigurationsfiler til et flashdrev.

## Menuen Kopieringsindstillinger

Brug	For at
<b>Indholdstype</b> Tekst Grafik Tekst/foto Foto	Angiv indholdet af det originale dokument. <b>Bemærk!</b> Standardindstillingen er Tekst/Foto.
<b>Indholdskilde</b> Sort-hvid laser Farvelaserprinter Inkjet Foto/Film Blad Avis Trykpresse Andet	Angiv, hvordan det oprindelige dokument blev oprettet. <b>Bemærk!</b> Standardindstillingen er sort-hvid laser.

Brug	For at
<b>Sider (dupleks)</b> 1-sidet til 1-sidet 1-sidet til 2-sidet 2-sidet til 1-sidet 2-sidet til 2-sidet	Angiv, om et originaldokument er 2-sidet (dupleks) eller 1-sidet, og angiv derefter, om kopien skal være 2-sidet eller 1-sidet.  <b>Bemærkninger:</b> <ul style="list-style-type: none"> <li>• <b>1-sidet til 1-sidet</b> – Originaldokumentet har udskrift på én side, og kopien vil også have udskrift på én side.</li> <li>• <b>1-sidet til 2-sidet</b> – Originaldokumentet har udskrift på én side, men kopien vil have udskrift på begge sider.</li> <li>• <b>2-sidet til 1-sidet</b> – Originaldokumentet har udskrift på begge sider, men kopien vil kun have udskrift på én side.</li> <li>• <b>2-sidet til 2-sidet</b> – Originaldokumentet har udskrift på begge sider, og kopien vil også få udskrift på begge sider.</li> </ul>
<b>Papirbesparelse</b> Fra 2-op, stående 4-op, stående 2-op, liggende 4-op, liggende	Kopier to eller fire ark i et dokument på én side.  <b>Bemærk!</b> Standardindstillingen er Fra.
<b>Udskriv siderammer</b> Til Fra	Angiv, om der udskrives en ramme.  <b>Bemærk!</b> Standardindstillingen er Fra.
<b>Sætvis</b> (1,1,1) (2,2,2) (1,2,3) (1,2,3)	Hold siderne i et udskriftsjob stakket i rækkefølge, når der udskrives flere kopier.  <b>Bemærk!</b> "(1,2,3) (1,2,3)" er standardindstillingen.
<b>Hæft</b> Fra Til	Aktiver eller deaktiver hæftefinisheren.  <b>Bemærkninger:</b> <ul style="list-style-type: none"> <li>• Standardindstillingen er Fra.</li> <li>• Dette menupunkt vises kun, hvis en hæftefinisher er installeret.</li> </ul>

Brug	For at
<b>Originalstørrelse</b> Letter Legal Executive Folio Statement Oficio (Mexico) Universal Auto. reg. af størrelse Blandede størrelser A4 A5 A6 JIS B5 Tilpas scanningsstørrelse [x] Bogoriginal Visitkort 3 x 5 tommer 4 x 6 tommer ID-kort	Angiv papirstørrelsen på originaldokumentet. <b>Bemærkninger:</b> <ul style="list-style-type: none"> <li>• Letter er standardindstillingen i USA.</li> <li>• A4 er den internationale standardindstilling.</li> </ul>
<b>Kopier til kilde</b> Bakke [x] Automatisk match af størrelse Flerformålsarkføder	Angiv en papirkilde for kopijob. <b>Bemærk!</b> Bakke 1 er standardindstillingen fra fabrikkens side.
<b>Transparentskillesider</b> Til Fra	Placer et ark mellem transparenterne. <b>Bemærk!</b> Standardindstillingen er Til.
<b>Skilleark</b> Fra Mellem kopier Mellem job Mellem sider	Placer et ark papir mellem sider, kopier eller job. <b>Bemærk!</b> Standardindstillingen er Fra.
<b>Skillesidekilde</b> Bakke [x] Flerformålsarkføder	Angiv papirkilden til skilleark. <b>Bemærk!</b> Bakke 1 er standardindstillingen fra fabrikkens side.
<b>Sværtning</b> 1–9	Angiv kopijobets tonersværtningsgrad. <b>Bemærk!</b> Standardindstillingen er 5.
<b>Antal kopier</b> 1–999	Angiv antallet af kopier i kopijobbet. <b>Bemærk!</b> Standardindstillingen er 1.



Brug	For at
<b>Sidehoved/sidefod</b> [Placering] Fra Dato/klokkeslæt Sidenummer Tilpasset tekst Udskriv på Alle sider Kun første side Alle sider undtagen den første Tilpasset tekst	Angiv oplysningerne om sidehoved eller sidefod og deres placering på siden. Vælg mellem følgende indstillinger for placeringen: <ul style="list-style-type: none"> <li>• Øverst til venstre</li> <li>• Top midten</li> <li>• Øverst til højre</li> <li>• Nederst til venstre</li> <li>• Bund midten</li> <li>• Nederst til højre</li> </ul> <b>Bemærkninger:</b> <ul style="list-style-type: none"> <li>• Fra er standardindstillingen for placeringen.</li> <li>• "Alle sider" er standardindstillingen for "Udskriv på".</li> </ul>
<b>Overlay</b> Fortroligt Kopier Kladde Vigtigt Brugerdefineret Fra	Angiv overlaytekst, der udskrives på hver side i kopijobbet. <b>Bemærk!</b> Standardindstillingen er Fra.
<b>Brugerdef. overlay</b>	Angiv tilpasset overlaytekst. <b>Bemærk!</b> Der tillades maksimalt 64 tegn.
<b>Tillad prioriterede kopier</b> Til Fra	Tillad afbrydelse af et udskriftsjob for at kopiere en side eller et dokument. <b>Bemærk!</b> Standardindstillingen er Til.
<b>Scanning af brugerdefineret job</b> Til Fra	Scan et dokument, der indeholder blandede papirstørrelser, til et enkelt kopieringsjob. <b>Bemærkninger:</b> <ul style="list-style-type: none"> <li>• Standardindstillingen er Fra.</li> <li>• Dette menupunkt vises kun, hvis der er installeret en formateret, fungerende printerharddisk.</li> </ul>
<b>Tillad Gem som genvej</b> Til Fra	Gem brugerdefinerede kopiindstillinger som genveje. <b>Bemærk!</b> Standardindstillingen er Til.
<b>Fjern baggrund</b> -4 til 4	Juster, hvor meget baggrund der skal være synlig på en kopi. <b>Bemærk!</b> Standardindstillingen er 0.
<b>Autocentrer</b> Fra Til	Automatisk centrering af indholdet på siden. <b>Bemærk!</b> Standardindstillingen er Fra.

Brug	For at
<b>Farvedropout</b> Farvedropout Ingen Rød Grøn Blå Standard rød grænse 0–255 Standard grøn grænse 0–255 Standard blå grænse 0–255	Angiv, hvilken farve der skal fades under scanningen, og hvor stor eller hvor lille fading-graden skal være for hver farvegrænse.  <b>Bemærkninger:</b> <ul style="list-style-type: none"> <li>• Ingen er standardindstillingen for Farvefrafald.</li> <li>• 128 er standardindstillingen for hver farvegrænse.</li> </ul>
<b>Kontrast</b> 0–5 Bedst til indhold	Angiv den kontrast, der anvendes til kopieringsjobbet.  <b>Bemærk!</b> Standardindstillingen er "Bedst til indhold".
<b>Spejlvend billede</b> Fra Til	Opret et spejlvendt billede af det originale dokument.  <b>Bemærk!</b> Standardindstillingen er Fra.
<b>Negativbillede</b> Fra Til	Opret et negativt billede af det originale dokument.  <b>Bemærk!</b> Standardindstillingen er Fra.
<b>Skyggedetalje</b> -4 til 4	Juster, hvor meget skygge der skal være synlig på en kopi.  <b>Bemærk!</b> Standardindstillingen er 0 minutter.
<b>Justering af ADF-skævhed</b> Automatisk Fra Til	Korriger mindre skævheder i det scannede billede.  <b>Bemærk!</b> Standardindstillingen er Fra.
<b>Scan kant til kant</b> Fra Til	Angiv, om det originale dokument scannes kant til kant, inden det faxes.  <b>Bemærk!</b> Standardindstillingen er Fra.
<b>Skarphed</b> 1–5	Juster skarpheden af en kopi.  <b>Bemærk!</b> Standardindstillingen er 3.
<b>Eksempel på kopi</b> Fra Til	Lav et prøvetryk af det originale dokument.  <b>Bemærk!</b> Standardindstillingen er Fra.

## Menuen Faxindstillinger

### Menuen Faxtilstand (Opsætning af analog fax)

I tilstanden Opsætning af analog fax sendes faxopgaven via en telefonlinje.

**Bemærk!** Faxfunktionen er kun tilgængelig på udvalgte printermodeller.

Brug	For at
<b>Faxnavn</b>	Angiv navnet på faxen i printeren.
<b>Faxnummer</b>	Angiv det nummer, der er tildelt faxen.
<b>Fax-id</b> Faxnavn Faxnummer	Angiv, hvordan faxen identificeres.
<b>Aktivér manuel fax</b> Til Fra	Indstil printeren til manuel fax, hvilket kræver en linjedeler og et telefonhåndsæt. <b>Bemærkninger:</b> <ul style="list-style-type: none"> <li>• Standardindstillingen er Fra.</li> <li>• Anvend en almindelig telefon til at besvare indkommende faxopgaver og til at ringe til et faxnummer.</li> <li>• Tryk på <b>0</b> på det numeriske tastatur for at gå direkte til funktionen Manual Fax (Manuel fax).</li> </ul>
<b>Hukommelsesbrug</b> Alt til modtagelse Det meste til modtagelse Lige Mest sendt Alt til afsendelse	Definer fordelingen af ikke-flygtig hukommelse mellem afsending og modtagelse af faxjob. <b>Bemærkninger:</b> <ul style="list-style-type: none"> <li>• Lige er standardindstillingen. Dette opdeler hukommelsen til afsendelse og modtagelse af faxopgaver i lige mængder.</li> <li>• "Mostly send" (Mest afsendelse) angiver, at det meste af hukommelsen er indstillet til at sende faxopgaver.</li> <li>• "Alt til afsendelse" angiver, at al hukommelse er indstillet til at sende faxopgaver.</li> <li>• "Alt til modtagelse" angiver, at al hukommelse er indstillet til at modtage faxopgaver.</li> <li>• "Det meste til modtagelse" angiver, at det meste af hukommelsen er indstillet til at modtage faxopgaver.</li> </ul>
<b>Annuler faxer</b> Tillad Tillad ikke	Angiv, om printeren annullerer faxopgaver eller ej. <b>Bemærk!</b> Tillad er standardindstillingen.
<b>Opkalds-id</b> Fra Primær Alternativ	Angiv den type opkalds-id, der bruges.
<b>Tilsløring af faxnummer</b> Fra Fra venstre Fra højre	Angiv den retning, cifre tilsløres fra i et udgående faxnummer. <b>Bemærkninger:</b> <ul style="list-style-type: none"> <li>• Standardindstillingen er Fra.</li> <li>• Nummeret på tilslørede tegn bestemmes af indstillingen "Cifre, der tilsløres".</li> </ul>
<b>Cifre, der tilsløres</b> 0–58	Angiv antallet af cifre, der tilsløres i et udgående faxnummer. <b>Bemærk!</b> Standardindstillingen er 0.

Brug	For at
<p><b>Faxforside</b></p> <ul style="list-style-type: none"> <li>Faxforside               <ul style="list-style-type: none"> <li>Standardindstillingen er Slået fra</li> <li>Standardindstillingen er Slået til</li> <li>Brug aldrig</li> <li>Brug altid</li> </ul> </li> <li>Inkluder til-felt               <ul style="list-style-type: none"> <li>Til</li> <li>Fra</li> </ul> </li> <li>Inkluder fra-felt               <ul style="list-style-type: none"> <li>Til</li> <li>Fra</li> </ul> </li> <li>Fra</li> <li>Inkluder Meddelelsesfelt               <ul style="list-style-type: none"> <li>Til</li> <li>Fra</li> </ul> </li> <li>Meddelelse</li> <li>Inkluder logo               <ul style="list-style-type: none"> <li>Til</li> <li>Fra</li> </ul> </li> <li>Inkluder sidefod [x]               <ul style="list-style-type: none"> <li>Til</li> <li>Fra</li> </ul> </li> <li>Sidefod [x]</li> </ul>	<p>Konfigurer faxforsiden.</p> <p><b>Bemærkninger:</b></p> <ul style="list-style-type: none"> <li>• "Deaktiveret som standard" er standardindstillingen for Faxforside.</li> <li>• Slået fra er standardindstillingen for alle andre menupunkter.</li> </ul>
Brug	For at
<p><b>Opløsning</b></p> <ul style="list-style-type: none"> <li>Standard</li> <li>Fin 200 dpi</li> <li>Superfin 300 dpi</li> <li>Ultrafin 600 dpi</li> </ul>	<p>Angiv kvalitet i dpi (dots per inch). Jo højere opløsning, desto højere udskrivningskvalitet, men det øger faxtransmissionstiden for udgående faxer.</p> <p><b>Bemærk!</b> Standard er standardindstillingen.</p>

Brug	For at
<b>Originalstørrelse</b> Letter Legal Executive Folio Statement Oficio (Mexico) Universal Auto. reg. af størrelse Blandede størrelser A4 A5 A6 JIS B5 Specialscanningsstørrelser [x] Bogoriginal Visitkort 3 x 5 tommer 4 x 6 tommer	Angiv papirstørrelsen på originaldokumentet. <b>Bemærk!</b> Blandede størrelser er standardindstillingen i USA. A4 er den internationale standardindstilling.
<b>Sider (dupleks)</b> Fra Lang kant Kort kant	Angiv sideretning for tekst og grafik. <b>Bemærkninger:</b> <ul style="list-style-type: none"> <li>• Standardindstillingen er Fra.</li> <li>• Ved indbinding på lang kant indbindes siderne langs papirets lange kant (venstre kant ved stående og øverste kant ved liggende).</li> <li>• Ved indbinding på kort kant indbindes siderne langs papirets korte kant (øverste kant ved stående og nederste kant ved liggende).</li> </ul>
<b>Indholdstype</b> Tekst Grafik Tekst/foto Foto	Angiv indholdet af det originale dokument. <b>Bemærk!</b> Standardindstillingen er Tekst.
<b>Indholdskilde</b> Sort-hvid laser Farvelaserprinter Inkjet Foto/Film Blad Avis Trykpresse Andet	Angiv, hvordan det oprindelige dokument blev oprettet. <b>Bemærk!</b> Standardindstillingen er sort-hvid laser.
<b>Sværtning</b> 1–9	Gør udskriften lysere eller mørkere. <b>Bemærk!</b> Standardindstillingen er 5.
<b>Opkaldspræfiks</b>	Indtast et områdenummer, f.eks. 99. Der findes et numerisk indtastningsfelt.
<b>Opkaldspræfiksregler</b> Præfiksregel [x]	Etabler en opkaldspræfiksregel.

Brug	For at
<b>Automatisk genopkald</b> 0–9	Angiv det antal gange, printeren forsøger at sende faxen til det angivne nummer. <b>Bemærk!</b> Standardindstillingen er 5.
<b>Genopkaldsfrekvens</b> 1–200	Angiv antallet af minutter mellem genopkald. <b>Bemærk!</b> Standardindstillingen er 3.
<b>Bag en PABX</b> Ja Nej	Aktiver eller deaktiver opkald uden klartone på omstillingsbordet. <b>Bemærk!</b> Standardindstillingen er Nej.
<b>Aktiver ECM</b> Ja Nej	Aktiver eller deaktiver Error Correction Mode (Fejlkorrektionstilstand) til faxopgaver. <b>Bemærk!</b> Standardindstillingen er Ja.
<b>Aktiver faxscanninger</b> Til Fra	Fax filer, der scannes ved printeren. <b>Bemærk!</b> Standardindstillingen er Til.
<b>Driver til fax</b> Ja Nej	Lad printerdriveren sende faxjob. <b>Bemærk!</b> Standardindstillingen er Ja.
<b>Tillad Gem som genvej</b> Til Fra	Gem faxnumre som genvej i printeren. <b>Bemærk!</b> Standardindstillingen er Til.
<b>Opkaldstilstand</b> Tone Impuls	Angiv ringetonen, enten som en tone eller en impuls. <b>Bemærk!</b> Standardindstillingen er tone.
<b>Maks. hastighed</b> 2400 4800 9600 14400 33600	Angiv den maksimale hastighed i baud, som faxer sendes ved. <b>Bemærk!</b> Standardindstillingen er 33600.
<b>Scanning af brugerdefineret job</b> Til Fra	Scan et dokument, der indeholder blandede papirstørrelser, til en enkelt fil. <b>Bemærkninger:</b> <ul style="list-style-type: none"> <li>• Standardindstillingen er Fra.</li> <li>• Dette menupunkt vises kun, hvis der er installeret en formateret, fungerende printerharddisk.</li> </ul>
<b>Scanningseksempel</b> Til Fra	Angiv, om der skal vises et eksempel til scanningsjob. <b>Bemærkninger:</b> <ul style="list-style-type: none"> <li>• Standardindstillingen er Fra.</li> <li>• Dette menupunkt vises kun, hvis der er installeret en formateret, fungerende printerharddisk.</li> </ul>
<b>Fjern baggrund</b> -4 til 4	Juster andelen af synlig baggrund på et scannet billede. <b>Bemærk!</b> Standardindstillingen er 0.

Brug	For at
<b>Kontrast</b> 0–5 Bedst til indhold	Angiv kontrasten i det scannede billede. <b>Bemærk!</b> Standardindstillingen er "Bedst til indhold".
<b>Spejlvend billede</b> Fra Til	Opret et spejlvendt billede af det originale dokument. <b>Bemærk!</b> Standardindstillingen er Fra.
<b>Negativbillede</b> Fra Til	Opret et negativt billede af det originale dokument. <b>Bemærk!</b> Standardindstillingen er fra.
<b>Skyggedetalje</b> -4 til 4	Juster, hvor mange skyggedetaljer der må være synlige. <b>Bemærk!</b> Standardindstillingen er 0 minutter.
<b>Justering af ADF-skævhed</b> Automatisk Fra Til	Korrigere mindre skævheder på det scannede billede. <b>Bemærkninger:</b> <ul style="list-style-type: none"> <li>• Standardindstillingen er Fra.</li> <li>• Dette menupunkt understøttes kun på udvalgte printermodeller.</li> </ul>
<b>Scan kant til kant</b> Fra Til	Angiv, om det originale dokument scannes kant til kant, inden det faxes. <b>Bemærk!</b> Standardindstillingen er Fra.
<b>Skarphed</b> 1–5	Juster skarpheden på en fax. <b>Bemærk!</b> Standardindstillingen er 3.
<b>Temperatur</b> -4 til 4	Angiv, om produktet skal være "varmt" eller "koldt". "Kølige" værdier giver et produkt, der er mere blå end standard, mens "varme" værdier giver et produkt, der er mere rødt end standarden. <b>Bemærk!</b> Standardindstillingen er 0.
<b>Autokonverter farvefaxer til monokrome faxer</b> Til Fra	Konverter alle udgående faxer til sort/hvid. <b>Bemærk!</b> Standardindstillingen er Til.

Brug	For at
<b>Aktiver faxmodtagelse</b> Til Fra	Giv mulighed for, at printeren modtager faxjob. <b>Bemærk!</b> Standardindstillingen er Til.
<b>Faxjob venter</b> Ingen Toner Toner og forbrugsstoffer	Fjern faxjob fra printerkøen, når jobbet kræver særlige utilgængelige ressourcer. <b>Bemærk!</b> Standardindstillingen er Ingen.
<b>Antal ringetoner før svar</b> 1–25	Angiv antal ringetoner, inden et indkommende faxjob besvares. <b>Bemærk!</b> Standardindstillingen er 3.
<b>Automatisk reduktion</b> Til Fra	Skaler et indkommende faxjob, så det passer til det papir, der er lagt i den tildelte faxkilde. <b>Bemærk!</b> Standardindstillingen er Til.

Brug	For at
<b>Papirkilde</b> Automatisk Bakke [x] Flerformålsarkføder	Angiv papirkilden til udskrivning af indkommende faxjob. <b>Bemærk!</b> Standardindstillingen er Auto.
<b>Sider (dupleks)</b> Fra Til	Aktiver dupleksudskrivning (to-sidet udskrivning) til indkommende faxjob. <b>Bemærkninger:</b> <ul style="list-style-type: none"> <li>• Standardindstillingen er Fra.</li> <li>• Dette menupunkt vises kun, hvis der er installeret en dupleksenhed.</li> </ul>
<b>Skilleark</b> Fra Før job Efter job	Giv printeren mulighed for at inkludere skillesider for indgående faxjob. <b>Bemærk!</b> Standardindstillingen er Fra.
<b>Skillesidekilde</b> Bakke [x] Flerformålsarkføder	Angiv, hvor printeren vil hente skillesiden. <b>Bemærk!</b> Bakke 1 er standardindstillingen fra fabrikkens side.
<b>Faxsidefod</b> Til Fra	Udskriv transmissionsoplysninger nederst på hver side fra en modtaget fax. <b>Bemærk!</b> Standardindstillingen er Fra.
<b>Maks. hastighed</b> 2400 4800 9600 14400 33600	Angiv den maksimale hastighed i baud, som faxer modtages i. <b>Bemærk!</b> Standardindstillingen er 33600.
<b>Videresend fax</b> Udskriv Udskriv og videresend Videresend	Aktiver videresendelse af modtagne faxer til en anden modtager. <b>Bemærk!</b> Udskriv er standardindstillingen.
<b>Videresend til</b> Fax E-mail FTP LDSS eSF	Angiv den modtagertype, som faxer skal videresendes til. <b>Bemærkninger:</b> <ul style="list-style-type: none"> <li>• Standardindstillingen er Fax.</li> <li>• Dette menupunkt er kun tilgængeligt fra Embedded Web Server.</li> </ul>
<b>Videresend til genvej</b>	Indtast genvejsnummeret, der matcher modtagertypen (Fax, e-mail, FTP, LDSS eller eSF). <b>Bemærk!</b> Du kan indtaste op til 16 tegn.
<b>Bloker fax uden navn</b> Fra Til	Aktiver blokering af indkommende faxer fra enheder, hvor der ikke er angivet noget stations- eller fax-id. <b>Bemærk!</b> Standardindstillingen er Fra.
<b>Liste over uønskede faxer</b>	Aktiver liste over blokerede faxnumre, der er gemt i printeren. <b>Bemærk!</b> Du kan indtaste op til 512 tegn.



Brug	For at
<b>Transmissionslog</b> Udskriv log Udskriv ikke log Udskriv kun ved fejl	Aktiver udskrivning af en transmissionslog efter hvert faxjob. <b>Bemærk!</b> Standardindstillingen er "Udskriv log".
<b>Modtag fejllog</b> Udskriv aldrig Udskriv ved fejl	Aktiver udskrivning af en modtagelsesfejllog efterfulgt af en modtagelsesfejl. <b>Bemærk!</b> Standardindstillingen er Udskriv aldrig.
<b>Automatisk udskrivning af logfiler</b> Til Fra	Aktiver automatisk udskrivning af faxlogfiler. <b>Bemærkninger:</b> <ul style="list-style-type: none"> <li>• Standardindstillingen er Til.</li> <li>• Logfiler udskrives efter hver 200 faxjob.</li> </ul>
<b>Papirkilde til logfil</b> Bakke [x] Flerformålsarkføder	Angiv papirkilden, der skal anvendes til udskrivning af logfiler. <b>Bemærk!</b> Bakke 1 er standardindstillingen fra fabrikkens side.
<b>Logvisning</b> Remote Station Name (Eksternt stationsnavn) Kaldt nummer	Angiv, om de udskrevne logfiler skal vise det opkaldte nummer eller det returnerede stations- eller faxnavn. <b>Bemærk!</b> Standardindstillingen er Eksternt stationsnavn.
<b>Aktivér joblog</b> Til Fra	Aktiver adgang til faxjoblog. <b>Bemærk!</b> Standardindstillingen er Til.
<b>Aktivér opkaldslog</b> Til Fra	Aktiver adgang til faxopkaldslog. <b>Bemærk!</b> Standardindstillingen er Til.

Brug	For at
<b>Højttalertilstand</b> Altid fra Slået til indtil tilslutning Altid aktiveret	Angiv tilstanden for højttaleren. <b>Bemærkninger:</b> <ul style="list-style-type: none"> <li>• Standardindstillingen er Aktiveret indtil tilsluttet. Der udsendes en lyd, indtil faxforbindelsen er oprettet.</li> <li>• Altid slået til slår højttaleren til.</li> <li>• Altid slået fra slår højttaleren fra.</li> </ul>
<b>Højttalerlydstyrke</b> Høj Lav	Kontroller lydstyrken. <b>Bemærk!</b> Standardindstillingen er Høj.
<b>Ringestyrke</b> Fra Til	Kontroller faxhøjttalerens ringelydstyrke. <b>Bemærk!</b> Standardindstillingen er Til.

Brug	For at
Alle ringetoner Kun en ringetone Kun to ringetoner Kun tre ringetoner Kun en eller to ringetoner Kun et eller tre ring Kun to eller tre ringetoner	Angiv ringemønstre, når printeren besvarer opkald. <b>Bemærk!</b> Standardindstillingen er Alle ringetoner.

## E-mailindstillinger, menu

Brug	For at
<b>Opsætning af e-mailserver</b> Emne Meddelelse Filnavn	Angiv oplysninger om e-mail-server. <b>Bemærkninger:</b> <ul style="list-style-type: none"> <li>• Du kan indtaste op til 255 i feltet Emne.</li> <li>• Du kan indtaste op til 512 i feltet Meddelelse.</li> <li>• Du kan indtaste op til 53 i feltet Filnavn.</li> </ul>
<b>Opsætning af e-mailserver</b> Send mig en kopi Vises aldrig Standardindstillingen er Slået til Standardindstillingen er Slået fra Altid aktiveret	Send en kopi af e-mailen tilbage til afsenderen. <b>Bemærk!</b> Standardindstillingen er Vises aldrig.
<b>Opsætning af e-mailserver</b> Maks. e-mailstørrelse 0–65535 KB	Angiv den maksimale e-mail-størrelse i kilobyte. <b>Bemærk!</b> E-mail over den angivne størrelse sendes ikke.
<b>Opsætning af e-mailserver</b> Fejlmeddelelse om størrelse	Send en meddelelse, når en e-mail er større end den konfigurerede størrelsesgrænse. <b>Bemærk!</b> Du kan indtaste op til 1024 tegn.
<b>Opsætning af e-mailserver</b> Grænse for destinationer	Angiv et domænenavn, f.eks. virksomhedens domænenavn, og begræns derefter e-mail-destinationer til kun dette domænenavn. <b>Bemærk!</b> Du kan kun angive ét domæne.
<b>Opsætning af e-mailserver</b> Opsætning af weblink Server Log på Adgangskode Sti Filnavn Weblink	Angiv e-mail-serverstien, f.eks.: <code>/directory/path</code> . <b>Bemærkninger:</b> <ul style="list-style-type: none"> <li>• Tegnene * : ? &lt; &gt;   er ugyldige angivelser for et stinavn.</li> <li>• Du kan indtaste op til 128 tegn for Server, Logon, Adgangskode, Sti og Weblink.</li> <li>• Du kan indtaste op til 53 tegn for Filnavn.</li> </ul>

Brug	For at
<b>Format</b> PDF (.pdf) Sikker PDF TIFF (.tif) JPEG (.jpg) XPS (.xps)	Angiv formatet for den scannede fil. <b>Bemærk!</b> Standardindstillingen er "PDF (.pdf)".
<b>PDF-version</b> 1.2–1.7 A–1a	Indstil versionen på den PDF-fil, der scannes til e-mail. <b>Bemærk!</b> Standardindstillingen er 1.5.
<b>Indholdstype</b> Tekst Grafik Tekst/foto Foto	Angiv indholdet af det originale dokument. <b>Bemærk!</b> Standardindstillingen er Tekst/Foto.
<b>Indholdskilde</b> Sort-hvid laser Farvelaserprinter Inkjet Foto/Film Blad Avis Trykpresse Andet	Angiv, hvordan det oprindelige dokument blev oprettet. <b>Bemærk!</b> Standardindstillingen er sort-hvid laser.
<b>Farve</b> Fra Til	Angive, om kopier skal udskrives i farver.
<b>Opløsning</b> 75 dpi 150 dpi 200 dpi 300 dpi 400 dpi 600 dpi	Angiv opløsningen for scanningen i punkter pr. tomme (dpi). <b>Bemærk!</b> Standardindstillingen er "150 dpi".
<b>Sværtning</b> 1–9	Gør udskriften lysere eller mørkere. <b>Bemærk!</b> Standardindstillingen er 5.
<b>Papirretning</b> Stående Liggende	Angiv papirretningen for det scannede billede. <b>Bemærk!</b> Standardindstillingen er Stående.

Brug	For at
<p><b>Originalstørrelse</b></p> <ul style="list-style-type: none"> <li>Letter</li> <li>Legal</li> <li>Executive</li> <li>Folio</li> <li>Statement</li> <li>Oficio (Mexico)</li> <li>Universal</li> <li>Auto. reg. af størrelse</li> <li>Blandede størrelser</li> <li>A4</li> <li>A5</li> <li>A6</li> <li>JIS B5</li> <li>Tilpas scanningsstørrelse [x]</li> <li>Bogoriginal</li> <li>Visitkort</li> <li>3 x 5 tommer</li> <li>4 x 6 tommer</li> </ul>	<p>Angiv papirstørrelsen på det dokument, der scannes.</p> <p><b>Bemærkninger:</b></p> <ul style="list-style-type: none"> <li>• Letter er standardindstillingen i USA.</li> <li>• A4 er den internationale standardindstilling.</li> </ul>
<p><b>Sider (dupleks)</b></p> <ul style="list-style-type: none"> <li>Fra</li> <li>Lang kant</li> <li>Kort kant</li> </ul>	<p>Angiv sideretning for tekst og grafik.</p> <p><b>Bemærkninger:</b></p> <ul style="list-style-type: none"> <li>• Standardindstillingen er Fra.</li> <li>• Ved indbinding på "lang kant" indbindes siderne langs papirets lange kant (venstre kant ved stående og øverste kant ved liggende).</li> <li>• Ved indbinding på "kort kant" indbindes siderne langs papirets korte kant (øverste kant ved stående og nederste kant ved liggende).</li> </ul>
<p><b>JPEG-kvalitet</b></p> <ul style="list-style-type: none"> <li>Bedst til indhold</li> <li>5–90</li> </ul>	<p>Indstil kvaliteten på et JPEG-foto i forhold til filstørrelsen og billedkvaliteten.</p> <p><b>Bemærkninger:</b></p> <ul style="list-style-type: none"> <li>• Standardindstillingen er "Bedst til indhold".</li> <li>• 5 reducerer filstørrelse og billedkvalitet.</li> <li>• 90 leverer den bedste billedkvalitet, men filstørrelsen er meget stor.</li> <li>• Dette menu punkt gælder for alle scanningsfunktioner.</li> </ul>
<p><b>Tekststandard</b></p> <ul style="list-style-type: none"> <li>5–90</li> </ul>	<p>Indstil kvaliteten af et tekstbillede i forhold til filstørrelsen og billedkvaliteten.</p> <p><b>Bemærk!</b> Standardindstillingen er 75.</p>
<p><b>Tekst/foto-standard</b></p> <ul style="list-style-type: none"> <li>5–90</li> </ul>	<p>Indstil kvaliteten af et tekst- eller foto-billede i forhold til filstørrelsen og billedkvaliteten.</p> <p><b>Bemærk!</b> Standardindstillingen er 75.</p>
<p><b>Fotostandard</b></p> <ul style="list-style-type: none"> <li>5–90</li> </ul>	<p>Indstil kvaliteten på et foto i forhold til filstørrelsen og billedkvaliteten.</p> <p><b>Bemærk!</b> Standardindstillingen er 50.</p>
<p><b>E-mail-billeder sendt som</b></p> <ul style="list-style-type: none"> <li>Vedhæftet fil</li> <li>Weblink</li> </ul>	<p>Angiv, hvordan billederne sendes.</p> <p><b>Bemærk!</b> Standardindstillingen er Vedhæftet fil.</p>

Brug	For at
<b>Use Multi-Page TIFF (Anvend flersidet TIFF)</b> Til Fra	Vælg mellem enkelt-sidede TIFF-filer og flersidede TIFF-filer. Til et flersidet scanning til e-mail-job oprettes enten en TIFF-fil, der indeholder alle siderne, eller flere TIFF-filer, der indeholder en fil for hver side i jobbet.  <b>Bemærkninger:</b> <ul style="list-style-type: none"> <li>• Standardindstillingen er Til.</li> <li>• Dette menupunkt gælder for alle scanningsfunktioner.</li> </ul>
<b>Transmissionslog</b> Udskriv log Udskriv ikke log Udskriv kun ved fejl	Angiv, hvorvidt der skal udskrives transmissionslog.  <b>Bemærk!</b> Standardindstillingen er "Udskriv log".
<b>Papirkilde til logfil</b> Bakke [x] Flerformålsarkføder	Angiv papirkilden til udskrivning af logfiler til e-mail.  <b>Bemærk!</b> Bakke 1 er standardindstillingen fra fabrikkens side.
<b>E-mail-bitdybde</b> 1 bit 8 bit	Aktiver Tekst/Foto, så der produceres mindre filstørrelser, ved hjælp af 1-bit billeder.  <b>Bemærk!</b> Standardindstillingen er "8 bit".
<b>Scanning af brugerdefineret job</b> Til Fra	Kopier et dokument, der indeholder blandede papirstørrelser.  <b>Bemærkninger:</b> <ul style="list-style-type: none"> <li>• Standardindstillingen er Fra.</li> <li>• Dette menupunkt vises kun, hvis der er installeret en formateret, fungerende printerharddisk.</li> </ul>
<b>Scanningseksempel</b> Til Fra	Angiv, hvorvidt der skal vises et eksempel til scanningsjob.  <b>Bemærkninger:</b> <ul style="list-style-type: none"> <li>• Standardindstillingen er Fra.</li> <li>• Dette menupunkt vises kun, hvis der er installeret en formateret, fungerende printerharddisk.</li> </ul>
<b>Tillad Gem som genvej</b> Til Fra	Gem e-mail adresser som genveje.  <b>Bemærkninger:</b> <ul style="list-style-type: none"> <li>• Standardindstillingen er Til.</li> <li>• Når den er slået fra, vises knappen Gem som genvej ikke i skærbilledet E-mail destination.</li> </ul>
<b>Fjern baggrund</b> -4 til 4	Juster andelen af synlig baggrund på et scannet billede.  <b>Bemærk!</b> Standardindstillingen er 0 minutter.
<b>Farvebalance</b> Cyan - Rød Magenta - Grøn Gul - Blå	Giv mulighed for at få ligevægt i farvebalancen for outputtet.

Brug	For at
<b>Farvedropout</b> Farvedropout Ingen Rød Grøn Blå Standard rød grænse 0–255 Standard grøn grænse 0–255 Standard blå grænse 0–255	Angiv, hvilken farve der skal fades under scanningen, og hvor stor eller hvor lille fading-graden skal være for hver farvegrænse.  <b>Bemærkninger:</b> <ul style="list-style-type: none"> <li>• Ingen er standardindstillingen for Farvefrafald.</li> <li>• 128 er standardindstillingen for hver farvegrænse.</li> </ul>
<b>Kontrast</b> 0–5 Bedst til indhold	Angiv udskriftens kontrast.  <b>Bemærk!</b> Standardindstillingen er "Bedst til indhold".
<b>Spejlvend billede</b> Fra Til	Opret et spejlvendt billede af det originale dokument.  <b>Bemærk!</b> Standardindstillingen er Fra.
<b>Negativbillede</b> Fra Til	Opret et negativt billede af det originale dokument.  <b>Bemærk!</b> Standardindstillingen er Fra.
<b>Skyggedetalje</b> -4 til 4	Juster, hvor mange skyggedetaljer der må være synlige på et scannet billede.  <b>Bemærk!</b> Standardindstillingen er 0 minutter.
<b>Justering af ADF-skævhed</b> Automatisk Fra Til	Korrigér mindre skævheder i det scannede billede.  <b>Bemærkninger:</b> <ul style="list-style-type: none"> <li>• Standardindstillingen er Auto.</li> <li>• Dette menupunkt vises kun på udvalgte printermodeller.</li> </ul>
<b>Scan kant til kant</b> Fra Til	Angiv, om det originale dokument scannes kant til kant.  <b>Bemærk!</b> Standardindstillingen er Fra.
<b>Skarphed</b> 1–5	juster skarphed for et scannet billede.  <b>Bemærk!</b> Standardindstillingen er 3.
<b>Temperatur</b> -4 til 4	Giv brugeren mulighed for at angive, om produktet skal være "varmt" eller "koldt". "Kølige" værdier giver et produkt, der er mere blå end standard, mens "varme" værdier giver et produkt, der er mere rødt end standarden.  <b>Bemærk!</b> Standardindstillingen er 0.
<b>Brug cc:/bcc:</b> Fra Til	Aktiver brugen af cc- og bcc-felter.  <b>Bemærk!</b> Standardindstillingen er Fra.

## Menuen FTP-indstillinger

Brug	For at
<b>Format</b> PDF (.pdf) Sikker PDF (.pdf) TIFF (.tif) JPEG (.jpg) XPS (.xps)	Angiv filformatet for FTP-afsendelse. <b>Bemærk!</b> Standardindstillingen er PDF (.pdf).
<b>PDF-version</b> 1.2–1.7 A–1a	Indstil PDF-filens versionsniveau for FTP-afsendelse. <b>Bemærk!</b> Standardindstillingen er 1.5.
<b>Indholdstype</b> Tekst Grafik Tekst/foto Foto	Angiv indholdet af det originale dokument. <b>Bemærk!</b> Standardindstillingen er Tekst/Foto.
<b>Indholdskilde</b> Sort-hvid laser Farvelaserprinter Inkjet Foto/Film Blad Avis Trykpresse Andet	Angiv, hvordan det oprindelige dokument blev oprettet. <b>Bemærk!</b> Standardindstillingen er sort-hvid laser.
<b>Farve</b> Fra Til	Angiv, om kopier udskrives i farver eller ej. <b>Bemærk!</b> Standardindstillingen er Til.
<b>Opløsning</b> 75 dpi 150 dpi 200 dpi 300 dpi 400 dpi 600 dpi	Angiv kvaliteten for scanningen i punkter pr. tomme (dpi). <b>Bemærk!</b> Standardindstillingen er “150 dpi”.
<b>Sværtning</b> 1–9	Gør udskriften lysere eller mørkere. <b>Bemærk!</b> Standardindstillingen er 5.
<b>Papirretning</b> Stående Liggende	Angiv papirretningen for det scannede billede. <b>Bemærk!</b> Standardindstillingen er Stående.

Brug	For at
<b>Originalstørrelse</b> Letter Legal Executive Folio Statement Oficio (Mexico) Universal Auto. reg. af størrelse Blandede størrelser A4 A5 A6 JIS B5 Tilpas scanningsstørrelse [x] Bogoriginal Visitkort 3 x 5 tommer 4 x 6 tommer	Angiv papirstørrelsen på originaldokumentet. <b>Bemærkninger:</b> <ul style="list-style-type: none"> <li>• Letter er standardindstillingen i USA.</li> <li>• A4 er den internationale standardindstilling.</li> </ul>
<b>Sider (dupleks)</b> Fra Lang kant Kort kant	Angiv sideretning for tekst og grafik. <b>Bemærkninger:</b> <ul style="list-style-type: none"> <li>• Standardindstillingen er Fra.</li> <li>• Med "Lang kant" indbindes siderne langs papirets lange kant (venstre kant ved stående og øverste kant ved liggende).</li> <li>• Med "Kort kant" indbindes siderne langs papirets korte kant (øverste kant ved stående og nederste kant ved liggende).</li> </ul>
<b>JPEG-kvalitet</b> Bedst til indhold 5–90	Indstil kvaliteten på et JPEG-foto i forhold til filstørrelsen og billedkvaliteten. <b>Bemærkninger:</b> <ul style="list-style-type: none"> <li>• Standardindstillingen er "Bedst til indhold".</li> <li>• 5 reducerer filstørrelsen, men billedkvaliteten forringes.</li> <li>• 90 leverer den bedste billedkvalitet, men filstørrelsen er meget stor.</li> <li>• Dette menupunkt gælder for alle scanningsfunktioner.</li> </ul>
<b>Tekststandard</b> 5–90	Indstil kvaliteten af teksten i forhold til filstørrelsen og billedkvaliteten. <b>Bemærk!</b> Standardindstillingen er 75.
<b>Tekst/foto-standard</b> 5–90	Indstil kvaliteten af et tekst-/fotobillede i forhold til filstørrelsen og billedkvaliteten. <b>Bemærk!</b> Standardindstillingen er 75.
<b>Fotostandard</b> 5–90	Indstil kvaliteten på et fotobillede i forhold til filstørrelsen og billedkvaliteten. <b>Bemærk!</b> Standardindstillingen er 50.



Brug	For at
<b>Anvend flersidet TIFF</b> Til Fra	Vælg mellem enkelsidede TIFF-filer og flersidede TIFF-filer. Til en flersidet scanning til FTP-job oprettes enten en TIFF-fil, der indeholder alle siderne, eller flere TIFF-filer, der indeholder en fil for hver side i jobbet.  <b>Bemærkninger:</b> <ul style="list-style-type: none"> <li>• Standardindstillingen er Til.</li> <li>• Dette menupunkt gælder for alle scanningsfunktioner.</li> </ul>
<b>Transmissionslog</b> Udskriv log Udskriv ikke log Udskriv kun ved fejl	Angiv, om der skal udskrives transmissionslog.  <b>Bemærk!</b> Standardindstillingen er "Udskriv log".
<b>Papirkilde til logfil</b> Bakke [x] Flerformålsarkføder	Angiv en papirkilde, når der udskrives FTP-logfiler.  <b>Bemærk!</b> Bakke 1 er standardindstillingen fra fabrikkens side.
<b>FTP-bitdybde</b> 1 bit 8 bit	Aktiver Tekst/Foto for at opnå mindre filstørrelser, ved hjælp af 1-bit billeder.  <b>Bemærk!</b> Standardindstillingen er 8 bit.
<b>Filnavn</b>	Skriv et basisfilnavn.  <b>Bemærk!</b> Du kan indtaste op til 53 tegn.
<b>Brugerdefineret jobscanning</b> Til Fra	Kopier et dokument, der indeholder blandede papirstørrelser, til et enkelt scanningsjob.  <b>Bemærk!</b> Standardindstillingen er Fra.
<b>Scanningseksempel</b> Til Fra	Angiv, om der skal vises et eksempel til scanningsjob.  <b>Bemærkninger:</b> <ul style="list-style-type: none"> <li>• Standardindstillingen er Fra.</li> <li>• Dette menupunkt vises kun, hvis der er installeret en formateret, fungerende printerharddisk.</li> </ul>
<b>Tillad Gem som genvej</b> Til Fra	Aktiver oprettelse af genvej til FTP-adresser.  <b>Bemærk!</b> Standardindstillingen er Til.
<b>Fjern baggrund</b> -4 til 4	Juster, hvor meget baggrund der skal være synlig på en kopi.  <b>Bemærk!</b> Standardindstillingen er 0 minutter.
<b>Farvebalance</b> Cyan - Rød Magenta - Grøn Gul - Blå	Giv mulighed for at få ligevægt i farvebalancen for outputtet.

Brug	For at
<b>Farvedropout</b> Farvedropout Ingen Rød Grøn Blå Standard rød grænse 0–255 Standard grøn grænse 0–255 Standard blå grænse 0–255	Angiv, hvilken farve der skal fades under scanningen, og hvor meget farvefrafaldet skal øges eller reduceres.  <b>Bemærkninger:</b> <ul style="list-style-type: none"> <li>• Ingen er standardindstillingen for Farvefrafald.</li> <li>• 128 er standardindstillingen for hver farvegrænse.</li> </ul>
<b>Kontrast</b> 0–5 Bedst til indhold	Angiv udskriftens kontrast.  <b>Bemærk!</b> Standardindstillingen er "Bedst til indhold".
<b>Spejlvend billede</b> Fra Til	Opret et spejlvendt billede af det originale dokument.  <b>Bemærk!</b> Standardindstillingen er Fra.
<b>Negativbillede</b> Fra Til	Opret et negativt billede af det originale dokument.  <b>Bemærk!</b> Standardindstillingen er Fra.
<b>Skyggedetalje</b> -4 til 4	Juster, hvor mange skyggedetaljer der må være synlige på et scannet billede.  <b>Bemærk!</b> Standardindstillingen er 0 minutter.
<b>Justering af ADF-skævhed</b> Automatisk Fra Til	Korrigér mindre skævheder i det scannede billede.  <b>Bemærkninger:</b> <ul style="list-style-type: none"> <li>• Standardindstillingen er Auto.</li> <li>• Dette menupunkt understøttes kun på udvalgte printermodeller.</li> </ul>
<b>Scan kant til kant</b> Fra Til	Angiv, om det originale dokument scannes kant til kant.  <b>Bemærk!</b> Standardindstillingen er Fra.
<b>Skarphed</b> 1–5	Juster skarpheden for et scannet billede.  <b>Bemærk!</b> Standardindstillingen er 3.
<b>Temperatur</b> -4 til 4	Giv brugeren mulighed for at angive, om produktet skal være "varmt" eller "koldt". "Kølige" værdier giver et produkt, der er mere blåt end standard, mens "varme" værdier giver et produkt, der er mere rødt end standarden.  <b>Bemærk!</b> Standardindstillingen er 0.

## Flashdrev-menu

### Scanningsindstillinger

Brug	For at
<b>Format</b> PDF (.pdf) Sikker PDF TIFF (.tif) JPEG (.jpg) XPS (.xps)	Angiv formatet for den fil, der skal sendes via FTP. <b>Bemærk!</b> Standardindstillingen er "PDF (.pdf)".
<b>PDF-version</b> 1.2–1.7 A-1a	Angiv versionen af den PDF-fil, der skal sendes via FTP. <b>Bemærk!</b> Standardindstillingen er 1.5.
<b>Indholdstype</b> Tekst Grafik Tekst/foto Foto	Angiv indholdet af det originale dokument. <b>Bemærk!</b> Standardindstillingen er Tekst/Foto.
<b>Indholdskilde</b> Sort og hvid laser Farvelaserprinter Inkjet Foto/Film Blad Avis Tryk på Andet	Angiv, hvordan det oprindelige dokument blev oprettet. <b>Bemærk!</b> Standardindstillingen er Sort og hvid laser.
<b>Opløsning</b> 75 dpi 150 dpi 200 dpi 300 dpi 400 dpi 600 dpi	Angiv opløsningen for scanningen i punkter pr. tomme (dpi). <b>Bemærk!</b> Standardindstillingen er "150 dpi".
<b>Sværtning</b> 1–9	Gør udskriften lysere eller mørkere. <b>Bemærk!</b> Standardindstillingen er 5.
<b>Papirretning</b> Stående Liggende	Angiv retningen på det scannede billede. <b>Bemærk!</b> Standardindstillingen er Stående.

Brug	For at
<b>Originalstørrelse</b> Letter Legal Executive Folio Statement Oficio (Mexico) Auto. reg. af størrelse Blandede størrelser A4 A5 A6 JIS B5 Vanskelige medier Letter Vanskelige medier A5 Vanskelige medier Legal Vanskelige medier A4 Tilpas scanningsstørrelse [x] Bogoriginal Visitkort 3 x 5 tommer 4 x 6 tommer	Angiv papirstørrelsen på originaldokumentet. <b>Bemærk!</b> Letter er standardindstillingen i USA. A4 er den internationale standardindstilling.
<b>Sider (dupleks)</b> Fra Lang kant Kort kant	Angiv sideretning for tekst og grafik. <b>Bemærkninger:</b> <ul style="list-style-type: none"> <li>• Standardindstillingen er Fra.</li> <li>• Ved indbinding på lang kant indbindes siderne langs papirets lange kant (venstre kant ved stående og øverste kant ved liggende).</li> <li>• Ved indbinding på kort kant indbindes siderne langs papirets korte kant (øverste kant ved stående og nederste kant ved liggende).</li> </ul>
<b>JPEG-kvalitet</b> Bedst til indhold 5–90	Indstil kvaliteten på et JPEG-foto i forhold til filstørrelse og kvalitet. <b>Bemærkninger:</b> <ul style="list-style-type: none"> <li>• Standardindstillingen er "Bedst til indhold".</li> <li>• 5 reducerer filstørrelsen, men billedkvaliteten forringes.</li> <li>• 90 leverer den bedste billedkvalitet, men filstørrelsen er meget stor.</li> <li>• Dette menupunkt gælder for alle scanningsfunktioner.</li> </ul>
<b>Tekststandard</b> 5–90	Indstil kvaliteten af teksten i forhold til filstørrelsen og billedkvaliteten. <b>Bemærk!</b> Standardindstillingen er 75.
<b>Tekst/foto-standard</b> 5–90	Indstil kvaliteten af et tekst/fotobillede i forhold til filstørrelse og kvalitet. <b>Bemærk!</b> Standardindstillingen er 75.
<b>Fotostandard</b> 5–90	Indstil kvaliteten på et foto i forhold til filstørrelse og kvalitet. <b>Bemærk!</b> Standardindstillingen er 50.

Brug	For at
<b>Anvend flersidet TIFF</b> Til Fra	Vælg mellem enkelt-sidede TIFF-filer og flersidede TIFF-filer. Til en flersidet scanning til FTP-job oprettes enten en TIFF-fil, der indeholder alle siderne, eller flere TIFF-filer, der er oprettet med en fil for hver side.  <b>Bemærkninger:</b> <ul style="list-style-type: none"> <li>• Standardindstillingen er Til.</li> <li>• Dette menupunkt gælder for alle scaningsfunktioner.</li> </ul>
<b>Filnavn</b>	Skriv et basisfilnavn.  <b>Bemærk!</b> Der tillades maksimalt 53 tegn.
<b>Brugerdefineret jobscanning</b> Til Fra	Kopier et dokument, der indeholder blandede papirstørrelser, i et enkelt kopieringsjob.  <b>Bemærk!</b> Standardindstillingen er Fra.
<b>Scanningseksempel</b> Til Fra	Angiv, om der skal vises et eksempel på displayet for scanningens job.  <b>Bemærk!</b> Standardindstillingen er Fra.
<b>Fjern baggrund</b> -4 til 4	Juster, hvor meget baggrund der skal være synlig på en kopi.  <b>Bemærk!</b> Standardindstillingen er 0.
<b>Kontrast</b> 0–5 Bedst til indhold	Angiv kontrasten i det scannede billede.  <b>Bemærk!</b> Standardindstillingen er "Bedst til indhold".
<b>Spejlvend billede</b> Fra Til	Opret et spejlvendt billede af det originale dokument.  <b>Bemærk!</b> Standardindstillingen er Fra.
<b>Negativbillede</b> Fra Til	Opret et negativt billede af det originale dokument.  <b>Bemærk!</b> Standardindstillingen er Fra.
<b>Skyggedetalje</b> -4 til 4	Juster, hvor mange skyggedetaljer der må være synlige på et scannet billede.  <b>Bemærk!</b> Standardindstillingen er 0.
<b>Scan kant til kant</b> Fra Til	Angiv, om det originale dokument scannes kant til kant.  <b>Bemærk!</b> Standardindstillingen er Fra.
<b>Skarphed</b> 1–5	juster skarphed for et scannet billede.  <b>Bemærk!</b> Standardindstillingen er 3.
<b>Temperatur</b> -4 til 4	Giv brugeren mulighed for at angive, om produktet skal være "varmt" eller "koldt". "Kølige" værdier giver et produkt, der er mere blå end standard, mens "varme" værdier giver et produkt, der er mere rødt end standarden.

## Udskriftsindstillinger

<b>Kopier</b> 1–999	Angiv et standardantal for kopier til hvert udskriftsjob. <b>Bemærk!</b> Standardindstillingen er 1 minutter.
<b>Papirkilde</b> Bakke [x] Flerformålsarkføder Manuelt papir Manuel konvolut	Indstil en standardpapirkilde til alle udskriftsjob. <b>Bemærk!</b> Bakke 1 er standardindstillingen fra fabrikkens side.
<b>Sortér</b> (1,1,1) (2,2,2) (1,2,3) (1,2,3)	Hold siderne i et udskriftsjob stablet i rækkefølge, når der udskrives flere kopier. <b>Bemærk!</b> "(1,2,3) (1,2,3)" er standardindstillingen.
<b>Sider (dupleks)</b> 1 sided 2 sided	Angiver, om udskriften er på den ene side, eller på begge sider af papiret. <b>Bemærk!</b> "1 -sided" er standardindstillingen.
<b>Hæft</b> Fra Til	Angiv, om udskrifter skal hæftes. <b>Bemærkninger:</b> <ul style="list-style-type: none"> <li>• Standardindstillingen er Fra.</li> <li>• Denne menu vises kun, hvis en hæfteefterbehandler er installeret.</li> </ul>
<b>Dupleksindbinding</b> Lang kant Kort kant	Definer binding af sider med dupleksfunktion efter sideretningen. <b>Bemærkninger:</b> <ul style="list-style-type: none"> <li>• Ved indbinding på lang kant indbindes siderne langs papirets lange kant (venstre kant ved stående og øverste kant ved liggende).</li> <li>• Ved indbinding på kort kant indbindes siderne langs papirets korte kant (øverste kant ved stående og nederste kant ved liggende).</li> </ul>
<b>Papirbesparelse</b> Fra 2 pr. side 3 pr. side 4 pr. side 6 pr. side 9 pr. side 12 pr. side 16 pr. side	Angiv, at flere sidebilleder skal udskrives på samme side af et stykke papir. <b>Bemærkninger:</b> <ul style="list-style-type: none"> <li>• Standardindstillingen er Fra.</li> <li>• Antallet angiver det antal sidebilleder, der udskrives pr. side.</li> </ul>
<b>Papirbesparelæssortering</b> Vandret Omvendt, vandret Omvendt, lodret Lodret	Angiv antallet af flersidesbilleder. <b>Bemærkninger:</b> <ul style="list-style-type: none"> <li>• Standardindstillingen er Vandret.</li> <li>• Placeringen afhænger af antallet af sidebilleder, og om de har retningen stående eller liggende.</li> </ul>
<b>Papirbesparelæssretning</b> Automatisk Liggende Stående	Angiv papirretningen for et flersidet dokument. <b>Bemærk!</b> Standardindstillingen er Auto. Printerens vælger mellem stående og liggende.

<b>Papirbesparelsesramme</b> Ingen Konstant	Udskriv en ramme på hvert sidebillede. <b>Bemærk!</b> Standardindstillingen er Ingen.
<b>Skilleark</b> Fra Mellem kopier Mellem job Mellem sider	Angiv, om der skal indsættes en blank skilleside. <b>Bemærkninger:</b> <ul style="list-style-type: none"> <li>• Standardindstillingen er Fra.</li> <li>• Indstillingen Mellem kopier indsætter en tom side mellem hver kopi af udskriftsjobbet, hvis Sorter er angivet til Til. Hvis Sorter er angivet til "(1,1,1) (2,2,2)", indsættes en tom side mellem hvert sæt udskrevne sider, f.eks. efter alle sider 1 og alle sider 2.</li> <li>• Mellem job indsætter en tom side mellem udskriftsjobbene.</li> <li>• Mellem sider indsætter en tom side mellem hver af udskriftsjobbets sider. Denne indstilling er nyttig ved udskrivning af transparenter eller ved indsætning af tomme sider i et dokument.</li> </ul>
<b>Skillesidekilde</b> Bakke [x] Flerformålsarkføder	Angiv papirkilden til skillesider. <b>Bemærk!</b> Bakke 1 er standardindstillingen fra fabrikkens side.
<b>Tomme sider</b> Udskriv ikke Udskriv	Angiv, om der skal indsættes tomme sider i et udskriftsjob. <b>Bemærk!</b> Standardindstillingen er Udskriv ikke.

## Udskriftsindstillinger

### Menuen Opsætning

Brug	For at
<b>Printersprog</b> PCL-emulering PS-emulering	Angiv printersproget. <b>Bemærkninger:</b> <ul style="list-style-type: none"> <li>• PS-emulering er standardindstillingen.</li> <li>• Indstilling af et standardprintersprog forhindrer ikke et program i at sende udskriftsjob, der bruger andre sprog.</li> </ul>
<b>Job, der venter</b> Til Fra	Angiv, om udskriftsjob skal fjernes fra printer køen, hvis de kræver utilgængelige printerindstillinger eller brugerindstillinger. Udskriftsjob, der fjernes fra printer køen, gemmes i en separat printer kø, så andre job udskrives normalt. Når de manglende oplysninger og/eller indstillinger er indhentet, vil de gemte job blive udskrevet. <b>Bemærkninger:</b> <ul style="list-style-type: none"> <li>• Fra er standardindstillingen.</li> <li>• Denne menuindstilling vises kun, hvis der er installeret en formateret, fungerende printerharddisk. Dette krav sikrer, at gemte job ikke slettes, hvis printeren mister strømmen.</li> </ul>

Brug	For at
<b>Udskriftsområde</b> Normal Hele siden	Angiv det logiske og fysiske udskriftsområde. <b>Bemærkninger:</b> <ul style="list-style-type: none"> <li>• Normal er standardindstillingen. Hvis der udskrives data uden for det udskriftsområde, som er defineret via indstillingen Normal, afskærer printeren billedet ved kanten.</li> <li>• Indstillingen Hele siden giver mulighed for at flytte billedet ind i det ikke-udskrivbare område, som er defineret via indstillingen Normal, men printeren afskærer billedet ved kanten for indstillingen Normal. Dette har kun indflydelse på de sider, som udskrives ved hjælp af PCL 5e-fortolkeren. Det har ikke indflydelse på de sider, som udskrives ved hjælp af PCL XL eller PostScript-fortolkeren.</li> </ul>
<b>Indlæs til</b> RAM Blitz Disk	Angiv lagringsdestinationen for indlæste data. <b>Bemærkninger:</b> <ul style="list-style-type: none"> <li>• Standardindstillingen er RAM. Data lagres kun midlertidigt i RAM.</li> <li>• Hvis indlæste data lagres i flashhukommelse eller på en printerharddisk, lagres de permanent. De indlæste data bliver liggende i flashhukommelsen eller på harddisken, selvom printeren slukkes.</li> <li>• Denne menuindstilling vises kun, hvis der er installeret et formateret, fungerende flashdrev eller en formateret, fungerende printerharddisk.</li> </ul>
<b>Spar ressourcer</b> Til Fra	Angiv, hvordan printeren skal håndtere midlertidigt indlæste data, såsom fonte og makroer, der er gemt i RAM, når printeren modtager et job, som kræver mere hukommelse, end der er tilgængeligt. <b>Bemærkninger:</b> <ul style="list-style-type: none"> <li>• Fra er standardindstillingen. Derved indstilles printeren til kun at bevare de indlæste data, indtil hukommelsen skal bruges. Indlæste data slettes for at kunne behandle udskriftsjob.</li> <li>• Indstillingen Til bevarer de indlæste data under sprogændringer og printernulstillinger. Hvis printeren løber tør for hukommelse, vises <b>Hukommelsen er fuld [38]</b>, og indlæste data slettes ikke.</li> </ul>
<b>Rækkefølge for Udskriv alt</b> Alfabetisk Ældste først Nyeste først	Angiv rækkefølgen for udskrivning af tilbageholdte og fortrolige job, når Udskriv alt er valgt. <b>Bemærk!</b> Standardindstillingen er Alfabetisk. Udskriftsjob vises altid i alfabetisk rækkefølge på printerkontrolpanelet.

## menuen Finishing

Brug	For at
<b>Sider (dupleks)</b> 1 -sided 2 -sided	Angiv, om 2-sidet (dupleks) udskrivning er indstillet som standard til alle udskriftsjob. <b>Bemærkninger:</b> <ul style="list-style-type: none"> <li>• "1 -sided" er standardindstillingen.</li> <li>• Du kan indstille tosidet udskrivning i printersoftwarens.                For Windows-brugere:                Klik på <b>Filer &gt;Udskriv</b>, og klik derefter på <b>Egenskaber, Præferencer, Indstillinger</b> eller <b>Opsætning</b>.                Macintosh-brugere:                Vælg <b>Filer &gt;Udskriv</b>, og juster derefter indstillingerne i udskrivningsdialogboksen og pop-op-menerne.</li> </ul>



Brug	For at
<b>Dupleksindbinding</b> Lang kant Kort kant	Definer den måde, som dupleksider skal indbindes og udskrives på, mht. sideretning. <b>Bemærkninger:</b> <ul style="list-style-type: none"> <li>• Lang kant er standardindstillingen. Dette betyder, at siderne indbindes langs papirets lange kant (venstre kant ved stående og øverste kant ved liggende).</li> <li>• Ved indbinding på kort kant indbindes siderne langs papirets korte kant (øverste kant ved stående og nederste kant ved liggende).</li> </ul>
<b>Kopier</b> 1–999	Angiv standardantallet for kopier til hvert udskriftsjob. <b>Bemærk!</b> Standardindstillingen er 1.
<b>Tomme sider</b> Udskriv ikke Udskriv	Angiv, om der skal indsættes tomme sider i et udskriftsjob. <b>Bemærk!</b> Standardindstillingen er Udskriv ikke.
<b>Sætvis</b> (1,1,1) (2,2,2) (1,2,3) (1,2,3)	Hold siderne i et udskriftsjob stakket i rækkefølge, når der udskrives flere kopier. <b>Bemærkninger:</b> <ul style="list-style-type: none"> <li>• "(1,1,1) (2,2,2)" er standardindstillingen.</li> <li>• Indstillingen Til stakker udskriftsjobbet i rækkefølge.</li> </ul>
<b>Skillesider</b> Fra Mellem kopier Mellem job Mellem sider	Angiv, om der skal indsættes en blank skilleside. <b>Bemærkninger:</b> <ul style="list-style-type: none"> <li>• Standardindstillingen er Ingen.</li> <li>• Indstillingen Mellem kopier indsætter en tom side mellem hver kopi af udskriftsjobbet, hvis Sorter er angivet til Til. Hvis Sorter er angivet til "(1,1,1) (2,2,2)", indsættes en tom side mellem hvert sæt udskrevne sider, f.eks. efter alle sider 1 og alle sider 2.</li> <li>• Mellem job indsætter en tom side mellem udskriftsjobbene.</li> <li>• Mellem sider indsætter en tom side mellem hver af et udskriftsjobs sider. Dette er en nyttig funktion, når du udskriver transparente, eller når du ønsker at indsætte tomme sider i et dokument.</li> </ul>
<b>Separatorkilde</b> Bakke [x] Manuel indfører	Angiv papirkilden til skillesider. <b>Bemærkninger:</b> <ul style="list-style-type: none"> <li>• Skuffe 1 (standardskuffe) er standardindstillingen.</li> <li>• I papirmenuen skal Konfigurer MP være indstillet til "Kassette", for at den manuelle indfører vises som en menuindstilling.</li> </ul>
<b>Papirbesparelse</b> Fra 2 pr. side 3 pr. side 4 pr. side 6 pr. side 9 pr. side 12 pr. side 16 pr. side	Udskriv multisidebilleder på én side af papiret. <b>Bemærkninger:</b> <ul style="list-style-type: none"> <li>• Fra er standardindstillingen.</li> <li>• Antallet angiver det antal sidebilleder, der udskrives pr. side.</li> </ul>

Brug	For at
<b>Papirbesparelssortering</b> Vandret Omvendt, vandret Omvendt, lodret Lodret	Angiv antallet af flersidesbilleder, når der bruges Papirbesparelse. <b>Bemærkninger:</b> <ul style="list-style-type: none"> <li>• Standardindstillingen er Vandret.</li> <li>• Placeringen afhænger af antallet af sidebilleder, og om de har retningen stående eller liggende.</li> </ul>
<b>Papirbesparellesretning</b> Automatisk Liggende Stående	Angiv papirretningen for et flersidet dokument. <b>Bemærk!</b> Standardindstillingen er Auto. Printerens vælger mellem stående og liggende.
<b>Papirbesparellesramme</b> Ingen Konstant	Udskriv en kant, når du bruger Papirbesparelse. <b>Bemærk!</b> Standardindstillingen er Ingen.
<b>Hæftejob</b> Fra Til	Angiv, om udskrifter skal hæftes. <b>Bemærkninger:</b> <ul style="list-style-type: none"> <li>• Fra er standardindstillingen.</li> <li>• Dette menuelement vises kun, når en understøttet hæfteefterbehandler er installeret.</li> </ul>
<b>Kør hæfteenh.test</b>	Udskriv en rapport for at kontrollere, om hæftefinisheren fungerer rigtigt. <b>Bemærk!</b> Dette menuelement vises kun, når en understøttet hæfteefterbehandler er installeret.

## Menuen Kvalitet

Brug	For at
<b>Udskriftsopløsning</b> 300 dpi 600 dpi 1200 dpi 1200 billedkvalitet 2400 billedkvalitet	Angiv udskriftsopløsningen i punkter pr. tomme (dpi). <b>Bemærk!</b> Standardindstillingen er 600 dpi.
<b>Pixelforbedring</b> Fra Skrifttyper Vandret Lodret Begge retninger Isoleret	Aktiver flere pixler, der skal udskrives i klynger af hensyn til klarheden, for at forbedre billeder horisontalt eller vertikalt eller for at forbedre skrifttyper <b>Bemærk!</b> Fra er standardindstillingen.
<b>Tonersværtning</b> 1–10	Gør udskriften lysere eller mørkere. <b>Bemærkninger:</b> <ul style="list-style-type: none"> <li>• Standardindstillingen er 8 minutter.</li> <li>• Det er tonerbesparende at vælge et lavere tal.</li> </ul>

Brug	For at
<b>Optimer fine linjer</b> Til Fra	Aktiver en udskriftstilstand, som foretrækkes til fine linjer, f.eks. arkitekttegninger, kort, elektriske kredsløb og rutediagrammer. <b>Bemærkninger:</b> <ul style="list-style-type: none"> <li>Fra er standardindstillingen.</li> <li>Du kan indstille dette i printersoftware. For Windows brugere, klik på <b>File (Fil) &gt;Print (Udskriv)</b>, og klik derefter på <b>Properties (Egenskaber)</b>, <b>Preferences (Præferencer)</b>, <b>Options (Optioner)</b>, eller <b>Setup (Opsætning)</b>. For Macintosh-brugere, vælg <b>Fil &gt;Udskriv</b>, og juster derefter indstillingerne fra dialogboksen Udskriv og genvejsmenuerne.</li> <li>Indstillingen foretages via Embedded Web Server ved at indtaste netværksprinterens IP-adresse i webbrowserens adressefelt.</li> </ul>
<b>Grå korrektion</b> Automatisk Fra	Juster automatisk den kontrastforbedring, der foretages på billeder. <b>Bemærk!</b> Standardindstillingen er Auto.
<b>Lysstyrke</b> -6 til 6	Justerer printerens output, enten ved at gøre dem lysere eller mørkere. Du kan spare toner ved at gøre outputtet lysere. <b>Bemærk!</b> Standardindstillingen er 0 minutter.
<b>Kontrast</b> 0-5	Juster kontrasten for udskrevne objekter. <b>Bemærk!</b> Standardindstillingen er 0 minutter.

## Menuen Jobstatistik

**Bemærk!** Dette menupunkt vises kun, hvis der er installeret en formateret, fungerende printerharddisk. Sørg for, at printerharddisken ikke er læse-/skrivebeskyttet eller skrivebeskyttet.

Brug	For at
<b>Jobstatistiklog</b> Fra Til	Bestem og angiv, om printeren opretter en logfil for de udskriftsjob, den modtager. <b>Bemærk!</b> Fra er standardindstillingen.
<b>Jobstatistikværktøjer</b>	Udskriv eller slet logfiler eller eksportere dem til et flashdrev.
<b>Frekvens for jobstatistiklog</b> Ugentlig Månedlig	Bestem og angiv, hvor ofte der oprettes en logfil. <b>Bemærk!</b> Månedligt er standardindstillingen.
<b>Loghandling i slutningen af frekvensen</b> Ingen E-mail aktuel logfil E-mail og slet aktuel logfil Anbring aktuel logfil Anbring og slet aktuel logfil	Bestem og angiv, hvordan printeren reagerer, når frekvenstærsklen udløber. <b>Bemærk!</b> Standardindstillingen er Ingen.
<b>Niveauet Disk næsten fuld</b> Fra 1-99	Angiv det maksimale antal logfiler, før printeren udfører handlingen Disk næsten fuld. <b>Bemærk!</b> Standardindstillingen er 5 minutter.

Brug	For at
<b>Handlingen Disk næsten fuld</b> Ingen E-mail aktuel logfil E-mail og slet aktuel logfil E-mail og slet ældste logfil Anbring aktuel logfil Anbring og slet aktuel logfil Anbring og slet ældste logfil Slet aktuel logfil Slet ældste logfil Slet alle logfiler Slet alle undtagen den aktuelle	Bestem og angiv, hvordan printeren reagerer, når printerharddisken er næsten fuld.  <b>Bemærkninger:</b> <ul style="list-style-type: none"> <li>• Standardindstillingen er Ingen.</li> <li>• Den værdi, der defineres i niveauet Disk næsten fuld, bestemmer, hvornår denne handling udløses.</li> </ul>
<b>Handlingen Disken er fuld</b> Ingen E-mail og slet aktuel logfil E-mail og slet ældste logfil Anbring og slet aktuel logfil Anbring og slet ældste logfil Slet aktuel logfil Slet ældste logfil Slet alle logfiler Slet alle undtagen den aktuelle	Bestem og angiv, hvordan printeren reagerer, når diskforbruget når maksimumgrænsen (100 MB).  <b>Bemærk!</b> Standardindstillingen er Ingen.
<b>URL til anbringelse af logfiler</b>	Bestem og angiv, hvor printeren anbringer logfiler for jobstatistik.
<b>E-mail-adresser til afsendelse af logfiler</b>	Angiv den e-mail-adresse, som printeren skal sende logfiler for jobstatistik til.
<b>Logfilpræfiks</b>	Angiv det ønskede præfiks for logfilnavnet.  <b>Bemærk!</b> Det aktuelle værtnavn, der er defineret i menuen TCP/IP, bruges som standardpræfiks for logfiler.

## Menuen Værktøjer

Brug	For at
<b>Ryd tilbageholdte job</b> Fortroligt Tilbageholdt Ikke gendannet Alle	Slet fortrolige og tilbageholdte job fra printerens harddisk.  <b>Bemærkninger:</b> <ul style="list-style-type: none"> <li>• Valg af indstilling påvirker kun de job, der ligger i printeren. Bogmærker, udskriftsjob på flashdrev og andre typer tilbageholdte job berøres ikke.</li> <li>• Ikke gendannet fjerner alle udskriftsjob og tilbageholdte job, der <i>ikke</i> blev gendannet på printerens harddisk eller i hukommelsen.</li> </ul>

Brug	For at
<b>Formater flashkort</b> Ja Nej	Formater flashhukommelsen. <b>Advarsel! Potentiel skade:</b> Du må ikke slukke printeren under formatering af flashhukommelsen. <b>Bemærkninger:</b> <ul style="list-style-type: none"> <li>• Hvis du vælger Ja, slettes alle de data, der er gemt i flashhukommelsen.</li> <li>• Nej annullerer anmodningen om formatering.</li> <li>• Flashhukommelse refererer til den hukommelse, der tilføjes ved at installere et flashhukommelseskort i printeren.</li> <li>• Flashhukommelsesoptionen kan ikke læses/skrivebeskyttes eller skrivebeskyttes.</li> <li>• Dette menupunkt vises kun, hvis der er installeret en flash-hukommelse, der ikke er defekt.</li> </ul>
<b>Slet indlæste data på disk</b> Slet nu Slet ikke	Slet indlæste data fra printerens harddisk, herunder tilbageholdte job, bufferjob og parkerede job. <b>Bemærkninger:</b> <ul style="list-style-type: none"> <li>• Slet nu indstiller printeren til at slette overførslerne og giver mulighed for, at displayet kan vende tilbage det oprindelige skærbillede, når sletningsprocessen er fuldført.</li> <li>• Slet ikke angiver printerens display til at vende tilbage til hovedmenuen Værktøj, når gælder printermodeller med berøringsskærm. Når Slet ikke er valgt i printermodeller, der ikke er med berøringsskærm, angiver indstillingen, at printeren skal vende tilbage til det oprindelige skærbillede efter sletningsprocessen.</li> </ul>
<b>Aktiver Hexudskrivning</b>	Hjælp med at isolere kilden til et problem med et udskriftsjob. <b>Bemærkninger:</b> <ul style="list-style-type: none"> <li>• Når den er aktiveret, bliver alle data, der er sendt til printeren, udskrevet med hexadecimal- og tegnrepræsentation, og kontrolkoder udføres ikke.</li> <li>• Du kan afslutte eller deaktivere hexudskrivning ved at slukke eller nulstille printeren.</li> </ul>
<b>Dækningsberegner</b> Fra Til	Vis et estimat af den procentvise dækning af toner på en side. Estimatet udskrives på en separat side i slutningen af hvert udskriftsjob. <b>Bemærk!</b> Fra er standardindstillingen.

## Menuen XPS

Brug	For at
<b>Udskriv fejlsider</b> Fra Til	Udskriv en side, der indeholder information om fejl, inklusive XML markup-fejl. <b>Bemærk!</b> Standardindstillingen er fra.

## Menuen PDF

Brug	For at
<b>Skaler til papir</b> Ja Nej	Skaler sideindhold til den valgte papirstørrelse. <b>Bemærk!</b> Standardindstillingen er Nej.
<b>Bemærkninger</b> Udskriv ikke Udskriv	Udskriv anmærkninger i en PDF. <b>Bemærk!</b> Standardindstillingen er Udskriv ikke.

## PostScript, menu

Brug	For at
<b>Udskriv PS-fejl</b> Til Fra	Udskriv en side, der indeholder PostScript-fejl. <b>Bemærk!</b> Fra er standardindstillingen.
<b>Lås PS-starttilstand</b> Til Fra	Deaktiver SysStart-filen. <b>Bemærk!</b> Fra er standardindstillingen.
<b>Skrifttypeprior.</b> Indbygget Flash/disk	Angiv skrifttypesøgerækkefølgen. <b>Bemærkninger:</b> <ul style="list-style-type: none"> <li>• Deaktiveret er standardindstillingen.</li> <li>• Dette menupunkt er kun tilgængeligt, når et flashhukommelsesoptionskort eller en printerharddisk er installeret, formateret og fungerer korrekt.</li> <li>• Sørg for, at flashhukommelsesoptionen eller printerharddisken ikke er læse/skrivebeskyttet, skrivebeskyttet eller adgangskodebeskyttet.</li> <li>• Jobbufferstørrelsen må ikke være indstillet til 100%.</li> </ul>

## menuen PCL-emulering

Brug	For at
<b>Fontkilde</b> Indbygget Disk Hent Flash Alle	Angiv det skrifttypesæt, der benyttes af menuen Skrifttypenavn. <b>Bemærkninger:</b> <ul style="list-style-type: none"> <li>• Standardindstillingen er Indbygget. "Indbygget" viser det standardsæt med skrifttyper, der er indlæst i printerens RAM.</li> <li>• Indstillingerne Flash og Disk viser alle de skrifttyper, der er indeholdt i denne option.</li> <li>• Flashoptionen skal være korrekt formateret og må ikke være læse/skrivebeskyttet, skrivebeskyttet eller beskyttet med adgangskode.</li> <li>• "Hent" viser alle de skrifttyper, der er indlæst i RAM.</li> <li>• "Alle" viser alle tilgængelige skrifttyper for enhver option.</li> </ul>
<b>Skrifttypenavn</b> Courier 10	Identificer en bestemt skrifttype og den option, hvor den lagres. <b>Bemærk!</b> Standardindstillingen er Courier 10. Courier 10 viser skrifttypenavnet, skrifttype-id og lagringsdestination i printeren. Forkortelsen for skrifttypekilden er R for resident, F for flash, K for disk og D for Hent.
<b>Symbolsæt</b> 10U PC-8 12U PC-850	Angiver symbolsættet for hvert skrifttypenavn. <b>Bemærkninger:</b> <ul style="list-style-type: none"> <li>• 10U PC-8 er standardindstillingen i USA. 12U PC-850 er den internationale standardindstilling.</li> <li>• Et symbolsæt er et sæt alfabetiske og numeriske tegn, tegnsætningstegn og symboler. Symbolsæt understøtter de forskellige krav for sprog eller bestemte anvendelser, f.eks. matematiske symboler til videnskabelig tekst. Kun understøttede symbolsæt vises.</li> </ul>

Brug	For at
<b>PCL-emuleringsindst</b> Punktstørrelse 1,00–1008,00	Ændrer punktstørrelsen for skalerbare typografiske skrifttyper. <b>Bemærkninger:</b> <ul style="list-style-type: none"> <li>• Standardindstillingen er 12.</li> <li>• Punktstørrelse refererer til højden på tegnene i skrifttypen. Et punkt svarer ca. til 0,014 tomme.</li> <li>• Punktstørrelser kan ændres i intervaller på 0,25 punkter</li> </ul>
<b>PCL-emuleringsindst</b> Pitch 0,08–100	Angiv tegnbredde for skalerbare skrifttyper med fast tegnbredde. <b>Bemærkninger:</b> <ul style="list-style-type: none"> <li>• Standardindstillingen er 10 minutter.</li> <li>• Tegnbredde refererer til antallet af tegn med faste mellemrum pr. tomme (dpi).</li> <li>• Punktstørrelser kan ændres i intervaller på 0,01 dpi</li> <li>• Tegnbredden vises på displayet for ikke-skalerbare skrifttyper med fast tegnbredde, men den kan ikke ændres.</li> </ul>
<b>PCL-emuleringsindst</b> Papirretning Stående Liggende	Angiv tekst- og grafikretning på siden. <b>Bemærkninger:</b> <ul style="list-style-type: none"> <li>• Standardindstillingen er Stående. Stående udskriver tekst og grafik parallelt med papirets korte kant.</li> <li>• Liggende udskriver tekst og grafik parallelt med papirets lange kant.</li> </ul>
<b>PCL-emuleringsindst</b> Linjer pr. side 1–255	Bestem antallet af linjer, der udskrives på hver side. <b>Bemærkninger:</b> <ul style="list-style-type: none"> <li>• 60 holes (3 huller) er standardindstillingen i USA. 64 er den internationale standardindstilling.</li> <li>• Printerens indstiller afstanden mellem linjerne på basis af menupunkterne Linjer pr. side, Papirstørrelse og Papirretning. Vælg den ønskede papirstørrelse og -retning, før du indstiller linjer pr. side.</li> </ul>
<b>PCL-emuleringsindst</b> A4-bredde 198 mm 203 mm	Indstil printeren til udskrifter på A4-papir. <b>Bemærkninger:</b> <ul style="list-style-type: none"> <li>• "198 mm" er standardindstillingen.</li> <li>• Indstillingen 203-mm angiver bredden af siden, så der kan udskrives 80 tegn med 10 pitch.</li> </ul>
<b>PCL-emuleringsindst</b> Auto CR efter LF Til Fra	Angiv, om printeren automatisk skal udføre en vognretur- (CR) efter en linjeskiftkommando (LF). <b>Bemærk!</b> Fra er standardindstillingen.
<b>PCL-emuleringsindst</b> Auto LF efter CR Til Fra	Angiv, om printeren automatisk skal udføre et linjeskift (LF) efter en vognreturkommando (CR). <b>Bemærk!</b> Fra er standardindstillingen.

Brug	For at
<p><b>Nyt skuffenr.</b></p> <p>Tildel MP-arkføder Fra Ingen 0 – 199</p> <p>Tildel bakke [x] Fra Ingen 0 – 199</p> <p>Tildel manuelt papir Fra Ingen 0 – 199</p> <p>Tildel manu. konvolut Fra Ingen 0 – 199</p>	<p>Konfigurer printeren til at kunne arbejde med printersoftware eller programmer, der bruger andre kildetildelinger til skuffer og arkfødere.</p> <p><b>Bemærkninger:</b></p> <ul style="list-style-type: none"> <li>• Standardindstillingen er Fra.</li> <li>• "Ingen" ignorerer kommandoen til valg af papirindføring. Denne indstilling vises kun, når den er valgt af PCL 5-fortolkeren.</li> <li>• Med "0 – 199" kan du angive en personlig indstilling.</li> </ul>
<p><b>Nyt skuffenr.</b></p> <p>Vis fabriksindstillinger</p> <p>MPF-standard = 8 T1-standard = 1 T1-standard = 4 T1-standard = 5 T1-standard = 20 T1-standard = 21 Konvol.std. = 6 MPapirstandard = 2 Man.konv.std = 3</p>	<p>Viser den standardindstilling, der er knyttet til hver skuffe og arkføder.</p>
<p><b>Nyt skuffenr.</b></p> <p>Gendan standarder Ja Nej</p>	<p>Gendan standardindstillingerne for alle skuffer og arkfødere.</p>



## Menuen HTML

Brug		For at
<b>Skrifttypenavn</b> Albertus MT Antique Olive Apple Chancery Arial MT Avant Garde Bodoni Bookman Chicago Clarendon Cooper Black Copperplate Coronet Courier Eurostile Garamond Geneva Gill Sans Goudy Helvetica Hoefler Text Intl CG Times Intl Courier Intl Univers	Joanna MT Letter Gothic Lubalin Graph Marigold MonaLisa Recut Monaco New CenturySbk New York Optima Oxford Palatino StempelGaramond Taffy Times TimesNewRoman Univers Zapf Chancery NewSansMTCS NewSansMTCT New SansMTJA NewSansMTKO	Angiv standardskrifttypen for HTML-dokumenter. <b>Bemærk!</b> Skrifttypen Times bruges i HTML-dokumenter, hvori der ikke er angivet en skrifttype.

Brug	For at
<b>Skrifttjæstørrelse</b> 1–255 pkt.	Angiv standardskrifttjæstørrelsen for HTML-dokumenter. <b>Bemærkninger:</b> <ul style="list-style-type: none"> <li>• 12 pkt. er standardindstillingen.</li> <li>• Skrifttjæstørrelsen kan justeres i intervaller à ét punkt.</li> </ul>
<b>Skalering</b> 1–400%	Skaler standardskrifttjæstørrelsen for HTML-dokumenter. <b>Bemærkninger:</b> <ul style="list-style-type: none"> <li>• Standardindstillingen er 100 %.</li> <li>• Skalering kan justeres i intervaller på én %.</li> </ul>
<b>Retning</b> Stående Liggende	Angiv retningen for HTML-dokumenter. <b>Bemærk!</b> Standardindstillingen er Stående.
<b>Margenstørrelse</b> 8-255 mm	Angiv sidemargen for HTML-dokumenter. <b>Bemærkninger:</b> <ul style="list-style-type: none"> <li>• 19 mm er standardindstillingen.</li> <li>• Margenstørrelse kan ændres i intervaller på 1 mm.</li> </ul>

Brug	For at
<b>Baggrunde</b> Udskriv ikke Udskriv	Angiv, om baggrunde skal udskrives på HTML-dokumenter. <b>Bemærk!</b> Udskriv er standardindstillingen.

## Menuen Billede

Brug	For at
<b>autotilpas</b> Til Fra	Vælg en optimal papirstørrelse, skalering og retning. <b>Bemærk!</b> Standardindstillingen er Til. Den tilsidesætter indstillingerne for skalering og retning for enkelte billeder.
<b>Inverter</b> Til Fra	Inverter bi-tonale monokrombilleder. <b>Bemærkninger:</b> <ul style="list-style-type: none"> <li>• Standardindstillingen er fra.</li> <li>• Denne indstilling gælder ikke for GIF- eller JPEG-billeder.</li> </ul>
<b>Skalering</b> Forankres øverst til v. Tilpas Forankres i centrum Tilpas i højden/bredden Tilpas i højden Tilpas i bredden	Skaler billedet, så det passer til den valgte papirstørrelse. <b>Bemærkninger:</b> <ul style="list-style-type: none"> <li>• Standardindstillingen er Tilpas.</li> <li>• Når Autotilpas er angivet til Til, indstilles skaleringen automatisk til Tilpas.</li> </ul>
<b>Retning</b> Stående Liggende Omvendt stående Omvendt liggende	Indstil billedretningen. <b>Bemærk!</b> Standardindstillingen er Stående.

## Menuen Hjælp

Menuen Hjælp består af en række hjælpesider, der gemmes i multifunktionsprinterens (MFP) som PDF-filer. De indeholder oplysninger om brugen af printerens og udfører diverse opgaver, herunder kopiering, scanning og fax.

Oversættelser på engelsk, fransk, tysk og spansk findes i printerens.

Menupunkt	Beskrivelse
Udskriv alle guider	Udskriver alle vejledninger
Kopieringsvejledning	Indeholder oplysninger om kopiering og ændring af indstillinger
E-mail-vejledning	Indeholder oplysninger om afsendelse af e-mail ved hjælp af adresser, genvejsnumre eller adressebogen samt oplysninger om ændring af indstillinger
Faxvejledning	Indeholder oplysninger om afsendelse af fax ved hjælp af faxnumre, genvejsnumre eller adressebogen samt oplysninger om ændring af indstillinger
FTP-vejledning	Indeholder oplysninger om scanning af dokumenter direkte til en FTP-server ved hjælp af en FTP-adresse, genvejsnumre eller adressebogen samt oplysninger om ændring af indstillinger
Vejledning til udskrivningsfejl	Indeholder hjælp til at løse gentagne fejl i kopier eller udskrifter

Menupunkt	Beskrivelse
Informationsvejledning	Indeholder hjælp til søgning efter yderligere oplysninger

# Sparer penge og redder miljøet

## Spare papir og toner

Undersøgelser viser, at helt op til 80 % af CO<sub>2</sub>-fodaftrykket for en printer er forbundet med papirforbruget. Du kan reducere din printers CO<sub>2</sub>-påvirkning markant ved at bruge genbrugspapir og følge råd som at udskrive på begge sider af papiret og udskrive flere sider på det samme ark.

Se "[Bruge Økotilstand](#)" på side 200 for at få oplysninger om, hvordan du hurtigt kan spare papir og energi med én printerindstilling.

## Besparelse på forbrugsstoffer

### Bruge begge sider af papiret

Hvis din printermodel understøtter tosidet udskrivning, kan du kontrollere, om der udskrives på en eller begge sider af papiret.

#### Bemærkninger:

- Tosidet udskrivning er standardindstillingen i printerdriveren.
- Hvis du vil have en komplet liste over understøttede produkter og lande, kan du gå til [www.dell.com/support](http://www.dell.com/support).

### Placer flere sider på ét ark papir

Du kan udskrive op til 16 sammenhængende sider af et flersidet dokument på én side af et enkelt ark papir ved at indstille flere sider (Uddelingskopier) til udskriftsjobbet.

### Undersøg det første udkast for eventuelle fejl

Før du udskriver eller tager flere kopier af et dokument, skal du:

- Brug funktionen Vis udskrift for at se, hvordan dokumentet ser ud, inden du udskriver det.
- Udskriv én kopi af dokumentet for at kontrollere indholdet og formatet for eventuelle fejl.

### Undgå papirstop

Angiv papirtype og -størrelse korrekt for at undgå papirstop. Der er flere oplysninger i "[Undgå papirstop](#)" på side [224](#).

## Spare energi

### Bruge Økotilstand

- 1 Åbn en webbrowser, og angiv derefter printerens IP-adresse i adressefeltet.

**Bemærkninger:**

- Vis printerens IP-adresse på printerens startskærbillede. IP-adressen vises som fire sæt tal, adskilt af punktummer, f.eks. 123.123.123.123.
- Hvis du bruger en proxyserver, skal du deaktivere den midlertidigt for at indlæse websiden korrekt.

**2** Klik på **Indstillinger >Generelle indstillinger >Økotilstand >** vælg en indstilling

Brug	For at
Fra	Brug fabriksindstillingerne for alle indstillinger forbundet med Økotilstand. Fra understøtter printerens ydelsesspecifikationer.
Energi	Reducer energiforbruget, især når printeren er tændt, men ikke i brug. <ul style="list-style-type: none"> <li>• Printerens motorer starter ikke, før det er klar til udskrivning. Du vil måske opleve en kort forsinkelse, før den første side udskrives.</li> <li>• Printeren går i slumringstilstand efter ét minuts inaktivitet.</li> </ul>
Energi/papir	Brug alle indstillinger forbundet med Energi- og Papirbesparelse.
Almindeligt papir	<ul style="list-style-type: none"> <li>• Slå den automatiske duplexfunktion til.</li> <li>• Deaktiver printerlogfunktioner.</li> </ul>

**3** Klik på **Send**.**Reduktion af printerstøj**

Aktiver Lydløs tilstand for at reducere støj fra printeren.

**1** Åbn en webbrowser, og angiv derefter printerens IP-adresse i adressefeltet.**Bemærkninger:**

- Vis printerens IP-adresse på printerens startskærbillede. IP-adressen vises som fire sæt tal, adskilt af punktummer, f.eks. 123.123.123.123.
- Hvis du bruger en proxyserver, skal du deaktivere den midlertidigt for at indlæse websiden korrekt.

**2** Klik på **Indstillinger >Generelle indstillinger >Lydløs tilstand >** vælg en indstilling

Brug	For at
Til	Reducer printerstøj. <p><b>Bemærkninger:</b></p> <ul style="list-style-type: none"> <li>• Alle udskriftsjob behandles med reduceret hastighed.</li> <li>• Printerens motorer starter ikke, før et dokument er klar til udskrivning. Der er en kort forsinkelse, før den første side udskrives.</li> </ul>
Fra	Brug standardindstillingerne. <p><b>Bemærk!</b> Disse indstillinger understøtter printerens ydelsesspecifikationer.</p>

**3** Klik på **Submit** (Send).

## Tilpasning af slumringstilstand

For at spare energi kan du reducere antallet af minutter, der går, før printeren går i slumringstilstand.

Der kan vælges fra 1 – 180 minutter. Standardindstillingen er 30 minutter.

### Brug af indbygget webserver

- 1 Åbn en webbrowser, og angiv derefter printerens IP-adresse i adressefeltet.

#### Bemærkninger:

- Vis printerens IP-adresse på printerens startskærbillede. IP-adressen vises som fire sæt tal, adskilt af punktummer, f.eks. 123.123.123.123.
- Hvis du bruger en proxyserver, skal du deaktivere den midlertidigt for at indlæse websiden korrekt.

- 2 Klik på **Indstillinger >Generelle indstillinger >Timeout**.
- 3 I feltet Slumringstilstand skal du indtaste det antal minutter, printeren skal vente, før den går i slumringstilstand.
- 4 Klik på **Send**.

### Brug af printerens kontrolpanel

- 1 På startside skal du navigere til:



>Indstillinger >Generelle indstillinger >Timeout >Slumringstilstand

- 2 I feltet Slumringstilstand skal du vælge det antal minutter, printeren skal vente, før den går i slumringstilstand.

- 3 Tryk på .

## Brug af dvaletilstand

Dvale er en driftstilstand, der bruger meget lidt strøm.

#### Bemærkninger:

- Tre dage er standardtid, før printeren går i dvaletilstand.
- Sørg for at vække printeren fra dvaletilstand, før du sender et udskriftsjob. En hård nulstilling eller et langt tryk på slumreknappen vækker printeren fra dvaletilstand.
- Hvis printeren er i dvaletilstand, er Embedded Web Server deaktiveret.

- 1 På startside skal du navigere til:



> Indstillinger > Generelle indstillinger

- 2 Vælg **Dvale** på rullemenuen "Tryk på knappen Slumre" eller "Tryk på Slumre, og hold den nede", og tryk derefter på **Send**.

## Indstilling af Dvale-timeout

Dvale-timeout giver dig mulighed for at angive det tidsrum, som printeren venter, efter et job er behandlet, før den skifter til en strømbesparende tilstand.

### Brug af Embedded Web Server

- 1 Åbn en webbrowser, og angiv derefter printerens IP-adresse i adressefeltet.

#### Bemærkninger:

- Vis printerens IP-adresse på printerens startskærbillede. IP-adressen vises som fire sæt tal, adskilt af punktummer, f.eks. 123.123.123.123.
- Hvis du bruger en proxyserver, skal du deaktivere den midlertidigt for at indlæse websiden korrekt.

- 2 Klik på **Indstillinger >Generelle indstillinger >Timeout.**
- 3 Fra menuen Dvale-timeout skal du vælge antallet af timer, dage, uger eller måneder, du vil have, printeren venter, efter et job er behandlet, før den skifter til en strømbesparende tilstand.
- 4 Klik på **Send.**

### Brug af printerens kontrolpanel

- 1 Naviger til følgende via printerens kontrolpanel:



>Indstillinger >Generelle indstillinger >Timeouts >Dvale-timeout

- 2 Vælg det tidsrum, som printeren venter, efter et udskriftsjob er behandlet, før den skifter til dvaletilstand.
- 3 Tryk på .

## Brug af Planlæg strømtilstande

Planlæg strømtilstande giver dig mulighed for at planlægge, hvornår printeren skal skifte til en tilstand med lavere strømforbrug eller til tilstanden Klar.

**Bemærk!** Denne funktion er kun tilgængeligt på netværksprintere eller printere, som er tilsluttet en printserver.

### Brug af Embedded Web Server

- 1 Åbn en webbrowser, og angiv derefter printerens IP-adresse i adressefeltet.

#### Bemærkninger:

- Vis printerens IP-adresse på printerens startskærbillede. IP-adressen vises som fire sæt tal, adskilt af punktummer, f.eks. 123.123.123.123.
- Hvis du bruger en proxyserver, skal du deaktivere den midlertidigt for at indlæse websiden korrekt.

- 2 Klik på **Indstillinger >Generelle indstillinger >Planlæg strømtilstande.**
- 3 Vælg strømtilstanden i handlingsmenuen.
- 4 Vælg klokkeslættet i tidsmenuen.
- 5 Vælg dagen eller dagene i dagsmenuen.
- 6 Klik på **Tilføj.**

## Justere lysstyrke for displayet

Du kan indstille skærmens lysstyrke, hvis du vil spare energi, eller hvis du har svært ved at læse teksten på displayet. Den tilgængelige indstilling er 20–100. Standardindstillingen er 100.

### Brug af indbygget webserver

1 Åbn en webbrowser, og angiv derefter printerens IP-adresse i adressefeltet.

#### Bemærkninger:

- Vis printerens IP-adresse på startskærbillede. IP-adressen vises som fire sæt tal, adskilt af punktummer, f.eks. 123.123.123.123.
- Hvis du bruger en proxyserver, skal du deaktivere den midlertidigt for at indlæse websiden korrekt.

2 Klik på **Indstillinger >Generelle indstillinger**.

3 I feltet Skærmens lysstyrke skal du indtaste lysstyrken i procent for displayet.

4 Klik på **Send**.

### Brug af printerens kontrolpanel

1 På startside skal du navigere til:



>Indstillinger >Generelle indstillinger >Skærmens lysstyrke

2 I feltet Skærmens lysstyrke skal du indtaste lysstyrken i procent for displayet.

3 Tryk på .

## Genbrug

### Genbrug af Dell-produkter

Du kan returnere Dell-produkter mhp. genbrug:

1 Besøg vores websted på [www.dell.com/recycle](http://www.dell.com/recycle).

2 Vælg land eller område.

3 Følg vejledningen på computerskærmen.



# Sikring af printeren

## Erklæring om flygtighed

Din printer indeholder forskellige typer hukommelse, der kan lagre enheds- og netværksindstillinger samt brugerdata.

Hukommelsestyper	Beskrivelse
Flygtig hukommelse	Din printer bruger standard-RAM (Random Access Memory) til midlertidigt at bufferlagre brugerdata under enkle udskrifts- og kopieringsjob.
Ikke-flygtig hukommelse	Din printer bruger muligvis to slags ikke-flygtig hukommelse: EEPROM og NAND (flashhukommelse). Begge typer bruges til at gemme operativsystemet, enhedsindstillinger, netværksoplysninger, scanner- og bogmærkeindstillinger og integrerede løsninger.
Harddiskhukommelse	I visse printere er der installeret en harddisk. Printerharddisken er beregnet på enhedsspecifik funktionalitet. Det giver enheden mulighed for at bevare brugerdata fra komplekse scannings-, udskrifts-, kopierings- og faxjob samt formulardata og skrifttypedata.

Slet indholdet af en installeret printerhukommelse under følgende omstændigheder:

- Printeren tages ud af brug.
- Printerens harddisk skal udskiftes.
- Printeren skal flyttes til en anden afdeling eller placering.
- Printeren skal efterses af udefrakommende.
- Printeren skal flyttes fra arbejdspladsen i forbindelse med eftersyn.
- Printeren vil blive solgt til en anden virksomhed.

### Bortskaffelse af en printerharddisk

**Bemærk!** Nogle printermodeller har muligvis ikke en printerharddisk installeret.

I miljøer med høj sikkerhed kan det være nødvendigt med yderligere tiltag for at sikre, at fortrolige data på en printerharddisk ikke er tilgængelige, når printeren eller harddisken fjernes fra arbejdspladsen.

- **Afmagnetisering** – Rydder harddisken med et magnetfelt, der sletter alle gemte data
- **Knusning** – Sammenpresser fysisk harddisken, så komponenterne ødelægges og ikke kan læses
- **Makulering** – Oprævler fysisk harddisken til små metalstykker

**Bemærk!** De fleste data kan slettes elektronisk, men den eneste metode, der garanterer, at alle data er helt slettet, er ved fysisk at ødelægge hver enkelt harddisk, hvorpå der kan være data gemt.

## Slette harddiskens flygtige hukommelse

Den flygtige hukommelse (RAM), der er installeret i printeren, kræver en strømkilde for at bevare oplysninger. Hvis du vil slette data, der er gemt i bufferen, skal du slukke printeren.

## Slette harddiskens ikke-flygtige hukommelse

- **Individuelle indstillinger, enheds- og netværksindstillinger, sikkerhedsindstillinger og indbyggede løsninger** – Slet oplysninger og indstillinger ved at vælge **Slet alle indstillinger** i menuen Konfiguration.
- **Faxdata** – Slet faxindstillinger og data ved at vælge **Slet alle indstillinger** i menuen Konfiguration.

1 Sluk printeren.

2 Tryk på **2** og **6**, og hold dem nede, mens du tænder for printeren. Slip kun knapperne, når skærmen med statuslinjen vises.

Printeren udfører en startsekvens, og menuen Konfiguration vises. Når printeren er tændt, viser berøringskærmen en liste over funktioner i stedet for startskærbilledets standardikoner.

3 Tryk på **Slet alle indstillinger**.

Printeren vil genstarte adskillige gange i løbet af denne proces.

**Bemærk!** Slet alle indstillinger fjerner enhedsindstillinger, løsninger, job, faxer og adgangskoder fra printerens hukommelse.

4 Tryk på **Tilbage > Afslut konfigurationsmenu**.

Printeren genstarter og vender derefter tilbage til normal driftstilstand.

## Slette printerharddiskens hukommelse

### Bemærkninger:

- Nogle printermodeller har muligvis ikke en printerharddisk installeret.
- Hvis du konfigurerer Slet midlertidige datafiler i printermenuerne, kan du fjerne resterende fortroligt materiale, der er efterladt ved udskriftsjob, ved sikkert at overskrive filer, der er markeret til sletning.

### Brug af printerens kontrolpanel

1 Sluk for printeren.

2 Tryk på **2** og **6**, og hold dem nede, mens du tænder for printeren. Slip kun knapperne, når skærmen med statuslinjen vises.

Printeren udfører en startsekvens, og menuen Konfiguration vises. Når printeren er tændt, vises en liste over funktioner på berøringskærmen.

3 Tryk på **Slet disk**, og tryk på en af følgende:

- **Slet disk (hurtig)** - Med denne kan du overskrive disken med nuller på én gang.
- **Slet disk (sikker)** - Med denne kan du overskrive printerens harddisk med tilfældige bitmønstre flere gange, efterfulgt af en kontrolkørsel. En sikker overskrivning overholder DoD 5220.22-M-standarden for sikker sletning af data fra en harddisk. Meget fortrolige oplysninger bør kun slettes ved hjælp af denne metode.

4 Tryk på **Ja** for at fortsætte med disksletning.

### Bemærkninger:

- En statuslinje angiver, hvordan disksletningsopgaven skrider frem.

- Disksletning kan tage fra nogle minutter til mere end en time, og i den periode kan printeren ikke bruges til andre opgaver.

#### 5 Tryk på **Tilbage** > **Afslut konfigurationsmenu**.

Printeren genstarter og vender derefter tilbage til normal driftstilstand.

## Konfiguration af printerharddiskkryptering

Aktivér harddiskkryptering for at forhindre tab af følsomme data, hvis printeren eller harddisken skulle blive stjålet.

**Bemærk!** Nogle printermodeller har muligvis ikke en printerharddisk installeret.

### Brug af Embedded Web Server

#### 1 Åbn en webbrowser, og angiv derefter printerens IP-adresse i adressefeltet.

##### Bemærkninger:

- Vis printerens IP-adresse på printerens startskærbillede. IP-adressen vises som fire sæt tal, adskilt af punktummer, f.eks. 123,123.123,123.
- Hvis du bruger en proxyserver, skal du deaktivere den midlertidigt for at indlæse websiden korrekt.

#### 2 Klik på **Indstillinger** > **Sikkerhed** > **Diskkryptering**.

**Bemærk!** Diskkryptering vises kun i sikkerhedsmenuen, hvis der er installeret en formateret, ikke-defekt printerharddisk.

#### 3 Fra menuen Diskkryptering skal du vælge **Aktivér**.

##### Bemærkninger:

- Hvis du aktiverer diskkryptering, sletter du printerharddiskens indhold.
- Diskkryptering kan tage fra nogle minutter til mere end en time, og i den periode kan printeren ikke bruges til andre opgaver.

#### 4 Klik på **Send**.

### Brug af printerens kontrolpanel

#### 1 Sluk for printeren.

#### 2 Tryk på **2** og **6**, og hold dem nede, mens du tænder for printeren. Slip kun knapperne, når skærmen med statuslinjen vises.

Printeren udfører en startsekvens, og menuen Konfiguration vises. Når printeren er klar, vises en liste med funktioner på printerens display.

#### 3 Tryk på **Diskkryptering** > **Aktivér**.

**Bemærk!** Hvis du aktiverer diskkryptering, sletter du printerharddiskens indhold.

#### 4 Tryk på **Ja** for at fortsætte med disksletning.

##### Bemærkninger:

- Sluk ikke printeren under krypteringsprocessen. Det kan medføre tab af data.
- Diskkryptering kan tage fra nogle minutter til mere end en time, og i den periode kan printeren ikke bruges til andre opgaver.

- En statuslinje angiver, hvordan disksletningsopgaven skrider frem. Når disken er krypteret, vender printeren tilbage til skærbilledet Aktiver/Deaktiver.

**5 Tryk på Tilbage > Afslut konfigurationsmenu.**

Printeren genstarter og vender derefter tilbage til normal driftstilstand.

## Find oplysninger om printersikkerhed

I miljøer med høj sikkerhed kan det være nødvendigt med yderligere tiltag for at sikre, at fortrolige data på en printerharddisk ikke er tilgængelige for uautoriserede personer. Få flere oplysninger i *Embedded Web Server – Sikkerhed": Administratorguide*, som du kan finde på printer-cd'en eller på vores websted, eller ved at kontakte det sted, hvor du har købt printeren.

# Vedligeholdelse af printeren

**Advarsel! Potentiel skade:** Hvis du ikke opretholder den optimale ydeevne eller udskifter dele eller forbrugsstoffer når der bedes om det, kan det forårsage skade på printeren.

## Rengøring af printerens dele

### Rengøring af printeren

**Bemærk!** Du bør udføre denne opgave med nogle måneders mellemrum.

**Advarsel! Potentiel skade:** Garantien dækker ikke skader på printeren, der er forårsaget af, at printeren håndteres forkert.

- 1 Kontroller, at printeren er slukket, og at stikket er taget ud af kontakten.



**FORSIGTIG! RISIKO FOR ELEKTRISK STØD:** Tag netledningen ud af stikkontakten, og fjern alle kabler fra printeren, før du går videre, for at reducere risikoen for elektrisk stød, når du skal rengøre printerens ydre.

- 2 Fjern alt papir fra standardbakken og MP-arkføderen.
- 3 Fjern støv, fnug og papirstumper omkring printeren med en blød børste eller en støvsuger.
- 4 Fugt en ren, fnugfri klud med vand, og brug den til at rense ydersiden af printeren.

**Advarsel! Potentiel skade:** Brug ikke husholdningsrengøringsmidler, da de kan beskadige printerens yderside.

- 5 Forvis dig om at alle områder af printeren er tørre før du begynder et nyt udskrivnings job.

## Rengøring af scanneroverfladen

Rengør scannerens glasplade, hvis du får problemer med udskriftskvaliteten, som f.eks. streger på kopierede eller scannede billeder.

- 1 Fugt en blød, fnugfri klud eller et papirserviet forsigtigt med lidt vand.
- 2 Åbn scannerdækslet.



- 3 Rengør de viste områder, og lad dem tørre.



1	Hvid underside på scannerdækslet
2	Scannerens glasplade
3	ADF-glasplade
4	Hvid underside på ADF-dækslet

- 4 Luk scannerdækslet.

## Kontrol af status for dele og forbrugsstoffer

### Kontrol af status for dele og forbrugsstoffer fra printerens kontrolpanel

Tryk på **Status/Forbrugsstoffer** > **Vis forbrugsstoffer** på startskærbilledet.

### Kontrol af status for dele og forbrugsstoffer den integrerede webserver

**Bemærk!** Kontroller, at computeren og printeren er sluttet til det samme netværk.

- 1 Åbn en webbrowser, og angiv derefter printerens IP-adresse i adressefeltet.

**Bemærkninger:**

- Vis printerens IP-adresse på startskærbilledet. IP-adressen vises som fire sæt tal, adskilt af punktummer, f.eks. 123.123.123.123.
- Hvis du bruger en proxyserver, skal du deaktivere den midlertidigt for at indlæse websiden korrekt.

- 2 Klik på **Enhedsstatus** > **Flere oplysninger**.

## Anslået antal sider tilbage

Det anslået antal tilbageværende sider er baseret på printerens seneste udskriftshistorik . Dets nøjagtighed kan variere meget og afhænger af mange faktorer, såsom faktisk dokumentindhold, indstillinger for udskriftskvalitet og andre indstillinger for printeren.

Nøjagtigheden af det anslået antal tilbageværende sider kan falde når det faktiske udskriftforbrug er forskelligt i forhold til det historiske udskriftsforbrug. Overvej det variable nøjagtighedsniveau før du køber eller erstatter forbrugsstoffer baseret på overslaget. Indtil den rette udskriftshistorik indhentes for printeren, forudsætter de første beregninger det fremtidige forbrug af forbrugsstoffer baseret på International Organization for Standardizations\* testmetoder og sideindhold.

\* Erklæret gennemsnitlig ydelsesværdi for uafbrudt brug af sort tonerkassette i henhold til ISO/IEC 19752.

## Bestilling af forbrugsstoffer

### Bestilling af forbrugsstoffer med Værktøj til bestilling af forbrugsstoffer

- 1 Brug søgekommandoen i startmenuen for at finde Statusovervågningscenter.
- 2 Åbn programmet, og klik derefter på **Bestil forbrugsstoffer**.

### Bestilling af forbrugsstoffer med Printerhjem

- 1 Brug søgekommandoen i startmenuen for at finde Dell Printer Home.
- 2 Åbn programmet, og klik derefter på **Vedligeholdelse** > **Bestil forbrugsstoffer**.

## Bestilling af tonerpatroner

Kontakt det sted, hvor du købte printeren for at bestille tonerkassetter.

## Bestilling af en billedenhed

Hvis du vil bestille en billedenhed, kan du kontakte det sted, hvor du har købt printeren.

## Bestilling af et vedligeholdelsessæt

Kontakt det sted, hvor du købte printeren, for at bestille et vedligeholdelsessæt.

## Bestilling af en skillerulle til den automatiske arkføder

Bestil en skillerulle til den automatiske arkføder, når ADF'en ikke indfører eller indfører mere end ét ark papir ad gangen.

Du kan finde oplysninger om, hvordan du udskifter skillerullen til ADF'en i det instruktionsark, der fulgte med komponenten.

## Opbevaring af forbrugsstoffer

Vælg et køligt, rent opbevaringssted til forbrugsstofferne til printeren. Opbevar forbrugsstoffer med den rigtige side op i originalemballagen, indtil de skal bruges.

Forbrugsstofferne må ikke udsættes for:

- Direkte sollys
- Temperaturer over 35° C
- Høj luftfugtighed over 80%
- Saltmættet luft
- Ætsende luftarter
- Meget støv



## Udskiftning af forbrugsstoffer

### Udskiftning af tonerkassetten

- 1 Tryk på knappen i printerens højre side, og åbn derefter frontpanelet.

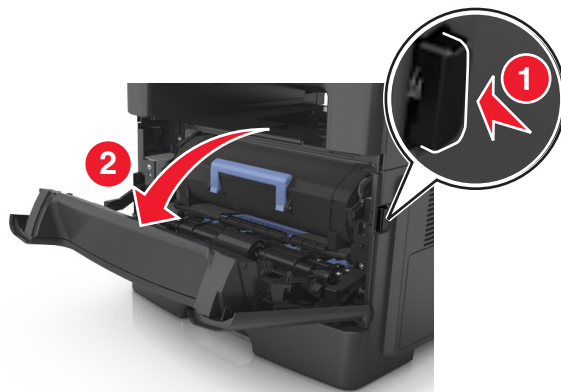

- 2 Træk tonerpatronen op og ud ved hjælp af håndtaget.



- 3 Udpak tonerpatronen, og fjern alle emballage.
- 4 Ryst den nye patron for at omfordele toneren.

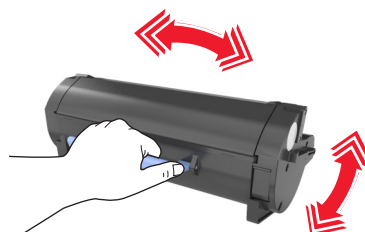

- 5 Indsæt tonerpatronen i printeren ved at justere pilene på sideskinnerne på patronen med pilene på sideskinnerne inden i printeren.

**Advarsel! Potentiel skade:** Billedenheden må ikke udsættes for direkte lys i mere end ti minutter. Hvis produktet udsættes for lys i længere tid, kan det skabe problemer med udskriftskvaliteten.

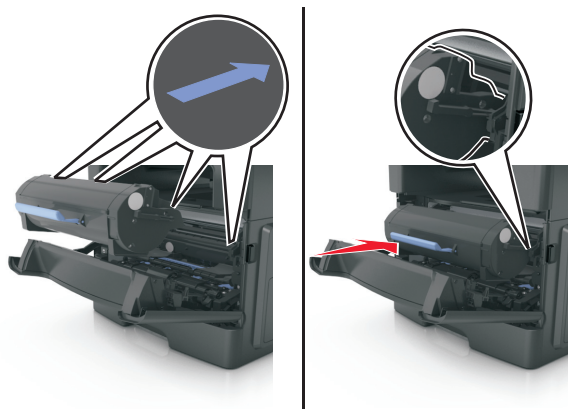

6 Luk frontpanelet.

## Udskiftning af billedenhed

1 Tryk på knappen i printerens højre side, og åbn derefter frontpanelet.

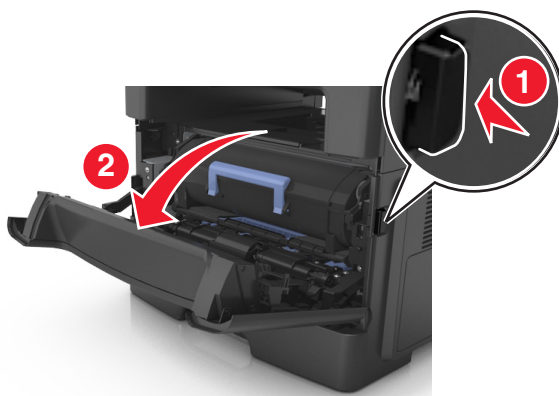

2 Træk tonerpatronen op og ud ved hjælp af håndtaget.



- 3 Løft det blå håndtag, og træk billedenheden ud af printeren.

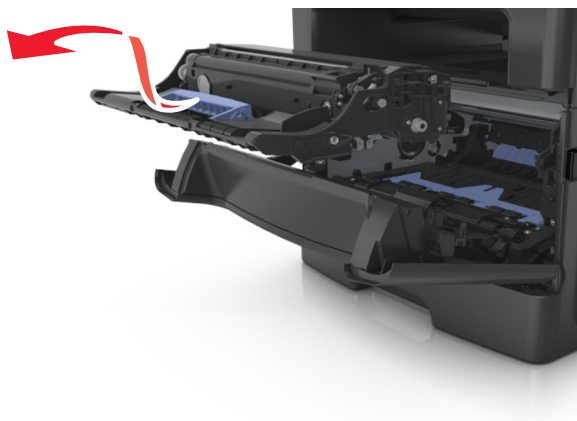

- 4 Udpak den nye billedenhed, og ryst den igen.

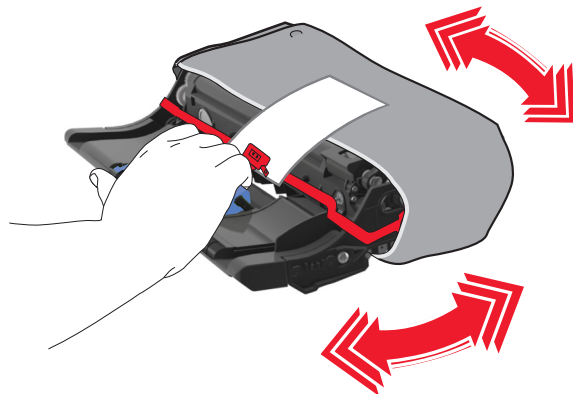

- 5 Fjern al emballage fra billedenheden.

**Advarsel! Potentiel skade:** Billedenheden må ikke udsættes for direkte lys i mere end ti minutter. Hvis produktet udsættes for lys i længere tid, kan det skabe problemer med udskriftskvaliteten.

**Advarsel! Potentiel skade:** Undgå at berøre fotokonduktortromlen. Hvis du gør det kan det påvirke udskriftskvaliteten på fremtidige udskriftsjob.

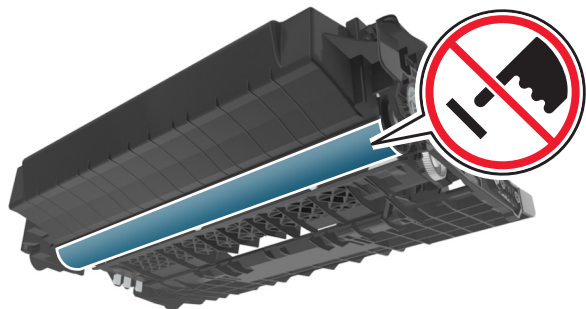

**6** Indsæt billedenheden i printeren ved at justere pilene på sideskinnerne på enheden med pilene på sideskinnerne inde i printeren.

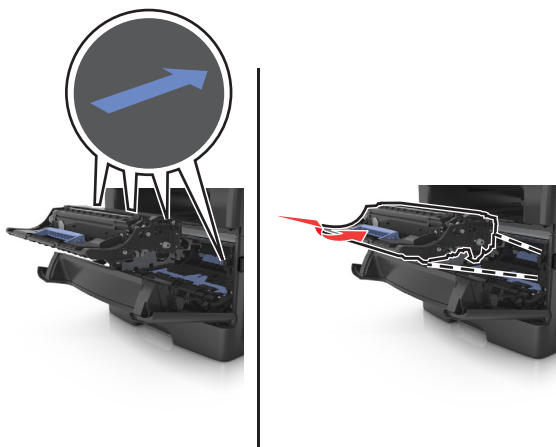

**7** Indsæt tonerpatronen i printeren ved at justere pilene på sideskinnerne på patronen med pilene på sideskinnerne inden i printeren.

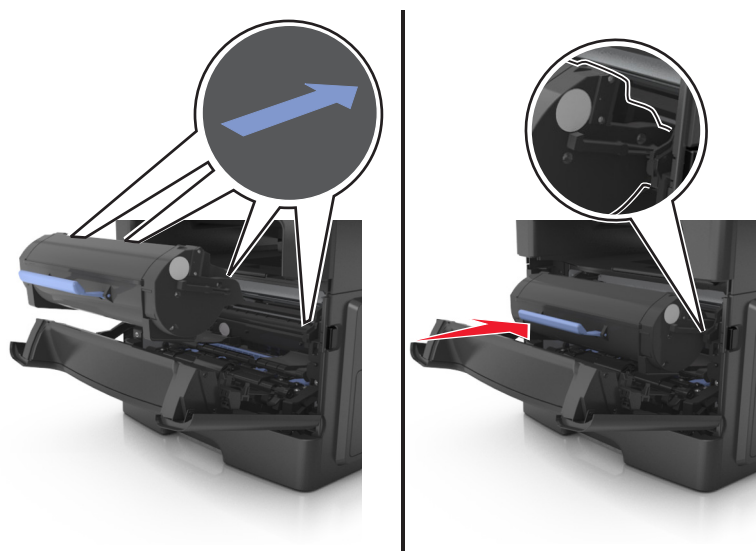

**8** Luk frontpanelet.

## Udskiftning af hæftekassette

- 1 Åbn panelet til hæfteenheden.

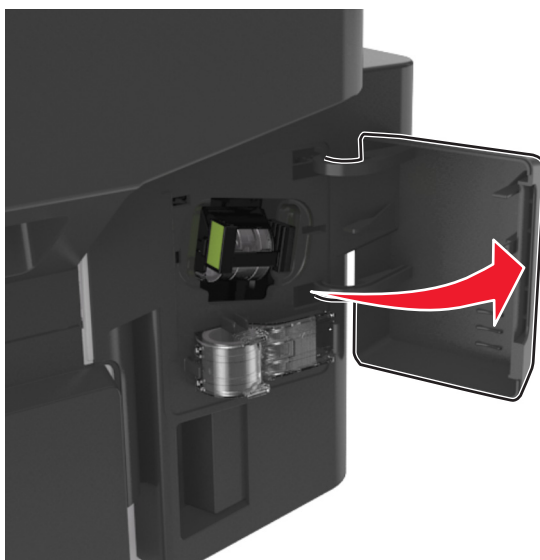

- 2 Træk hæftekassetten ud af efterbehandleren.

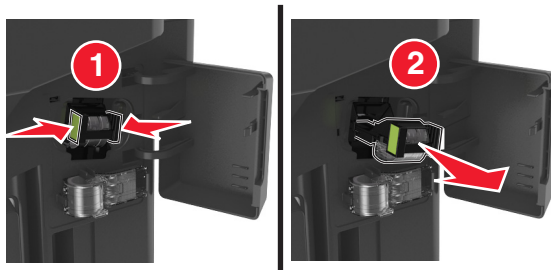

- 3 Hold på begge sider af det tomme hæfteetui med fingrene, træk, og løft derefter det tomme hæfteetui fri af kassetten.

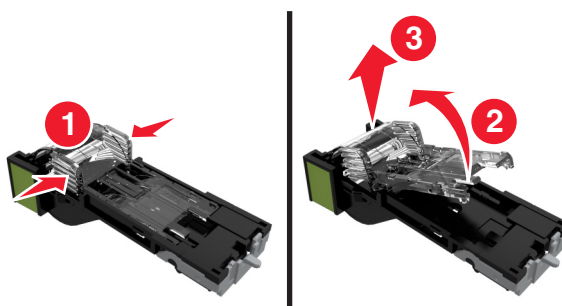

4 Tag reservehæfteetuiet ud af holderen.

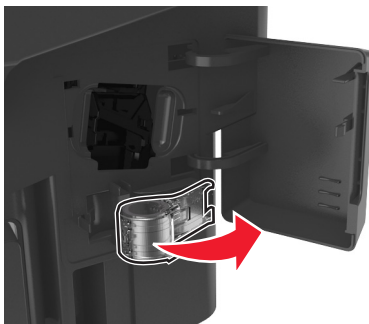

5 Sæt det i hæftekassetten.

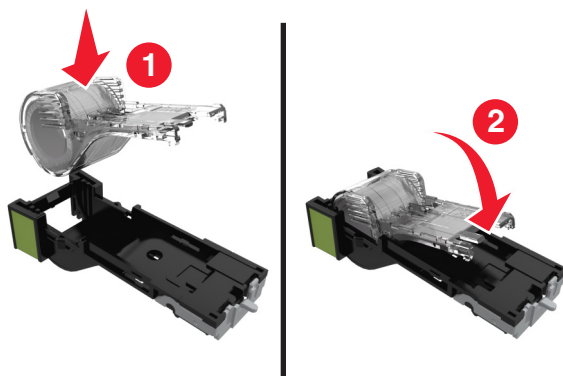

6 Skub hæftekassetten ind, indtil den *klikker* på plads.

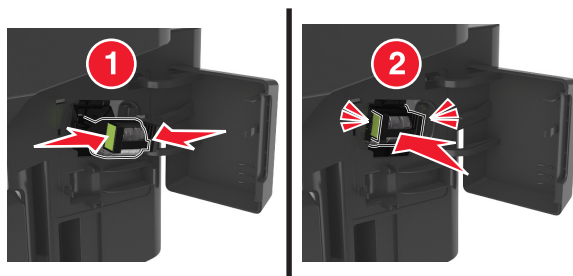

7 Anskaf et nyt reservehæfteetui til fremtidig brug.

8 Luk panelet til hæfteenheden.

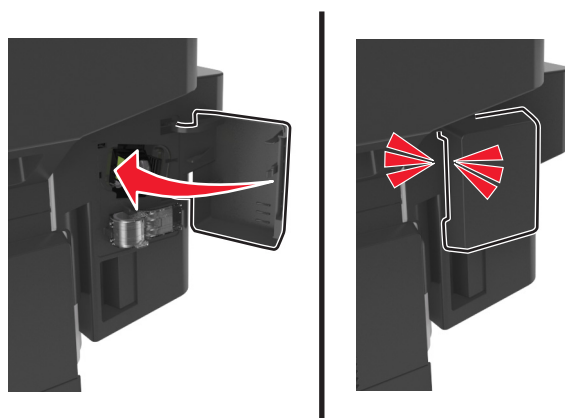

## Flytning af printeren

### Inden printeren flyttes

**⚠ FORSIGTIG! RISIKO FOR SKADE:** Printeren vejer mere end 18 kg (40 pund), og der kræves to eller flere kvalificerede personer til at løfte den sikkert.

**⚠ FORSIGTIG! RISIKO FOR SKADE:** Følg disse retningslinjer, før printeren flyttes, for at undgå skade på person eller printer:

- Sluk printeren med afbryderknappen, og tag netledningen ud af stikkontakten.
- Tag alle ledninger og kabler ud af printeren, inden du flytter den.
- Hvis der er installeret en valgfri skuffe, skal den fjernes fra printeren. For at fjerne den valgfri skuffe skal du skubbe låsemekanismen på skuffens højre side ind mod skuffens forside, indtil den *klikker* på plads.



- Brug håndtagene på begge sider af printeren til at løfte den med.
- Undgå at holde fingrene under printeren, når du sætter den ned.
- Før du stiller printeren op, skal du sørge for, at der er tilstrækkeligt frirum omkring den.

Brug kun den netledning, der leveres sammen med dette produkt, eller en erstatningsnetledning, som er godkendt af producenten.

**Advarsel! Potentiel skade:** Garantien dækker ikke skader på printeren, der er forårsaget af, at printeren flyttes forkert.

### Flytter printeren til en anden placering

Printeren og dens hardwarelementer kan flyttes sikkert til et andet sted under hensyntagen til følgende forholdsregler:

- Enhver vogn, som bruges til at flytte printeren, skal have en overflade, som kan understøtte hele printerens underside.
- Hvis der bruges en vogn til at transportere hardwarelementerne, skal bunden være tilstrækkelig stor i forhold til elementerne.
- Hold printeren i opretstående position.
- Undgå voldsomme rystelser.

## **Transport af printeren**

Ved transport af printeren skal man bruge den originale emballage eller ringe til forhandleren for at få et flyttesæt.



# Styring af printeren

## Administrere printerbeskeder

Brug programmet Status Messenger til at få vist fejlmeddelelser, der kræver handling på printeren. Hvis der opstår en fejl, vises en tekst, som fortæller dig, hvad fejlen er, og angiver de relevante gendannelsesoplysninger.

Hvis du har installeret Status Messenger sammen med printersoftware, starter programmet automatisk, når softwaren er installeret. Installation er fuldført, når du ser Status Messenger-ikonet på proceslinjen.

### Bemærkninger:

- Denne funktion er kun tilgængelig i Windows XP eller nyere.
- Kontroller, at der er understøttelse af tovejskommunikation, så printeren og computeren kan kommunikere med hinanden.

## Deaktivering af Status Messenger

- 1 Højreklik på ikonet Status Messenger på proceslinjen.
- 2 Vælg **Afslut**.

## Aktivering af Status Messenger

- 1 Brug søgekommandoen i startmenuen for at finde Status Messenger.
- 2 Åbn programmet.

## Åbne statusovervågningscenter

Brug dette program til at se status for alle USB- eller netværksforbundne printere og til at bestille forbrugstoffer online.

**Bemærk!** Kontroller, at der er understøttelse af tovejskommunikation, så printeren og computeren kan kommunikere med hinanden.

- 1 Brug søgekommandoen i startmenuen for at finde Statusovervågningscenter.
- 2 Åbn programmet.

## Kontrol af det virtuelle display

- 1 Åbn en webbrowser, og angiv derefter printerens IP-adresse i adressefeltet.

### Bemærkninger:

- Se printerens IP-adresse i TCP/IP-afsnittet i menuen Netværk/porte. IP-adressen vises som fire sæt tal, adskilt af punktummer, f.eks. 123,123.123,123.

- Hvis du bruger en proxyserver, skal du deaktivere den midlertidigt for at indlæse websiden korrekt.
- 2 Kontroller det virtuelle display, der vises i det øverste venstre hjørne af skærmen.  
Det virtuelle display fungerer på samme måde, som et rigtigt display ville virke på printerens kontrolpanel.

## Indstilling af e-mail-advarsler

Konfigurer printeren til at sende dig e-mail-advarsler, når forbrugsstofferne er ved at slippe op, når der skal skiftes eller ilægges papir, eller når der er papirstop.

- 1 Åbn en webbrowser, og angiv derefter printerens IP-adresse i adressefeltet.

### Bemærkninger:

- Vis printerens IP-adresse på printerens startskærbillede. IP-adressen vises som fire sæt tal, adskilt af punktummer, f.eks. 123,123.123,123.
- Hvis du bruger en proxyserver, skal du deaktivere den midlertidigt for at indlæse websiden korrekt.

- 2 Klik på **Indstillinger**.

- 3 Under Andre indstillinger skal du klikke på **Opsætning af e-mail-advarsler**.

- 4 Væg de elementer, du vil underrettes om, og skriv derefter e-mail-adresserne.

- 5 Klik på **Send**.

**Bemærk!** Kontakt den systemansvarlige for oplysninger om opsætning af e-mail-serveren.

## Visning af rapporter

Du kan se nogle rapporter fra Embedded Web Server Disse rapporter er nyttige ved vurdering af status for printer, netværk og forbrugsstoffer.

- 1 Åbn en webbrowser, og angiv derefter printerens IP-adresse i adressefeltet.

### Bemærkninger:

- Vis printerens IP-adresse på printerens startskærbillede. IP-adressen vises som fire sæt tal, adskilt af punktummer, f.eks. 123,123.123,123.
- Hvis du bruger en proxyserver, skal du deaktivere den midlertidigt for at indlæse websiden korrekt.

- 2 Klik på **Rapporter**, og klik derefter på den type af rapporter, du ønsker at se.

## Konfiguration af meddelelser om forbrugsstoffer fra Embedded Web Server

Du kan bestemme, hvordan du vil underrettes, når forbrugsstoffer er næsten tomme, snart tomme, næsten helt tomme eller er opbrugt, ved at indstille de valgbare varsler.

### Bemærkninger:

- Du kan indstille valgbare varsler for tonerpatronen, billedenheden og vedligeholdelsessættet.

- Alle valgbare varsler kan indstilles for de situationer, hvor forbrugsstofferne er næsten tomme, snart tomme eller næsten helt tomme. Ikke alle valgbare varsler kan indstilles for situationen, hvor forbrugsstoffet er opbrugt. Valgbart e-mail-varsel kan bruges til alle forbrugssituationer.
- Procentdelen af den anslåede rest af forbrugsstoffet kan indstilles for visse forbrugsstoffer og visse forbrugssituationer.

1 Åbn en webbrowser, og angiv derefter printerens IP-adresse i adressefeltet.

**Bemærkninger:**

- Vis printerens IP-adresse på printerens startskærbillede. IP-adressen vises som fire sæt tal, adskilt af punktummer, f.eks. 123,123.123,123.
- Hvis du bruger en proxyserver, skal du deaktivere den midlertidigt for at indlæse websiden korrekt.

2 Klik på **Indstillinger > Udskriftsindstillinger > Beskeder om forbrugsstoffer**.

3 På rullelisten for hvert forbrugsstof skal du vælge blandt følgende meddelelsesindstillinger:

Meddelelse	Beskrivelse
Fra	Normal printerfunktion for alle forbrugsstoffer anvendes.
Kun e-mail	Printeren danner en e-mail, når forbrugssituationen opstår. Status for forbrugsstoffet vises på menusiden og statussiden.
Advarsel	Printeren viser en advarsel og danner en e-mail om status for forbrugsstoffet. Printerens stopper ikke, når forbrugssituationen opstår.
Stop, kan fortsætte <sup>1</sup>	Printeren stopper behandlingen af job, når forbrugssituationen opstår, og brugeren skal trykke på en knap for at fortsætte udskrivningen.
Stop, kan ej fortsætte <sup>1,2</sup>	Printeren stopper behandlingen af job, når forbrugssituationen opstår. Forbrugsstoffet skal udskiftes, før udskrivningen kan fortsætte.

<sup>1</sup> Printerens danner en e-mail om status for forbrugsstoffet, når forbrugsmeddelelser er aktiveret.  
<sup>2</sup> Printerens stopper, når visse forbrugsstoffer er brugt op, så den ikke beskadiges.

4 Klik på **Send**.

## Gendannelse af fabriksindstillingerne

Hvis du ønsker at beholde en liste over de aktuelle menuindstillinger som reference, skal du udskrive en side med menuindstillingerne, før du gendanner standardindstillingerne. Se "[Udskrivning af en side med menuindstillinger](#)" på [side 50](#) for at få yderligere oplysninger.

Hvis du ønsker en mere omfattende metode til gendannelse af printerens standardindstillinger, skal du udføre indstillingen Slet alle indstillinger. Se "[Slette harddiskens ikke-flygtige hukommelse](#)" på [side 206](#) for at få yderligere oplysninger.

**Advarsel! Potentiel skade:** Valg af gendan standardindstillingerne returnerer de fleste printerindstillinger til standardindstillingerne. Undtagelserne inkluderer sproget på displayet, brugerstørrelser og meddelelser og netværk/port-menuindstillinger. Alle indlæste data i RAM slettes. Indlæste data, der er gemt i flashhukommelsen eller på en printerharddisk, berøres ikke.

På startside skal du navigere til:



>Indstillinger >Generelle indstillinger >Fabriksindstillinger >Gendan nu >

## Fjerne papirstop

Fejlmeddelelser for papirstop vises på printerens display og omfatter det område på printeren, hvor papirstoppet optræder. Når der er mere end et papirstop, vises antallet af fastklemte sider.

## Undgå papirstop

### læg papiret korrekt

- Kontroller, at papiret ligger plant i bakken.

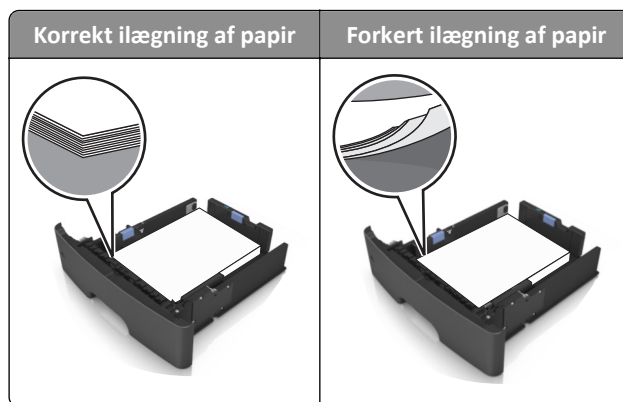

- Du må ikke fjerne en bakke, mens printeren udskriver.
- Du må ikke lægge papir i en bakke, mens printeren udskriver. Læg papir i bakken før udskrivning, eller vent på, at du bliver bedt om det.
- Læg en passende papirmængde i. Sørg for, at stakken ikke når op til indikatoren for maksimal papirofyldning.
- Skub ikke papiret ind i bakken. Ilæg papiret som vist på billedet.

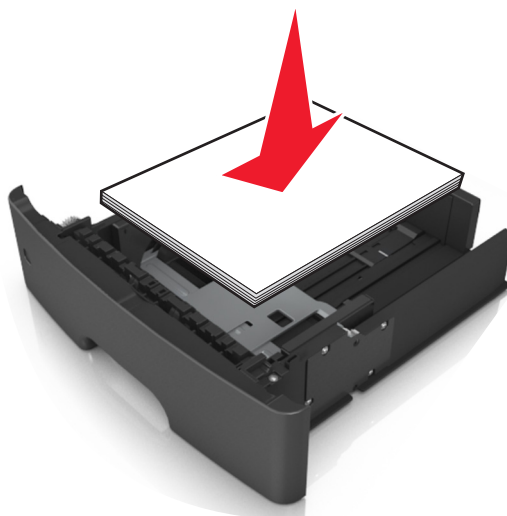

- Kontroller, at styrene i papirbakken eller flerformålsarkføderen er korrekt placeret og ikke trykker hårdt mod papiret eller konvolutterne.
- Skub papirbakken helt ind i printeren, når papiret er lagt i.

## Anvend det anbefalede papir

- Brug kun det anbefalede papir eller specialmedie.
- Læg ikke rynket, krøllet eller fugtigt papir i bakkerne.
- Bøj, luft og ret papiret ud, før du lægger det i skufferne.

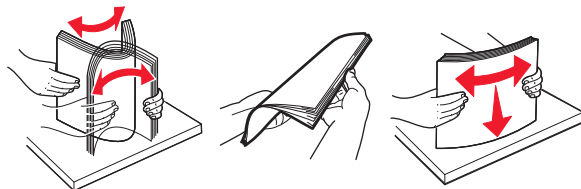

- Anvend ikke papir, der er klippet eller beskåret manuelt.
- Bland ikke papir af forskellige størrelser, vægt eller typer i den samme bakke.
- Kontroller, at papirstørrelsen og -typen er angivet korrekt på computeren eller printerens kontrolpanel.
- Opbevar papiret i overensstemmelse med fabrikantens anbefalinger.

## Om meddelelser om papirstop og papirstoppets placering

Hvis der opstår papirstop, vises en meddelelse om papirstoppets placering og oplysninger om at fjerne det fastklemte papir på printerdisplayet. Åbn de låger, dæksler og bakker, der er angivet på displayet, for at fjerne papirstoppet.

### Bemærkninger:

- Når Papirstophjælp er indstillet til Til, flytter printeren automatisk tomme sider eller sider med delvise udskrifter til standardbakken, når fastklemte sider er blevet fjernet. Kontroller stakken med udskrifter for kasserede sider.
- Når Genopret ved stop er indstillet til Til eller Auto, genudskriver printeren fastklemte sider. Indstillingen Auto garanterer imidlertid ikke, at siden kan udskrives.

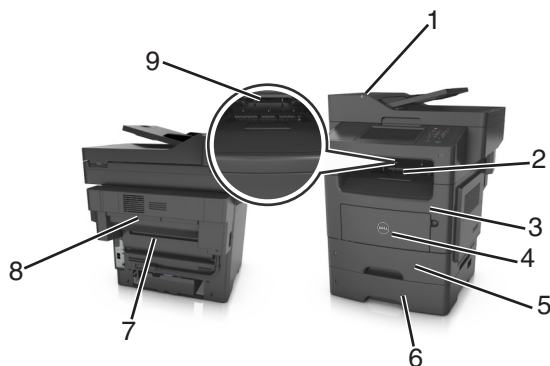

	Adgangsområde til papirstop	Printerkontrolpanelmeddelelse	Gør følgende...
1	ADF (automatisk dokumentføder)	[x]-sidedstop, åbn ADF'en for at afhjælpe papirstoppet. [28y.xx]	Fjern alt papir fra ADF-bakken, og fjern derefter det fastklemte papir.
2	Standardbakke	[x]-sidedstop, ryd standardbakke. [20y.xx]	Fjern det fastklemte papir.
3	Frontpanel	[x]-sidedstop, åbn frontpanel. [20y.xx]	Åbn frontpanelet, og fjern derefter tonerpatronen og billedenheden og derefter det fastsiddende papir.

	Adgangsområde til papirstop	Printerkontrolpanelmeddelelse	Gør følgende...
4	Flerformålsarkføder	[x]-papirstop, ryd manuel arkføder. [25y.xx]	Fjern alt papir fra flerformålsarkføderen, og fjern derefter det fastklemte papir.
5	Bakke 1	[x]-sidedstop, fjern skuffe 1 for at rydde dupleks. [23y.xx]	Træk skuffe 1 helt ud, skub den forreste dupleksplade ned, og fjern derefter det fastklemte papir. <b>Bemærk!</b> Det kan være nødvendigt at åbne lågen på bagsiden for at fjerne fastsiddende papir med meddelelsen 23y.xx.
6	Bakke [x]	[x]-papirstop, åbn skuffe [x]. [24y.xx]	Træk den angivne skuffe ud, og fjern derefter papirstoppet.
7	Bagpanel	[x]-sidedstop, åbn bagpanel. [20y.xx]	Åbn bagpanelet, og fjern derefter papirstoppet.
8	Efterbehandlerens bagpanel	[x]-sidedstop, fjern alle sider fra efterbehandlerens udskriftsbakke. Lad papiret ligge i bakken. [45y.xx]	<ul style="list-style-type: none"> <li>• Åbn efterbehandlerens bagpanel, og fjern derefter papirstoppet.</li> <li>• Åbn det smalle panel, og fjern derefter det fastklemte papir.</li> </ul>
9	Efterbehandlerens udskriftsbakke	[x]-sidedstop, fjern alle sider fra udskriftsbakken. Lad papiret ligge i bakken. [45y.xx]	<ul style="list-style-type: none"> <li>• Flyt det venstre papirstyr til venstre og det højre papirstyr til højre, og fjern derefter det fastklemte papir fra efterbehandlerbakken.</li> <li>• Åbn efterbehandlerens bagpanel og det smalle panel, og fjern derefter eventuelt fastklemt papir.</li> </ul>

## [x]-sidedstop, åbn topdækslet på automatisk arkføder. [28y.xx]

- 1 Fjern alle originaler fra den automatiske dokumentføder.

**Bemærk!** Meddelelsen forsvinder, når siderne er blevet fjernet fra den automatiske dokumentføder.

- 2 Åbn dækslet på den automatiske dokumentføder.

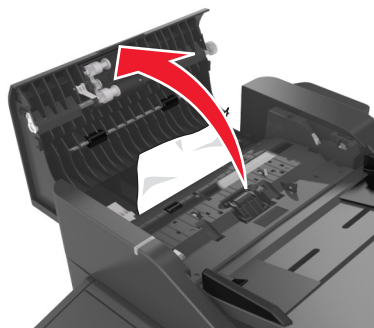

- 3 Tag fat i det fastsiddende papir i hver side, og træk det derefter forsigtigt ud.

**Bemærk!** Sørg for at fjerne alle papirdele.

- 4 Luk dækslet på den automatiske dokumentføder.

- 5 Ret kanterne på originalerne til, læg dem i ADF-bakken, og juster derefter papirstyret.
- 6 Tryk på **Udført** på printerkontrolpanelet for at slette meddelelsen og fortsætte udskrivningen.

## [x]-sideshow, ryd standardbakke. [20y.xx]

- 1 Tag fat i det fastsiddende papir i hver side, og træk det derefter forsigtigt ud.

**Bemærk!** Sørg for at fjerne alle papirdele.



- 2 Tryk på **Udført** på printerkontrolpanelet for at slette meddelelsen og fortsætte udskrivningen.

## [x]-sideshow, åbn bagpanel. [20y.xx]

- 1 Åbn frontpanelet for at løsne papirstoppet i bagpanelet.

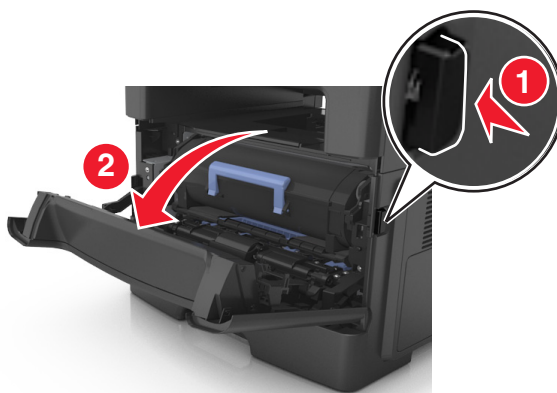

- 2 Træk forsigtigt bagpanelet ned.



**FORSIGTIG! VARM OVERFLADE:** Printeren kan være varm indvendig. For at formindske risikoen for skader pga. en varm komponent skal overfladen køle ned, før du rører den.

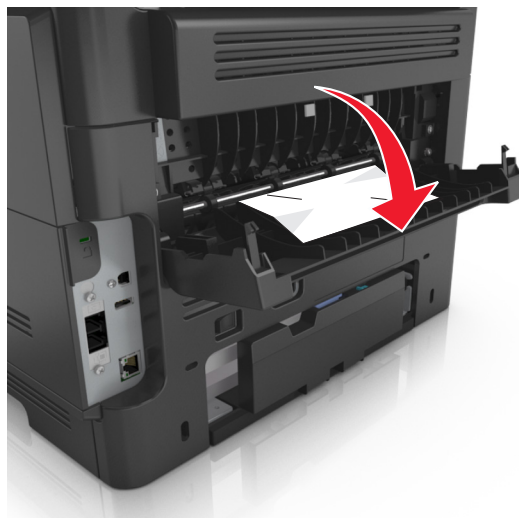

3 Tag fat i det fastsiddende papir i hver side, og træk det derefter forsigtigt ud.

**Bemærk!** Sørg for at fjerne alle papirdele.

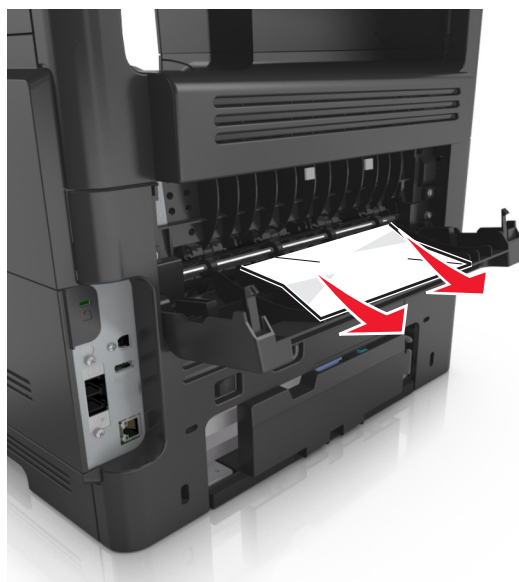

4 Luk forpanelet og bagpanelet.

5 Vælg **Udført** på printerkontrolpanelet for at fjerne meddelelsen og fortsætte udskrivningen.



## [x]-sidestop, åbn frontpanel. [20y.xx]

 **FORSIGTIG! VARM OVERFLADE:** Printeren kan være varm indvendig. For at formindske risikoen for skader pga. en varm komponent skal overfladen køle ned, før du rører den.

- 1 Tryk på knappen i printerens højre side, og åbn derefter frontpanelet.

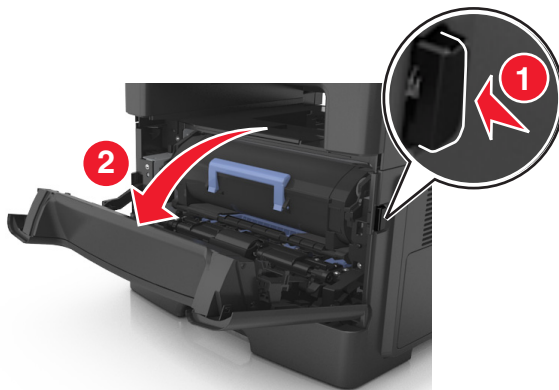

- 2 Træk tonerpatronen ud ved hjælp af håndtaget.



- 3 Løft det blå håndtag, og træk billedenheden ud af printerens.

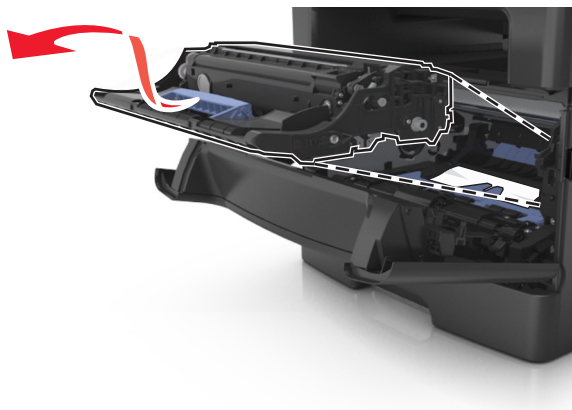

**Advarsel! Potentiel skade:** Undgå at berøre den skinnende blå fotokonduktortromle under billedenheden. Hvis du gør det, kan det påvirke kvaliteten på fremtidige udskriftsjob.

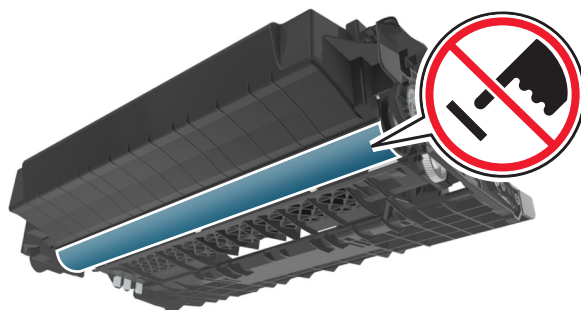

4 Placer billedenheden til siden på en plan, lige overflade.

**Advarsel! Potentiel skade:** Udsæt ikke billedenheden for direkte lys i mere end 10 minutter. Hvis produktet udsættes for lys i længere tid, kan det skabe problemer med udskriftskvaliteten.

5 Løft den blå klap foran printeren.

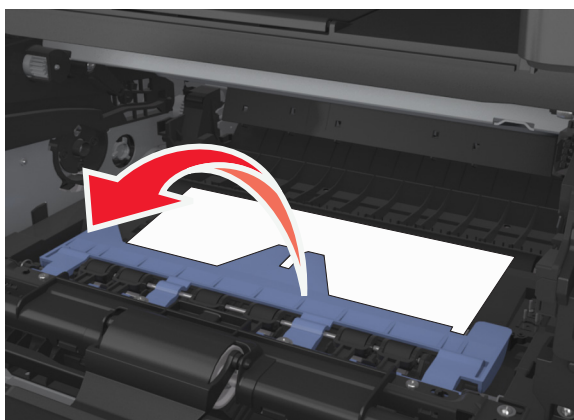

6 Tag fat i det fastsiddende papir i hver side, og træk det derefter forsigtigt ud.

**Bemærk!** Sørg for at fjerne alle papirdele.

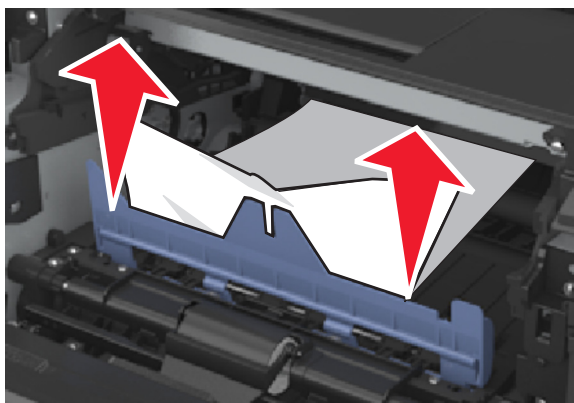

- 7 Indsæt billedenheden ved at justere pilene på sideskinnerne på enheden med pilene på sideskinnerne inden i printeren, og indsæt derefter billedenheden i printeren.

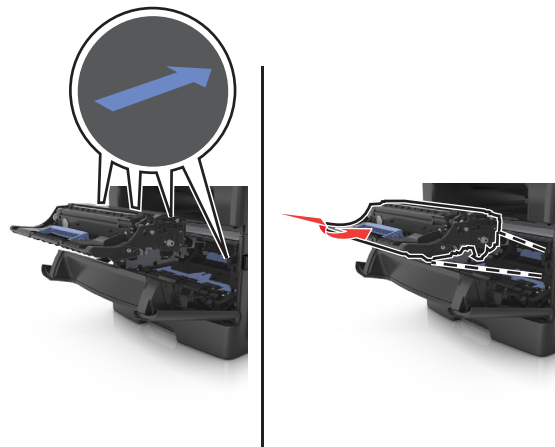

- 8 Indsæt tonerpatronen ved at justere pilene på sideskinnerne på patronen med pilene på sideskinnerne inden i printeren, og indsæt derefter patronen.

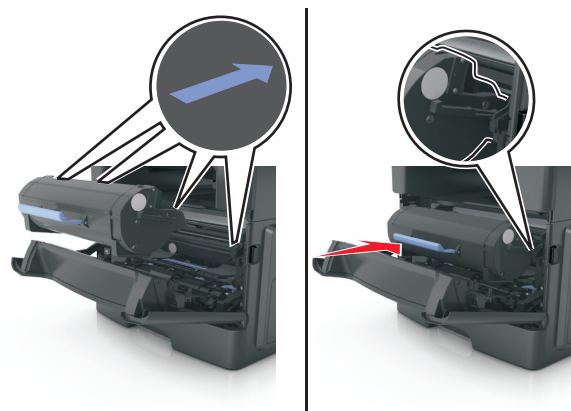

- 9 Luk frontpanelet.

- 10 Vælg **Fortsæt** på printerkontrolpanelet for at fjerne meddelelsen og fortsætte udskrivningen.

## [x]-sideshow, fjern skuffe 1 for at rydde dupleks. [23y.xx]

- 1 Træk skuffen helt ud.



- 2 Find håndtaget, og træk det derefter ned for at frigøre papirstoppet.

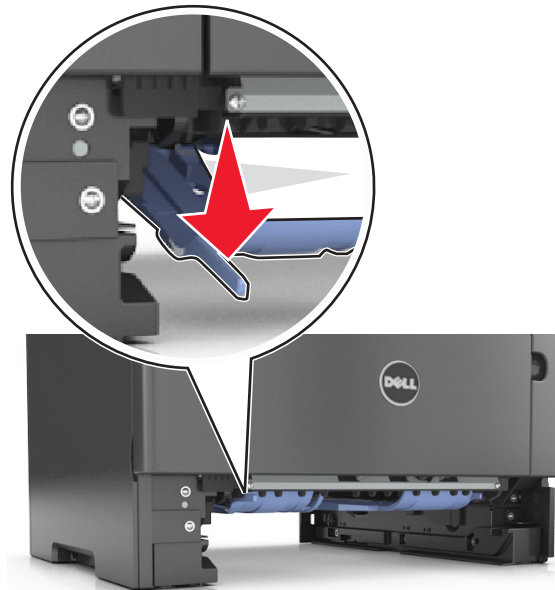

- 3 Tag fat i det fastsiddende papir i hver side, og træk det derefter forsigtigt ud.

**Bemærk!** Sørg for at fjerne alle papirdele.



4 Isæt skuffen.

5 Tryk på **Udført** på printerkontrolpanelet for at slette meddelelsen og fortsætte udskrivningen.

## [x]-papirstop, ryd manuel arkføder. [25y.xx]

1 Tag fat i hver side af det fastsiddende papir i flerformålsarkføderen, og træk det derefter forsigtigt ud.

**Bemærk!** Sørg for at fjerne alle papirdele.



2 Bøj arkene frem og tilbage for at løsne dem, og luft dem derefter. Undgå at folde eller krølle papiret. Ret kanterne ind på en plan overflade.

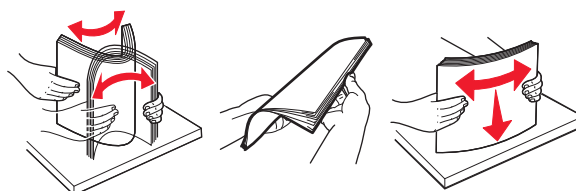

- 3 Læg papiret tilbage i flerformålsarkføderen.



**Bemærk!** Sørg for, at papirstyret hviler let mod papirets kant.

- 4 Tryk på **Udført** på printerkontrolpanelet for at slette meddelelsen og fortsætte udskrivningen.

## [x]-sidedstop, åbn skuffe [x]. [24y.xx]

- 1 Træk skuffen helt ud.

**Bemærk!** Meddelelsen på printerdisplayet indikerer, i hvilken bakke papirstoppet er opstået.



- 2 Tag fat i det fastsiddende papir i hver side, og træk det derefter forsigtigt ud.

**Bemærk!** Sørg for at fjerne alle papirdele.



3 Isæt skuffen.

4 Tryk på **Udført** på printerkontrolpanelet for at slette meddelelsen og fortsætte udskrivningen.

## [x]-sidedstop, fjern alle sider fra udskriftsbakken. Lad papiret ligge i bakken. [45y.xx]

### Papirstop i efterbehandlerbakken

1 Tøm standardbakken.



2 Flyt papirstyrene til siderne.



3 Fjern alle sider, der sidder fast inden i adgangsrummerne.

**Bemærk!** Sørg for at fjerne alle papirdele.



4 Vælg **Udført** på printerkontrolpanelet for at fjerne meddelelsen og fortsætte udskrivningen.

### Papirstop i efterbehandlerens bagpanel

1 Åbn efterbehandlerens bagpanel.

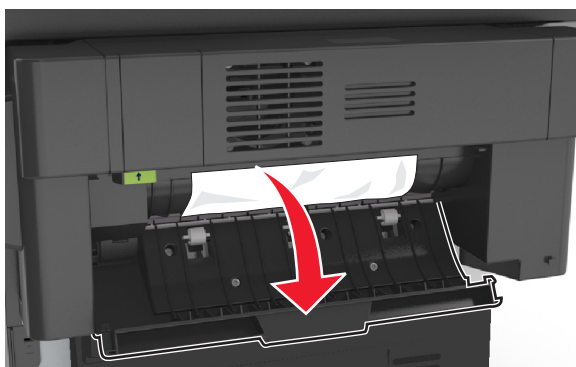

2 Tag fat i det fastsiddende papir i hver side, og træk det derefter forsigtigt ud.

**Bemærk!** Sørg for at fjerne alle papirdele.

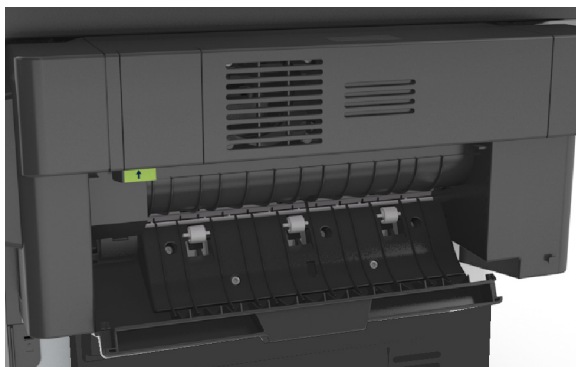



3 Åbn den smalle luge til efterbehandleren, og fjern derefter eventuelle papirstykker, der sidder bag lugen.

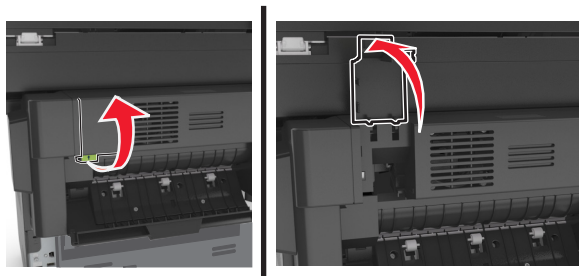

4 Luk den smalle luge.

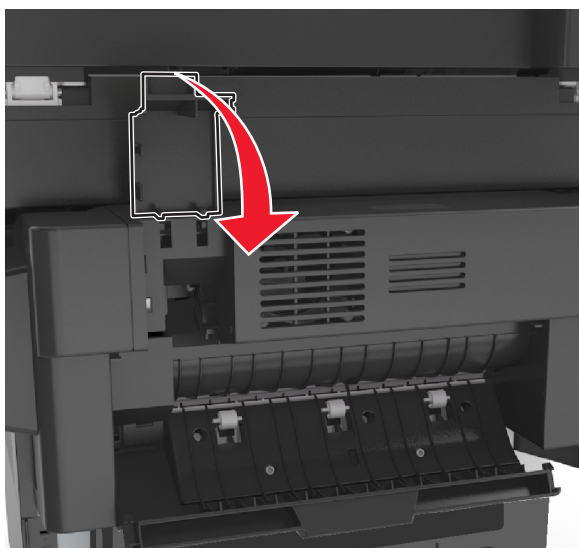

5 Luk bagpanelet til efterbehandleren.



6 Vælg **Udført** på printerkontrolpanelet for at fjerne meddelelsen og fortsætte udskrivningen.

## Hæftestop i efterbehandleren

- 1 Åbn panelet til hæfteenheden.

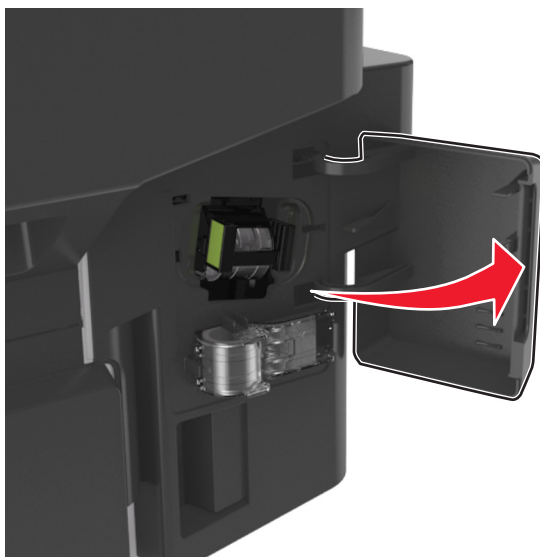

- 2 Træk hæftekassetten ud af efterbehandleren.

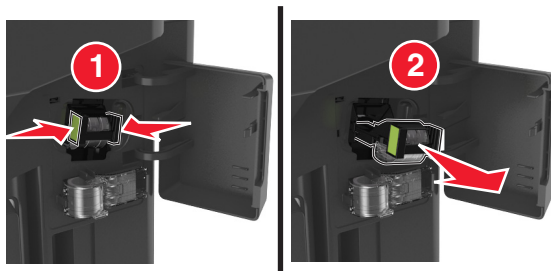

- 3 Løft hæftebeskytteren, og træk derefter eventuelle fastsiddende eller løse hæfteklammer ud.

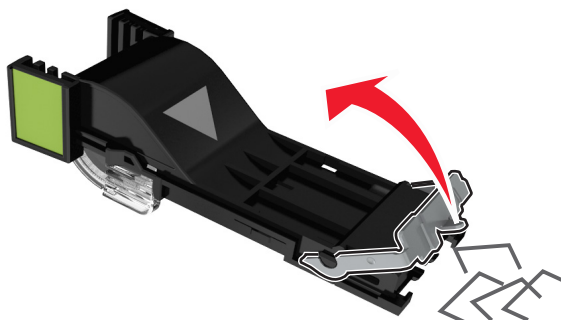

4 Tryk afskærmningen til hæfteren ned, indtil den *klikker* på plads.

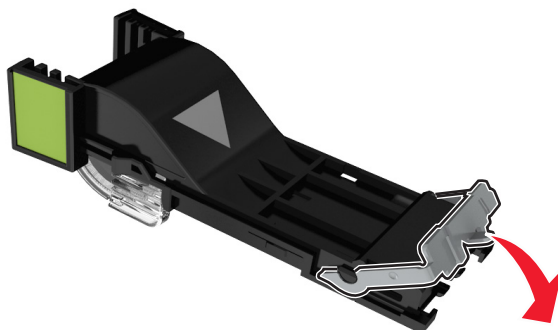

5 Skub hæftekassetten ind i efterbehandleren igen, indtil den *klikker* på plads.

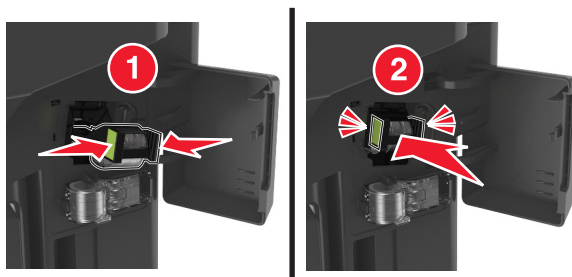

6 Luk panelet til hæfteenheden.

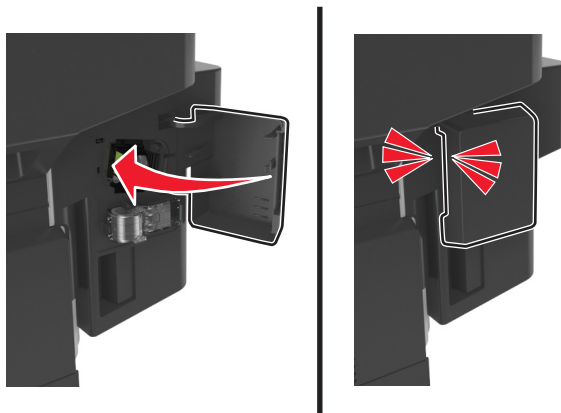

7 Vælg **Udført** på printerkontrolpanelet for at fjerne meddelelsen og fortsætte udskrivningen.

## Fejlfinding

### Beskrivelse af printermeddelelserne

#### Patron snart tom [88.xy]

Du skal muligvis bestille en udskiftningstonerpatron. Vælg **Fortsæt** på printerkontrolpanelet for at fjerne meddelelsen og fortsætte udskrivningen.

#### Patron næsten tom [88.xy]

Vælg **Fortsæt** på printerkontrolpanelet for at fjerne meddelelsen og fortsætte udskrivningen.

#### Patron næsten hel tom, [x] sider tilbage, anslået [88.xy]

Du skal muligvis meget snart udskifte tonerpatronen. Læs mere i afsnittet "Udskiftning af forbrugsstoffer" i *brugervejledningen*.

Vælg **Fortsæt** på printerkontrolpanelet for at fjerne meddelelsen og fortsætte udskrivningen.

#### Skift [paper source] til [custom type name] ilæg [orientation]

Prøv et eller flere af følgende forslag:

- Ilæg den korrekte papirstørrelse og -type i bakke eller arkføder, bekræft derefter, at indstillingerne for papirstørrelse og -type er angivet på printerens kontrolpanel under menuen Papir, og tryk derefter på **Papir ændret**.
- Tryk på **Nulstil aktiv bakke** for at nulstille den aktive bakke for et sammenkædet sæt af bakker.
- Annuller udskriftsjobbet.

#### Ændring af [papirkilde] til [specialstreng] ilæg [retning]

Prøv et eller flere af følgende forslag:

- Ilæg den korrekte papirstørrelse og -type i bakke eller arkføder, bekræft derefter, at indstillingerne for papirstørrelse og -type er angivet på printerens kontrolpanel under menuen Papir, og tryk derefter på **Papir ændret**.
- Tryk på **Nulstil aktiv bakke** for at nulstille den aktive bakke for et sammenkædet sæt af bakker.
- Annuller udskriftsjobbet.

#### Skift [paper source] til [paper size] ilæg [orientation]

Prøv et eller flere af følgende forslag:

- Ilæg den korrekte papirstørrelse og -type i bakke eller arkføder, bekræft derefter, at indstillingerne for papirstørrelse og -type er angivet på printerens kontrolpanel under menuen Papir, og tryk derefter på **Papir ændret**.
- Tryk på **Nulstil aktiv bakke** for at nulstille den aktive bakke for et sammenkædet sæt af bakker.
- Annuller udskriftsjobbet.

## Skift [paper source] til [paper type] [paper size] ilæg [orientation]

Prøv et eller flere af følgende forslag:

- Ilæg den korrekte papirstørrelse og -type i bakke eller arkføder, bekræft derefter, at indstillingerne for papirstørrelse og -type er angivet på printerens kontrolpanel under menuen Papir, og tryk derefter på **Papir ændret**.
- Tryk på **Nulstil aktiv bakke** for at nulstille den aktive bakke for et sammenkædet sæt af bakker.
- Annuller udskriftsjobbet.

## Kontroller skuffe [x]-tilslutning

Prøv et eller flere af følgende forslag:

- Sluk printeren, og tænd den derefter igen.

Hvis fejlen indtræffer en anden gang:

- 1 Sluk for printeren.
- 2 Tag netledningen ud af stikkontakten i væggen.
- 3 Fjern den angivne skuffe.
- 4 Genindsæt skuffen.
- 5 Tilslut netledningen til en korrekt jordforbundet stikkontakt.
- 6 Tænd printeren igen.

Hvis fejlen indtræffer igen:

- 1 Sluk for printeren.
  - 2 Tag netledningen ud af stikkontakten i væggen.
  - 3 Fjern skuffen.
  - 4 Kontakt teknisk support.
- Vælg **Fortsæt** på printerkontrolpanelet for at slette meddelelsen og fortsætte udskriftsjobbet.

## Luk frontpanelet

Luk forlugen på printeren.

## Luk bagpanel

Luk bagpanelet til printeren.

## Luk bagpanelet til efterbehandleren

Luk bagdækslet til efterbehandler.

## Luk flatbed-dækslet, og ilæg originaler for at genstarte job [2yy.xx]

Prøv et eller flere af følgende forslag:

- Tryk på **Scan fra automatisk føder** for at fortsætte med at scanne fra ADF'en øjeblikkeligt efter det sidst gennemførte scanningsjob.
- Tryk på **Scan fra flatbed** for at fortsætte med at scanne fra scannerglasset øjeblikkeligt efter det sidst gennemførte scanningsjob.
- Tryk på **Afslut job uden yderligere scanning** for at afslutte det sidst gennemførte scanningsjob.

**Bemærk!** Dette annullerer ikke scanningsjobbet. Alle korrekt scannede sider behandles videre med hensyn til kopiering eller forsendelse via fax eller e-mail.

- Tryk på **Annuller job** for at slette meddelelsen og annullere scanningsjobbet.

## Kompleks side, nogle data er muligvis ikke blevet udskrevet [39]

Prøv et eller flere af følgende forslag:

- Vælg **Fortsæt** på printerkontrolpanelet for at ignorere meddelelsen og fortsætte udskrivningen.
- Annuller det aktuelle udskriftsjob.
- Installer mere hukommelse i printeren.

## Ændret konfiguration, nogle tilbageholdte job blev ikke gendannet [57]

Tilbageholdte job annulleres på grund af følgende mulige ændringer i printeren:

- Printerens firmware er blevet opdateret.
- Skuffen til udskriftsjobbet er blevet fjernet.
- Udskriftsjobbet er blevet sendt fra et flashdrev, som ikke længere er indsat i USB-porten.
- Printerens harddisk indeholder udskriftsjob, der er blevet gemt, mens harddisken var installeret i en anden printermodel.

Tryk på **Fortsæt** på printerens kontrolpanel for at fjerne meddelelsen.

## Defekt flash fundet [51]

Prøv et eller flere af følgende forslag:

- Udsift det defekte flashhukommelseskort.
- Vælg **Fortsæt** på printerkontrolpanelet for at ignorere meddelelsen og fortsætte udskrivningen.
- Annuller det aktuelle udskriftsjob.

## Disken er fuld [62]

Prøv et eller flere af følgende forslag:

- Vælg **Fortsæt** på printerkontrolpanelet for at fjerne meddelelsen og fortsætte behandlingen.
- Slet skrifttyper, makroer og andre data, der er gemt på harddisken.
- Installer en printerharddisk med større kapacitet.

## Disken skal formateres før brug i denne enhed

Vælg **Formater disk** på printerkontrolpanelet for at formatere printerens harddisk og fjerne meddelelsen.

**Bemærk!** Når du formaterer, slettes alle filer på printerens harddisk.

## Disk næsten fuld. Sikker sletning af harddisken.

Prøv et eller flere af følgende forslag:

- Tryk på **Fortsæt** for at slette meddelelsen og fortsætte udskrivningen.
- Slet skrifttyper, makroer og andre data, der er gemt på harddisken.
- Installer en harddisk med større kapacitet.

## Fejl ved læsning af USB-drev. Fjern USB.

Der er indsat en ikke-understøttet USB-enhed. Fjern USB-enheden, og indsæt derefter en understøttet enhed.

## Fejl ved læsning af USB-hub. Fjern hub.

Der er isat en ikke-understøttet USB-hub. Fjern USB-hubben, og installer derefter en understøttet enhed.

## Faxhukommelse fuld

Tryk på **Fortsæt** på printerens kontrolpanel for at fjerne meddelelsen.

## Fax ude af drift. Kontakt systemadministrator.

Prøv et eller flere af følgende forslag:

- Tryk på **Fortsæt** på printerens kontrolpanel for at fjerne meddelelsen.
- Sluk printeren, og tænd den derefter igen. Kontakt den systemansvarlige, hvis meddelelsen vises igen.

## "Til format" for faxserver er ikke indstillet. Kontakt systemadministrator.

Prøv et eller flere af følgende forslag:

- Tryk på **Fortsæt** på printerens kontrolpanel for at fjerne meddelelsen.
- Fuldfør opsætningen af faxserveren. Kontakt den systemansvarlige, hvis meddelelsen vises igen.

## Navnet på faxstationen er ikke opsat. Kontakt systemadministrator.

Prøv en af følgende handlinger:

- Tryk på **Fortsæt** på printerens kontrolpanel for at fjerne meddelelsen.
- Fuldfør opsætning af den analoge fax. Hvis meddelelsen vises igen, efter opsætningen er fuldført, skal du kontakte den systemansvarlige.

## Nummeret på faxstationen er ikke opsat. Kontakt systemadministrator.

Prøv et eller flere af følgende forslag:

- Tryk på **Fortsæt** på printerens kontrolpanel for at fjerne meddelelsen.
- Fuldfør opsætning af den analoge fax. Hvis meddelelsen vises igen, efter at opsætningen er fuldført, skal du kontakte den systemansvarlige.

## Billedenh. næsten tom [84.xy]

Du skal muligvis bestille en udskiftningsbilledenhed. Vælg **Fortsæt** på printerkontrolpanelet for at fjerne meddelelsen og fortsætte udskrivningen.

## Billedenh. næsten tom [84.xy]

Vælg **Fortsæt** på printerkontrolpanelet for at fjerne meddelelsen og fortsætte udskrivningen.

## Billedenh. næsten helt tom, [x] sider tilbage, anslået [84.xy]

Du skal muligvis meget snart udskifte billedenheden. Læs mere i afsnittet "Udskiftning af forbrugsstoffer" i *brugervejledningen*.

Vælg **Fortsæt** på printerkontrolpanelet for at fjerne meddelelsen og fortsætte udskrivningen.

## Inkompatibel skuffe [x] [59]

Prøv et eller flere af følgende forslag:

- Fjern den angivne skuffe.
- Vælg **Fortsæt** på printerkontrolpanelet for at fjerne meddelelsen og fortsætte udskrivningen uden at bruge den angivne skuffe.

## Forkert papirstørrelse, åbn [paper source] [34]

Prøv et eller flere af følgende forslag:

- Læg papir af den korrekte størrelse og type i skuffen, og angiv derefter papirstørrelse og -type på menuen Papir på printerens kontrolpanel.
- Sørg for, at den rigtige papirstørrelse og -type er angivet under Udskriftsindstillinger eller i udskriftsdialogboksen.
- Sørg for, at papirstørrelsen er korrekt angivet. Hvis MP-arkføderens størrelse f.eks. er angivet til Universal, skal du kontrollere, at papiret er stort nok til de data, der udskrives.
- Kontroller længde- og breddestyrene, og sørg for, at papiret er lagt korrekt i bakken.
- Vælg **Fortsæt** på printerkontrolpanelet for at fjerne meddelelsen og udskrive fra en anden skuffe.
- Annuller udskriftsjobbet.



## Ikke nok hukommelse til at sortere job [37]

Prøv et eller flere af følgende forslag:

- Tryk på **Fortsæt** på printerkontrolpanelet for at udskrive den del af jobbet, der allerede er gemt, og starte sortering af resten af jobbet.
- Annuller det aktuelle udskriftsjob.

## For lidt hukommelse til funktionen Flash Memory Defragment [37]

Prøv et eller flere af følgende forslag:

- Tryk på **Fortsæt** på printerkontrolpanelet for at stoppe defragmenteringen og fortsætte udskrivningen.
- Slet skrifttyper, makroer og andre data, der er gemt i printerhukommelsen.
- Installer mere hukommelse i printeren.

## Ikke nok hukommelse, nogle tilbageholdte job blev slettet [37]

Tryk på **Fortsæt** på printerens kontrolpanel for at fjerne meddelelsen.

## Ikke nok hukommelse, nogle tilbageholdte job gendannes ikke [37]

Prøv et eller flere af følgende forslag:

- Vælg **Fortsæt** på printerkontrolpanelet for at fjerne meddelelsen.
- Slet andre tilbageholdte job for at frigøre mere hukommelse i printeren.

## Ikke nok hukommelse til at understøtte funktionen Spar ressourcer [35]

Installer yderligere hukommelse i printeren, eller vælg **Fortsæt** for at deaktivere Spar ressourcer, fjerne meddelelsen og fortsætte udskrivningen.

## Ilæg [paper source] med [custom type name] [paper orientation]

Prøv et eller flere af følgende forslag:

- Ilæg den korrekte papirstørrelse og -type i skuffen eller arkføderen.
- Vælg **Papir ilagt, fortsæt** på printerkontrolpanelet for at bruge skuffen med den korrekte papirstørrelse eller -type.

**Bemærk!** Hvis printeren finder en skuffe med den korrekte papirstørrelse og -type, udskriver den fra denne skuffe. Hvis printeren ikke kan finde en skuffe med den korrekte papirstørrelse og -type, udskriver den fra standardpapirkilden.

- Annuller det aktuelle job.

## Ilæg [paper source] med [custom string] [paper orientation]

Prøv et eller flere af følgende forslag:

- Ilæg den korrekte papirstørrelse og -type i den angivne skuffe eller arkføder.
- Vælg **Papir ilagt, fortsæt** på printerkontrolpanelet for at bruge skuffen med den korrekte papirstørrelse eller -type.

**Bemærk!** Hvis printeren finder en skuffe, der indeholder papir i den rigtige størrelse og af den rigtige type, indføres mediet fra den pågældende skuffe. Hvis printeren ikke kan finde en bakke med den korrekte papirtype og -størrelse, udskriver den ved hjælp af standardpapirkilden.

- Annuller det aktuelle job.

## Ilæg [paper source] med [paper size] [paper orientation]

Prøv et eller flere af følgende forslag:

- Ilæg den korrekte papirstørrelse og -type i den angivne skuffe eller arkføder.
- Vælg **Papir ilagt, fortsæt** på printerkontrolpanelet for at bruge skuffen eller arkføderen med den korrekte papirstørrelse.

**Bemærk!** Hvis printeren finder en bakke eller arkføder, der indeholder papir i den rigtige størrelse, indføres mediet fra den pågældende bakke eller arkføder. Hvis printeren ikke kan finde en bakke eller arkføder med den korrekte papirstørrelse, udskriver den fra standardpapirkilden.

- Annuller det aktuelle job.

## Ilæg [paper source] med [paper type] [paper size] [paper orientation]

Prøv et eller flere af følgende forslag:

- Ilæg den korrekte papirstørrelse og -type i den angivne skuffe eller arkføder.
- Vælg **Papir ilagt, fortsæt** på printerens kontrolpanel for at bruge bakken eller arkføderen med den korrekte papirstørrelse og -type.

**Bemærk!** Hvis printeren finder en bakke eller arkføder, der indeholder papir i den rigtige størrelse og af den rigtige type, indføres mediet fra den pågældende bakke eller arkføder. Hvis printeren ikke kan finde en bakke eller arkføder med den korrekte papirtype og -størrelse, udskriver den fra standardpapirkilden.

- Annuller det aktuelle job.

## Læg [custom type name] [paper orientation] i den manuelle arkføder

Prøv et eller flere af følgende forslag:

- Læg papir af den korrekte størrelse og type i arkføderen.
- Vælg **Bed om hver side ved papirindføring** eller **Spørg ikke ved indføring af papir** på printerkontrolpanelet for at slette beskeden og fortsætte udskrivning.
- Vælg **Automatisk papirvalg** på printerkontrolpanelet for at bruge det papir, der er lagt i bakken.
- Annuller udskriftsjobbet.

## Læg [custom string] [paper orientation] i den manuelle arkføder

Prøv et eller flere af følgende forslag:

- Læg papir af den korrekte størrelse og type i arkføderen.
- Vælg **Bed om hver side ved papirindføring** eller **Spørg ikke ved indføring af papir** på printerkontrolpanelet for at slette beskeden og fortsætte udskrivning.
- Vælg **Automatisk papirvalg** på printerkontrolpanelet for at bruge det papir, der er lagt i bakken.
- Annuller udskriftsjobbet.

## Læg [paper size] [paper orientation] i den manuelle arkføder

Prøv et eller flere af følgende forslag:

- Ilæg den korrekte størrelse papir.
- Vælg **Bed om hver side ved papirindføring** eller **Spørg ikke ved indføring af papir** på printerkontrolpanelet for at slette beskeden og fortsætte udskrivning.
- Vælg **Automatisk papirvalg** på printerkontrolpanelet for at bruge det papir, der er lagt i bakken.
- Annuller udskriftsjobbet.

## Læg [paper type] [paper size] [paper orientation] i den manuelle arkføder

Prøv et eller flere af følgende forslag:

- Læg papir af den korrekte størrelse og type i arkføderen.
- Vælg **Bed om hver side ved papirindføring** eller **Spørg ikke ved indføring af papir** på printerkontrolpanelet for at slette beskeden og fortsætte udskrivning.
- Vælg **Automatisk papirvalg** på printerkontrolpanelet for at bruge det papir, der er lagt i bakken.
- Annuller udskriftsjobbet.

## Vedligeholdelsessæt snart tomt [80.xy]

Du skal muligvis bestille et vedligeholdelsessæt. Kontakt teknisk support eller din Dell-forhandler for at få flere oplysninger.

Vælg **Fortsæt** for at fjerne meddelelsen og fortsætte udskrivningen.

## Vedligeholdelsessæt næsten tomt [80.xy]

Kontakt teknisk support eller din Dell-forhandler for at få flere oplysninger.

Vælg **Fortsæt** for at fjerne meddelelsen og fortsætte udskrivningen.

## Vedligeholdelsessæt næsten helt tomt, [x] sider tilbage, anslået [80.xy]

Du skal muligvis meget snart udskifte vedligeholdelsessættet. Kontakt teknisk support eller din Dell-forhandler for at få flere oplysninger.

Vælg **Fortsæt** for at fjerne meddelelsen og fortsætte udskrivningen.

## Hukommelsen er fuld [38]

Prøv et eller flere af følgende forslag:

- Vælg **Annuller job** på printerkontrolpanelet for at fjerne meddelelsen.
- Installer mere hukommelse i printeren.

## Hukommelse fuld, kan ikke udskrive faxer

Tryk på **Fortsæt** på printerkontrolpanelet for at slette meddelelsen uden at udskrive. Tilbageholdte faxer vil blive forsøgt udskrevet, efter at printeren er blevet genstartet.

## Hukommelse fuld, kan ikke sende faxer.

**1** Vælg **Fortsæt** på printerkontrolpanelet for at slette meddelelsen og annullere faxjobbet.

**2** Prøv et eller flere af følgende forslag:

- Reducer faxopløsningen, og send derefter faxjobbet igen.
- Reducer antallet af sider i faxen, og forsøg at sende faxjobbet igen.

## Netværk [x] softwarefejl [54]

Prøv et eller flere af følgende forslag:

- Tryk på **Fortsæt** på printerkontrolpanelet for at fortsætte udskrivningen.
- Sluk printeren, vent ca. 10 sekunder, og tænd derefter printeren igen.
- Opdater printerens eller printerserverens netværksfirmware. Kontakt teknisk support eller din Dell-forhandler for at få flere oplysninger.

## Ingen analog telefonlinje tilsluttet modem, fax er deaktiveret.

Tilslut printeren til en analog telefonlinje.

## Ikke-Dell [supply type], se betjeningsvejledningen [33.xy]

**Bemærk!** Forsyningstype kan være en tonerpatron eller billedenhed.

Printeren har registreret ikke-Dell-forbrugsstoffer eller -enheder i printeren.

Dell-printeren er udviklet til at fungere bedst med ægte Dell-forbrugsstoffer og -enheder. Brug af forbrugsstoffer eller enheder fra tredjepart påvirker muligvis printerens og de tilhørende billedkomponenters ydeevne, pålidelighed eller levetid.

Alle indikatorer for levetid er udviklet til at fungere sammen med Dell-forbrugsstoffer og -enheder og giver muligvis uforudsigelige resultater, hvis der bruges forbrugsstoffer eller enheder fra tredjepart. Brug af billedkomponenter ud over den tilsigtede levetid kan beskadige Dell-printeren eller de tilknyttede komponenter.

**Advarsel! Potentielt skade:** Brug af forbrugsstoffer eller enheder fra tredjepart kan påvirke garantidækningen. Skader, som skyldes, at der er brugt forbrugsstoffer eller enheder fra tredjepart, dækkes ikke af garantien.

Tryk på og hold  og # nede samtidigt på printerens kontrolpanel i 15 sekunder for at fjerne meddelelsen og fortsætte med udskrivningen.

Hvis du ikke ønsker at acceptere disse risici, skal du fjerne forbrugsstoffet eller enheden fra tredjepart og installere ægte Dell-forbrugsstoffer eller -enheder i printerens.

**Bemærk!** Du kan finde en liste over understøttede forbrugsstoffer i afsnittet "Bestilling af forbrugsstoffer" i *Brugervejledningen* eller på [www.dell.com/support/printers](http://www.dell.com/support/printers).

## Der er ikke plads nok i flashhukommelsen til ressourcer [52]

Prøv et eller flere af følgende forslag:

- Tryk på **Fortsæt** på printerkontrolpanelet for at slette meddelelsen og fortsætte udskrivningen.
- Slet skrifttyper, makroer og andre data, der er gemt i flashhukommelsen.
- Installer et flashhukommelseskort med en større kapacitet.

**Bemærk!** Overførte skrifttyper og makroer, der ikke tidligere er blevet gemt i flashhukommelsen, slettes.

## Behov for papirskift

Prøv et eller flere af følgende forslag:

- Tryk på **Spørg ved hver side** på printerkontrolpanelet for at fortsætte udskrivningen.
- Tryk på **Brug aktuelle forbrugsstoffer** for at fortsætte udskrivningen med det papir, der ligger i bakken.
- Annuller det aktuelle udskriftsjob.

## Parallel port [x] deaktiveret [56]

Prøv et eller flere af følgende forslag:

- Tryk på **Fortsæt** på printerens kontrolpanel for at fjerne meddelelsen.
- Aktiver parallel port. Naviger til følgende via printerens kontrolpanel:  
**Netværk/porte >Parallel [x] >Parallel buffer >Auto**

**Bemærk!** Printerens sletter eventuelle data, der er modtaget via parallelporten.

## Printeren blev nødt til at genstarte. Det sidste job blev måske ikke udført korrekt.

Tryk på **Fortsæt** på printerkontrolpanelet for at slette meddelelsen og fortsætte udskrivningen.

Få flere oplysninger ved at gå ind på [www.dell.com/support/printers](http://www.dell.com/support/printers), eller kontakt teknisk support.

## Fjern defekt disk [61]

Fjern den defekte harddisk fra printerens, og udskift den.

## Fjern papir fra standardudskriftsbakke

Fjern papirstakken fra standardbakken.

## Udskift defekt billedenhed [31.xy]

Udskift den defekte billedenhed for at fjerne meddelelsen. Se det instruktionsark, der fulgte med forbrugsstoffet, for mere information.

**Bemærk!** Se afsnittet "Bestilling af forbrugsstoffer" i *brugervejledningen*, hvis du ikke har en ny billedenhed, eller besøg vores websted.

## Geninstaller den manglende eller ikke-fungerende patron [31.xy]

Prøv et eller flere af følgende forslag:

- Undersøg, om tonerpatronen mangler. Isæt tonerpatronen, hvis den mangler.  
Læs mere om installation af tonerpatronen i afsnittet "Udskiftning af forbrugsstoffer" i *brugervejledningen*.
- Hvis tonerpatronen er installeret, skal du tage den ikke-fungerende tonerpatron ud og installere den igen.

**Bemærk!** Hvis meddelelsen vises, når du har geninstalleret forbrugsstoffet, er patronen defekt. Udskift tonerkassetten.

## Udskift patron, matcher ikke printeromr. [42.xy]

Installer en passende tonerpatron.

## Udskift patron, 0 sider tilbage, anslået [88.xy]

Udskift tonerpatronen for at fjerne meddelelsen og fortsætte udskrivningen. Du kan få flere oplysninger på det instruktionsark, der fulgte med forbrugsstoffet, og under "Udskiftning af forbrugsstoffer" i *brugervejledningen*.

**Bemærk!** Besøg vores websted, eller kontakt det sted, hvor du købte printeren, hvis du ikke har en ny patron.

## Udskift billedenhed, 0 sider tilbage, anslået [84.xy]

Udskift billedenheden for at fjerne meddelelsen og fortsætte udskrivningen. Du kan få flere oplysninger på det instruktionsark, der fulgte med forbrugsstoffet, og under "Udskiftning af forbrugsstoffer" i *brugervejledningen*.

**Bemærk!** Besøg vores websted, eller kontakt det sted, hvor du købte printeren, hvis du ikke har en ekstra billedenhed .

## Udskift vedligeholdelsessæt, 0 sider tilbage, anslået [80.xy]

Der er planlagt vedligeholdelse af printeren. Kontakt teknisk support eller din Dell-forhandler, og rapporter meddelelsen.

## Læg alle originaler i maskinen igen, hvis jobbet genstartes.

Prøv en eller flere af følgende løsninger:

- Tryk på **Annuller job** for at slette meddelelsen og annullere scanningsjobbet.
- Tryk på **Scan fra automatisk føder** for at fortsætte med at scanne fra ADF'en øjeblikkeligt efter det sidst gennemførte scanningsjob.

- Tryk på **Scan fra flarbed** for at fortsætte med at scanne fra ADF'en øjeblikkeligt efter det sidst gennemførte scanningsjob.
- Tryk på **Afslut job uden yderligere scanning** for at afslutte det sidst gennemførte scanningsjob.
- Tryk på **Genstart job** for at genstarte scanningen med de samme indstillinger fra det forrige scanningsjob.

## Geninstaller den manglende eller ikke-fungerende billedenhed [31.xy]

Prøv et eller flere af følgende forslag:

- Undersøg, om billedenheden mangler. Installer billedenheden, hvis den mangler.  
Læs mere om installation af billedenheden i afsnittet "Udskiftning af forbrugsstoffer" i *brugervejledningen*.
- Hvis billedenheden er installeret, skal du tage den ikke-fungerende billedenhed ud og installere den igen.  
**Bemærk!** Hvis meddelelsen vises, når du har geninstalleret forbrugsstoffet, er billedenheden defekt. Udskift billedenheden.

## Udskift ikke-understøttet patron [32.xy]

Fjern den angivne tonerpatron, og isæt derefter en, der understøttes, for at fjerne meddelelsen og fortsætte udskrivningen. Du kan få flere oplysninger på det instruktionsark, der fulgte med forbrugsstoffet, og under "Udskiftning af forbrugsstoffer" i *brugervejledningen*.

**Bemærk!** Besøg vores websted, eller kontakt det sted, hvor du købte printeren, hvis du ikke har en ny patron.

## Udskift ikke-understøttet billedenhed [32.xy]

Tag billedenheden ud, og isæt derefter en billedenhed, der understøttes, for at fjerne meddelelsen og fortsætte udskrivningen. Du kan få flere oplysninger på det instruktionsark, der fulgte med forbrugsstoffet, og under "Udskiftning af forbrugsstoffer" i *brugervejledningen*.

**Bemærk!** Besøg vores websted, eller kontakt det sted, hvor du købte printeren, hvis du ikke har en ekstra billedenhed .

## Gendan tilbageholdte job?

Prøv et eller flere af følgende forslag:

- Vælg **Gendan** på printerens kontrolpanel for at gendanne alle tilbageholdte job, som er lagret på printerens harddisk.
- Vælg **Gendan ikke**, hvis du ikke ønsker at gendanne nogen af udskriftsjobbene.

## Dækslet til den automatiske dokumentføder åbent

Luk ADF-dækslet.

## Scanner deaktiveret af admin [840.01]

Udskriv uden scanner, eller kontakt din systemadministrator.

## Scanner deaktiveret. Kontakt systemadministratoren, hvis problemet fortsætter. [840.02]

Prøv et eller flere af følgende forslag:

- Tryk på **Fortsæt med deaktiveret scanner** for at gå tilbage til startskærmbilledet, og kontakt derefter systemadministratoren.
- Tryk på **Genstart og aktiver scanner automatisk** for at annullere jobbet.

**Bemærk!** Dette forsøger at aktivere scanneren.

## Papirstop i scanner, fjern alle originaler fra scanner [2yy.xx]

Fjern papirstoppet fra scanneren.

## Papirstop i scanner, fjern fastklemte originaler fra scanner [2yy.xx]

Fjern papirstoppet fra scanneren.

## Seriel port [x] deaktiveret [56]

Prøv et eller flere af følgende forslag:

- Tryk på **Fortsæt** på printerens kontrolpanel for at fjerne meddelelsen.  
Printeren sletter eventuelle data, der er modtaget via den angivne serielle port.
- Kontroller, at Seriel buffer ikke er deaktiveret.
- Indstil Seriel buffer til Auto i Seriel [x]-menuen på printerkontrolpanelet.

## SMTP-server ikke konfigureret. Kontakt systemadministrator.

Tryk på **Fortsæt** på printerens kontrolpanel for at fjerne meddelelsen.

**Bemærk!** Kontakt den systemansvarlige, hvis meddelelsen vises igen.

## Ikke alle tilbageholdte job vil blive genindlæst

Tryk på **Fortsæt** på printerens kontrolpanel for at slette det angivne job.

**Bemærk!** Tilbageholdte job, der ikke gendannes, forbliver på printerens harddisk, og der er ikke adgang til dem.

## Softwarefejl i standardnetværk [54]

Prøv et eller flere af følgende forslag:

- Tryk på **Fortsæt** på printerkontrolpanelet for at fortsætte udskrivningen.
- Sluk printeren, og tænd den derefter igen.
- Opdater printerens eller printerserverens netværksfirmware. Se Dells supportwebsted på [www.dell.com/support/printers](http://www.dell.com/support/printers) for at få yderligere oplysninger, eller kontakt din netværksadministrator.



## USB-standardport deaktiveret [56]

Prøv et eller flere af følgende forslag:

- Tryk på **Fortsæt** på printerens kontrolpanel for at fjerne meddelelsen.
- Aktiver USB-porten. Naviger til følgende via printerens kontrolpanel:  
**Netværk/porte >USB-buffer >Auto**

**Bemærk!** Printeren sletter eventuelle data, der er modtaget via USB-porten.

## Der kræves forbrugsstof for at færdiggøre jobbet

Foretag en af følgende handlinger:

- Installer det manglende forbrugsstof for at færdiggøre jobbet.
- Annuller det aktuelle job.

## Der er for mange flashoptioner [58]

- 1 Sluk for printeren.
- 2 Tag netledningen ud af stikkontakten i væggen.
- 3 Fjern den ekstra flashhukommelse.
- 4 Tilslut netledningen til en korrekt jordforbundet stikkontakt.
- 5 Tænd printeren igen.

## Der er for mange skuffer [58]

- 1 Sluk for printeren.
- 2 Tag netledningen ud af stikkontakten i væggen.
- 3 Fjern de ekstra skuffer.
- 4 Tilslut netledningen til en korrekt jordforbundet stikkontakt.
- 5 Tænd printeren igen.

## Uformateret flash fundet [53]

Prøv et eller flere af følgende forslag:

- Tryk på **Fortsæt** på printerkontrolpanelet for at stoppe defragmenteringen og fortsætte udskrivningen.
- Formater flashhukommelsen.

**Bemærk!** Hvis fejlmeddelelsen fortsat vises, er flashhukommelsen muligvis defekt og skal udskiftes.

## Ikke-understøttet disk

Fjern den ikke-understøttede printerharddisk, og isæt en understøttet printerharddisk.

## Ikke-understøttet option i port [x] [55]

- 1 Sluk printeren.
- 2 Tag netledningen ud af stikkontakten i væggen.
- 3 Fjern det ikke-understøttede optionskort fra printerens systemkort, og indsæt et understøttet kort.
- 4 Tilslut netledningen til en korrekt jordforbundet stikkontakt.
- 5 Tænd printeren igen.

## USB-port [x]deaktiveret [56]

Tryk på **Fortsæt** på printerens kontrolpanel for at fjerne meddelelsen.

### Bemærkninger:

- Printeren sletter eventuelle data, der er modtaget via USB-porten.
- Kontroller, at Deaktiveret ikke er angivet i menuen USB-buffer.

## WebLink-server ikke opsat. Kontakt systemadministrator.

Tryk på **Fortsæt** på printerens kontrolpanel for at fjerne meddelelsen.

**Bemærk!** Kontakt den systemansvarlige, hvis meddelelsen vises igen.

## Løsning af printerproblemer

- "Grundlæggende printerproblemer" på side 254
- "Optionsproblemer" på side 256
- "Problemer med papirindføring" på side 259

## Grundlæggende printerproblemer

### Printeren reagerer ikke

Handling	Ja	Nej
<b>Trin 1</b> Kontroller, at printeren er tændt.  Er printeren tændt?	Gå til trin 2..	Tænd printeren.
<b>Trin 2</b> Kontroller, om printeren er i slumringstilstand eller dvaletilstand.  Er printeren i slumringstilstand eller dvaletilstand?	Tryk på knappen Slumre for at vække printeren fra slumringstilstand eller dvaletilstand.	Gå til trin 3..

Handling	Ja	Nej
<p><b>Trin 3</b></p> <p>Kontroller, at den ene ende af netledningen er sluttet til printeren og den anden ende til en stikkontakt med korrekt jordforbindelse.</p> <p>Er netledningen sat i printeren og i en stikkontakt med korrekt jordforbindelse?</p>	Gå til trin 4..	Sæt den ene ende af netledningen i printeren og den anden ende i en stikkontakt med korrekt jordforbindelse.
<p><b>Trin 4</b></p> <p>Kontroller andet elektrisk udstyr, der er tilsluttet stikkontakten.</p> <p>Fungerer det andet elektriske udstyr?</p>	Fjern det andet elektriske udstyrs ledning fra stikkontakten, og tænd derefter printeren. Hvis printeren ikke fungerer, skal du tilslutte det andet elektriske udstyr igen.	Gå til trin 5..
<p><b>Trin 5</b></p> <p>Kontroller, at kablerne mellem printeren og computeren er sat i de rigtige porte.</p> <p>Er kablerne sat i de rigtige porte?</p>	Gå til trin 6..	Sørg for, at følgende passer til hinanden: <ul style="list-style-type: none"> <li>• USB-symbolet på kablet i forhold til USB-symbolet på printeren</li> <li>• Det korrekte Ethernet-kabel i forhold til Ethernet-porten.</li> </ul>
<p><b>Trin 6</b></p> <p>Kontroller, at der ikke er slukket for strømmen på stikkontakten eller en anden afbryder.</p> <p>Er der slukket for strømmen på stikkontakten eller en anden afbryder?</p>	Tænd stikkontakten, eller nulstil afbryderen.	Gå til trin 7..
<p><b>Trin 7</b></p> <p>Kontroller, om printeren er sluttet til en overspændingsbeskyttelse, en UPS eller forlængerledninger.</p> <p>Er printeren sluttet til en overspændingsbeskyttelse, en UPS eller forlængerledninger?</p>	Sæt printerens netledning direkte i en stikkontakt med korrekt jordforbindelse.	Gå til trin 8..
<p><b>Trin 8</b></p> <p>Kontroller, at den ene ende af printerkablet er sat i en port på printeren, og at den anden ende er tilsluttet computer, printserver, option eller en anden netværksenhed.</p> <p>Sidder printerkablet godt fast i printeren og computer, printserver, option eller anden netværksenhed?</p>	Gå til trin 9..	Sæt printerkablet godt fast i printeren og computer, printserver, option eller anden netværksenhed.
<p><b>Trin 9</b></p> <p>Sørg for at installere alle hardwareoptioner korrekt, og fjern alt emballagemateriale.</p> <p>Er alle hardwareoptioner korrekt installeret, og er alt emballagemateriale fjernet?</p>	Gå til trin 10..	Sluk printeren, fjern alt emballagemateriale, installer hardwareoptionerne igen, og tænd derefter printeren.

Handling	Ja	Nej
<b>Trin 10</b> Kontroller, at du har valgt de rigtige portindstillinger i printerdriveren.  Er portindstillingerne korrekte?	Gå til trin 11..	Brug de rigtige indstillinger i printerdriveren.
<b>Trin 11</b> Kontroller den installerede printerdriver.  Er den korrekte printerdriver installeret?	Gå til trin 12..	Installer den korrekte printerdriver.
<b>Trin 12</b> Sluk printeren, og vent ca. 10 sekunder. Tænd den derefter igen.  Fungerer printeren?	Problemet er løst.	Kontakt <a href="#">teknisk support</a> .

## Printerdisplayet er tomt

Handling	Ja	Nej
<b>Trin 1</b> Tryk på knappen Slumre på printerens kontrolpanel.  Viser <b>Klar</b> på printerens display?	Problemet er løst.	Gå til trin 2..
<b>Trin 2</b> Sluk printeren, og vent ca. 10 sekunder. Tænd den derefter igen.  Viser <b>Vent et øjeblik</b> og <b>Klar</b> på printerens display?	Problemet er løst.	Sluk printeren, og kontakt derefter <a href="#">teknisk support</a> .

## Optionsproblemer

### Kan ikke registrere intern option

Handling	Ja	Nej
<b>Trin 1</b> Sluk printeren, og vent ca. 10 sekunder. Tænd derefter printeren igen.  Fungerer den interne option korrekt?	Problemet er løst.	Gå til trin 2..
<b>Trin 2</b> Kontroller, om den interne option er installeret korrekt på systemkortet. <ul style="list-style-type: none"> <li><b>a</b> Sluk for printeren ved hjælp af strømstikket, og tag netledningen ud af stikkontakten.</li> <li><b>b</b> Sørg for, at den interne option er installeret i det korrekte stik på systemkortet.</li> <li><b>c</b> Tilslut strømkablet til printeren og derefter til en stikkontakt med jordforbindelse, og tænd derefter for printeren.</li> </ul> Er den interne option installeret korrekt på systemkortet?	Gå til trin 3..	Slut den interne option til systemkortet.

Handling	Ja	Nej
<p><b>Trin 3</b></p> <p>Udskriv siden med menuindstillinger, og kontroller derefter, om den interne option er anført på listen over Installerede funktioner.</p> <p>Er den interne option anført på siden med menuindstillinger?</p>	Gå til trin 4..	Geninstaller den interne option.
<p><b>Trin 4</b></p> <p><b>a</b> Kontroller, om den interne option er valgt.</p> <p>Det er muligvis nødvendigt manuelt at tilføje den interne option i printerdriveren for at gøre den tilgængelig for udskriftsjob. Der er flere oplysninger i "<a href="#">Tilføj tilgængelige indstillinger i printerdriveren</a>" på <a href="#">side 44</a>.</p> <p><b>b</b> Send udskriftsjobbet igen.</p> <p>Fungerer den interne option korrekt?</p>	Problemet er løst.	Kontakt <a href="#">teknisk support</a> .

## Problemer med skuffer

Handling	Ja	Nej
<p><b>Trin 1</b></p> <p><b>a</b> Træk bakken ud og udfør derefter en af følgende:</p> <ul style="list-style-type: none"> <li>• Kontroller papirstop eller forkert indføring.</li> <li>• Sørg for, at papirstyrene flugter med indikatorerne for papirstørrelse i bakken.</li> <li>• Hvis du udskriver på brugerdefineret papir, skal du sørge for, at papirstyrene støder op til papirets kanter.</li> <li>• Sørg for, at papiret ikke når op til indikatoren for maksimal papirofyldning.</li> <li>• Kontroller, at papiret ligger plant i skuffen.</li> </ul> <p><b>b</b> Undersøg, om skuffen lukker ordentligt.</p> <p>Fungerer skuffen?</p>	Problemet er løst.	Gå til trin 2..
<p><b>Trin 2</b></p> <p><b>a</b> Sluk printeren, vent ca. 10 sekunder, og tænd derefter printeren igen.</p> <p><b>b</b> Send udskriftsjobbet igen.</p> <p>Fungerer skuffen?</p>	Problemet er løst.	Gå til trin 3..
<p><b>Trin 3</b></p> <p>Kontroller, om skuffen er installeret og kan ses af printeren.</p> <p>Udskriv siden med menuindstillinger, og kontroller derefter, om skuffen er anført på listen over installerede funktioner.</p> <p>Er skuffen anført på siden med menuindstillinger?</p>	Gå til trin 4..	Indsæt skuffen igen. Du kan finde yderligere oplysninger i den opsætningsvejledning, der fulgte med skuffen.

Handling	Ja	Nej
<p><b>Trin 4</b> Kontroller, om skuffen er tilgængelig i printerdriveren.</p> <p><b>Bemærk!</b> Tilføj om nødvendigt skuffen i printerdriveren, så den er tilgængelig for udskriftsjob. Der er flere oplysninger i "<a href="#">Tilføj tilgængelige indstillinger i printerdriveren</a>" på side 44.</p> <p>Er skuffen tilgængelig i printerdriveren?</p>	Problemet er løst.	Kontakt <a href="#">teknisk support</a> .

### kan ikke registrere hukommelseskort

Handling	Ja	Nej
<p>Kontroller, at hukommelseskortet installeret.</p> <p><b>a</b> Installer hukommelseskortet. Der er flere oplysninger i "<a href="#">Installation af et hukommelseskort</a>" på side 29.</p> <p><b>Bemærk!</b> Kontroller, om hukommelseskortet er korrekt installeret på printerens systemkort.</p> <p><b>b</b> Udskriv siden med menuindstillinger, og kontroller derefter, om kortet er anført på listen over Installerede optioner.</p> <p>Er kortet anført på listen over Installerede optioner?</p>	Problemet er løst.	Kontakt <a href="#">teknisk support</a> .

### ISP (Internal Solutions Port) fungerer ikke korrekt

Handling	Ja	Nej
<p><b>Trin 1</b> Kontroller, at ISP'en (Internal Solutions Port) er installeret.</p> <p><b>a</b> Installer ISP'en. Der er flere oplysninger i "<a href="#">Installation af en intern løsningsport</a>" på side 32.</p> <p><b>b</b> Udskriv siden med menuindstillinger, og kontroller derefter, om ISP'en er anført på listen over installerede funktioner.</p> <p>Er ISP'en anført på listen over installerede funktioner?</p>	Gå til trin 2..	Kontroller, at du har en understøttet ISP. <b>Bemærk!</b> En ISP fra en anden printer fungerer måske ikke på denne printer.
<p><b>Trin 2</b> Kontroller kablet og ISP-tilslutningen.</p> <p><b>a</b> Brug det rigtige kabel, og sørg for, at det sidder godt fast i ISP'en.</p> <p><b>b</b> Kontroller, at ISP-interfacekablet sidder godt fast i modtagerstikket på systemkortet.</p> <p><b>Bemærk!</b> ISP-interfacekablet og modtagerstikket på systemkortet er farvekodede.</p> <p>Fungerer ISP'en korrekt?</p>	Problemet er løst.	Kontakt <a href="#">teknisk support</a> .

## USB/parallelinterfacekortet fungerer ikke korrekt

Handling	Ja	Nej
<p><b>Trin 1</b> Sørg for, at USB/parallelinterfacekortet er installeret.</p> <p><b>a</b> Installer USB/parallelinterfacekortet. Der er flere oplysninger i "<a href="#">Installation af en intern løsningsport</a>" på side 32.</p> <p><b>b</b> Udskriv siden med menuindstillinger, og kontroller derefter, om USB/parallelinterfacekortet er anført på listen over installerede funktioner.</p> <p>Er USB/parallelinterfacekortet anført på listen over installerede funktioner?</p>	Gå til trin 2..	<p>Kontroller, at du har et understøttet USB/parallelinterfacekort.</p> <p><b>Bemærk!</b> Et USB/parallelinterfacekort fra en anden printer fungerer måske ikke på denne printer.</p>
<p><b>Trin 2</b> Kontroller kablet og tilslutningen af USB/parallelinterfacekortet. Brug det rigtige kabel, og sørg for, at det sidder godt fast i USB/parallelinterfacekortet.</p> <p>Fungerer USB/parallelinterfacekortet korrekt?</p>	Problemet er løst.	Kontakt <a href="#">teknisk support</a> .

## Problemer med papirindføring

### Der opstår ofte papirstop

Handling	Ja	Nej
<p><b>Trin 1</b></p> <p><b>a</b> Træk bakken ud og udfør derefter en af følgende:</p> <ul style="list-style-type: none"> <li>• Kontroller, at papiret ligger plant i bakken.</li> <li>• Sørg for, at papirstyrene flugter med indikatorerne for papirstørrelse i bakken.</li> <li>• Kontroller, at papirstyrene er indstillet mod papirets sider.</li> <li>• Sørg for, at papiret ikke når op til indikatoren for maksimal papiroptyldning.</li> <li>• Kontroller, at du udskriver med den anbefalede papirstørrelse og type.</li> </ul> <p><b>b</b> Isæt bakken korrekt. Hvis genopret ved papirstop er deaktiveret, vil udskriftsjobbene genudskrives automatisk.</p> <p>Optræder papirstop stadig jævnligt?</p>	Gå til trin 2..	Problemet er løst.
<p><b>Trin 2</b></p> <p><b>a</b> Ilæg papir fra en ny pakke. <b>Bemærk!</b> Papiret bliver fugtigt pga. høj luftfugtighed. Opbevar papiret i den originale indpakning, indtil det skal bruges.</p> <p><b>b</b> Send udskriftsjobbet igen.</p> <p>Optræder papirstop stadig jævnligt?</p>	Gå til trin 3..	Problemet er løst.

Handling	Ja	Nej
<p><b>Trin 3</b></p> <p><b>a</b> Se gode råd om at undgå papirstop. Der er flere oplysninger i "<a href="#">Undgå papirstop</a>" på side 224.</p> <p><b>b</b> Følg rådene, og send derefter udskriftsjobbet igen.</p> <p>Optræder papirstop stadig jævnligt?</p>	Kontakt <a href="#">teknisk support</a> .	Problemet er løst.

### Meddelelsen om papirstop vises, selvom papirstoppet er fjernet

Handling	Ja	Nej
<p>Kontroller hele papirstien for fastklemmt papir.</p> <p><b>a</b> Fjern eventuelt fastklemmt papir.</p> <p><b>b</b> Tryk på <b>Fortsæt</b> på printerens kontrolpanel for at fjerne meddelelsen.</p> <p>Vises papirstopmeddelelsen stadig?</p>	Kontakt <a href="#">teknisk support</a> .	Problemet er løst.

### Fastklemte sider udskrives ikke igen

Handling	Ja	Nej
<p>Aktiver Genopret ved stop.</p> <p><b>a</b> På startside skal du navigere til:</p> <p> &gt; <b>Indstillinger</b> &gt; <b>Generelle indstillinger</b> &gt; <b>Genopret udskrift</b></p> <p><b>b</b> Tryk på pilene i menuen Genopret ved stop for at rulle til <b>Til</b> eller <b>Auto</b>.</p> <p><b>c</b> Tryk på <b>Send</b>.</p> <p>Udskrives der sider efter papirstop?</p>	Problemet er løst.	Kontakt <a href="#">teknisk support</a> .

## Løsning af udskrivningsproblemer

### Udskrivningsproblemer

#### PDF-filer på flere sprog udskrives ikke

Handling	Ja	Nej
<p><b>Trin 1</b></p> <p><b>a</b> Kontroller, om udskriftsindstillingerne for PDF-output er indstillet, så alle skrifttyper indlejres.</p> <p>Du kan finde flere oplysninger i den dokumentation, der leveres sammen med Adobe Acrobat.</p> <p><b>b</b> Generer en ny PDF-fil, og send derefter udskriftsjobbet igen.</p> <p>Udskrives filerne?</p>	Problemet er løst.	Gå til trin 2..



Handling	Ja	Nej
<p><b>Trin 2</b></p> <p><b>a</b> Åbn det dokument, du vil udskrive, i Adobe Acrobat.</p> <p><b>b</b> Klik på <b>File &gt;Print &gt;Advanced &gt;Print As Image &gt;OK &gt;OK</b>.</p> <p>Udskrives filerne?</p>	Problemet er løst.	Kontakt <a href="#">teknisk support</a> .

### En fejlmeddelelse om læsning af flashdrev vises

Handling	Ja	Nej
<p><b>Trin 1</b></p> <p>Kontroller, om flashdrevet er sat i USB-porten på forsiden.</p> <p><b>Bemærk!</b> Flashdrevet fungerer ikke, hvis det sættes i USB-porten på bagsiden.</p> <p>Er flashdrevet sat i USB-porten på forsiden?</p>	Gå til trin 2..	Sæt et flashdrev i USB-porten på forsiden.
<p><b>Trin 2</b></p> <p>Kontroller, om indikatorlyset på printerens kontrolpanel blinker grønt.</p> <p><b>Bemærk!</b> Et grønt blinkende lys indikerer, at printeren er optaget.</p> <p>Blinker indikatorlampen grønt?</p>	Vent, til printeren er klar, vis listen over tilbageholdte job, og udskriv derefter dokumenterne.	Gå til trin 3..
<p><b>Trin 3</b></p> <p><b>a</b> Kontroller, om der bliver vist en fejlmeddelelse på displayet.</p> <p><b>b</b> Ryd meddelelsen.</p> <p>Bliver fejlmeddelelsen stadig vist?</p>	Gå til trin 4..	Problemet er løst.
<p><b>Trin 4</b></p> <p>Kontroller, om flashdrevet understøttes.</p> <p>Se "<a href="#">Understøttede flashdrev og filtyper</a>" på side 78, hvis du vil have oplysninger om testede og godkendte USB-flashhukommelsesenheder.</p> <p>Bliver fejlmeddelelsen stadig vist?</p>	Gå til trin 5..	Problemet er løst.
<p><b>Trin 5</b></p> <p>Kontroller, om netværksadministratoren har deaktiveret USB-porten.</p> <p>Bliver fejlmeddelelsen stadig vist?</p>	Kontakt <a href="#">teknisk support</a> .	Problemet er løst.

## Udskriftsjob udskrives ikke

Handling	Ja	Nej
<p><b>Trin 1</b></p> <p><b>a</b> Åbn dialogboksen Udskriv fra det dokument, du prøver at udskrive, og kontroller, om du har valgt den korrekte printer.</p> <p><b>Bemærk!</b> Hvis printeren ikke er standardprinteren, skal du vælge printeren for hvert dokument, du vil udskrive.</p> <p><b>b</b> Send udskriftsjobbet igen.</p> <p>Udskrives jobbene?</p>	Problemet er løst.	Gå til trin 2..
<p><b>Trin 2</b></p> <p><b>a</b> Undersøg, om printeren er sat i stikkontakten og tændt, om om <b>Klar</b> vises på printerdisplayet.</p> <p><b>b</b> Send udskriftsjobbet igen.</p> <p>Udskrives jobbene?</p>	Problemet er løst.	Gå til trin 3..
<p><b>Trin 3</b></p> <p>Hvis der vises en fejlmeddelelse på printerdisplayet, skal du fjerne meddelelsen.</p> <p><b>Bemærk!</b> Printeren fortsætter udskrivningen, når du har fjernet meddelelsen.</p> <p>Udskrives jobbene?</p>	Problemet er løst.	Gå til trin 4..
<p><b>Trin 4</b></p> <p><b>a</b> Kontroller, om portene (USB-, seriel eller Ethernet) fungerer, og om kablerne er tilsluttet korrekt til computeren og printeren.</p> <p><b>Bemærk!</b> Du kan finde yderligere oplysninger i den opsætningsvejledning, der blev leveret sammen med printeren.</p> <p><b>b</b> Send udskriftsjobbet igen.</p> <p>Udskrives jobbene?</p>	Problemet er løst.	Gå til trin 5..
<p><b>Trin 5</b></p> <p><b>a</b> Sluk printeren, vent ca. 10 sekunder, og tænd derefter printeren igen.</p> <p><b>b</b> Send udskriftsjobbet igen.</p> <p>Udskrives jobbene?</p>	Problemet er løst.	Gå til trin 6..
<p><b>Trin 6</b></p> <p><b>a</b> Fjern og geninstaller derefter printersoftware. Se "<a href="#">Installere printeren</a>" på side 44 for at få yderligere oplysninger.</p> <p><b>Bemærk!</b> Printersoftware er tilgængelig på <a href="http://www.dell.com/support/printers">www.dell.com/support/printers</a>.</p> <p><b>b</b> Send udskriftsjobbet igen.</p> <p>Udskrives jobbene?</p>	Problemet er løst.	Kontakt <a href="#">teknisk support</a> .

## Fortrolige og andre tilbageholdte job udskrives ikke

**Bemærk!** Udskriftsjob af typen Fortrolig, Kontrol, Reservation og Gentagelse slettes muligvis, hvis printeren har brug for ekstra hukommelse til at behandle andre tilbageholdte job.

Handling	Ja	Nej
<p><b>Trin 1</b> Åbn mappen for tilbageholdte jobs på printerdisplayet, og bekræft, at udskriftjobbet er angivet.</p> <p>Er udskriftjobbet angivet i mappen med tilbageholdte jobs?</p>	Gå til trin 2..	Vælg en af valgmulighederne for Udskriv og hold, og send udskriftjobbet igen. Der er flere oplysninger i <a href="#">"Udskrive fortrolige og andre tilbageholdte job" på side 79.</a>
<p><b>Trin 2</b> Udskriftjobbet kan indeholde en formatfejl eller ugyldige data.</p> <ul style="list-style-type: none"> <li>• Slet udskriftjobbet, og send det igen.</li> <li>• For PDF-filer: Generér en ny PDF, og udskriv den igen.</li> </ul> <p>Hvis du udskriver fra internet, kan printeren opfatte flere ens jobnavne som dubletter og slette alle andre end det første job.</p> <p><b>Til Windows-brugere</b></p> <ol style="list-style-type: none"> <li>Åbn mappen Udskriftsindstillinger.</li> <li>Markér afkrydsningsfeltet "Behold ens dokumenter" i dialogboksen Udskriv og tilbagehold.</li> <li>Indtast en PIN-kode.</li> </ol> <p><b>Til Macintosh-brugere</b> Gem alle udskriftsjob, navngiv hvert job forskelligt, og send de enkelte job til printeren.</p> <p>Udskrives jobbet?</p>	Problemet er løst.	Gå til trin 3..
<p><b>Trin 3</b> Slet nogle af de tilbageholdte job for at frigøre mere hukommelse i printeren.</p> <p>Udskrives jobbet?</p>	Problemet er løst.	Føj mere hukommelse til printeren.

## Udskriftsjobbet tager længere tid end forventet

Handling	Ja	Nej
<p><b>Trin 1</b> Rediger printerens miljøindstillinger.</p> <ol style="list-style-type: none"> <li>Naviger til følgende via printerens kontrolpanel:   &gt;Indstillinger &gt;Generelle indstillinger</li> <li>Vælg <b>Økotilstand</b> eller <b>Lydløs tilstand</b>, og vælg derefter <b>Fra</b>.  <b>Bemærk!</b> Deaktivering af Økotilstand eller Lydløs tilstand kan øge forbruget af energi og/eller forbrugsstoffer.</li> </ol> <p>Blev jobbet udskrevet?</p>	Problemet er løst.	Gå til trin 2..

Handling	Ja	Nej
<p><b>Trin 2</b></p> <p>Reducer antallet og størrelsen af skrifttyper, antallet og kompleksiteten af billederne og antallet af siderne i udskriftsjobbet. Send derefter jobbet igen.</p> <p>Blev jobbet udskrevet?</p>	Problemet er løst.	Gå til trin 3..
<p><b>Trin 3</b></p> <p><b>a</b> Fjern tilbageholdte job, der er gemt i printerens hukommelse.</p> <p><b>b</b> Send udskriftsjobbet igen.</p> <p>Blev jobbet udskrevet?</p>	Problemet er løst.	Gå til trin 4..
<p><b>Trin 4</b></p> <p><b>a</b> Deaktiver funktionen Sidebeskyttelse.</p> <p>Naviger til følgende via printerens kontrolpanel:</p> <p> &gt;Indstillinger &gt;Generelle indstillinger &gt;Genopret udskrift &gt;Sidebeskyttelse &gt;Fra</p> <p><b>b</b> Send udskriftsjobbet igen.</p> <p>Blev jobbet udskrevet?</p>	Problemet er løst.	Gå til trin 5..
<p><b>Trin 5</b></p> <p><b>a</b> Kontroller, at kabelforbindelserne til printeren og printserveren sidder godt fast. Se dokumentationen til installation, der fulgte med printeren, for at få yderligere oplysninger.</p> <p><b>b</b> Send udskriftsjobbet igen.</p> <p>Blev jobbet udskrevet?</p>	Problemet er løst.	Gå til trin 6..
<p><b>Trin 6</b></p> <p>Installer ekstra hukommelse i printeren, og send derefter udskriftsjobbet igen.</p> <p>Blev jobbet udskrevet?</p>	Problemet er løst.	Kontakt <a href="#">teknisk support</a> .

### Job udskrives fra den forkerte skuffe eller på det forkerte papir

Handling	Ja	Nej
<p><b>Trin 1</b></p> <p><b>a</b> Kontroller, at der udskrives på papir, der understøttes af skuffen.</p> <p><b>b</b> Send udskriftsjobbet igen.</p> <p>Blev jobbet udskrevet fra den rigtige skuffe og på det rigtige papir?</p>	Problemet er løst.	Gå til trin 2..
<p><b>Trin 2</b></p> <p><b>a</b> Indstil papirstørrelse og -type, så det svarer til det papir, der er lagt i skuffen, i papirmenuen på printerens kontrolpanel.</p> <p><b>b</b> Send udskriftsjobbet igen.</p> <p>Blev jobbet udskrevet fra den rigtige skuffe og på det rigtige papir?</p>	Problemet er løst.	Gå til trin 3..

Handling	Ja	Nej
<p><b>Trin 3</b></p> <p><b>a</b> Afhængigt af dit operativsystem skal du enten åbne Udskriftsindstillinger eller dialogboksen Udskriv og derefter angive papirtypen.</p> <p><b>b</b> Send udskriftsjobbet igen.</p> <p>Blev jobbet udskrevet fra den rigtige skuffe og på det rigtige papir?</p>	Problemet er løst.	Gå til trin 4..
<p><b>Trin 4</b></p> <p><b>a</b> Undersøg, om skufferne ikke er sammenkædet.</p> <p><b>b</b> Send udskriftsjobbet igen.</p> <p>Blev jobbet udskrevet fra den rigtige skuffe og på det rigtige papir?</p>	Problemet er løst.	Kontakt <a href="#">teknisk support</a> .

## Der udskrives forkerte tegn

Handling	Ja	Nej
<p><b>Trin 1</b></p> <p>Sørg for, at printeren ikke er i tilstanden Hexudskrivning.</p> <p><b>Bemærk!</b> Hvis <b>Klar Hex</b> vises på printerdisplayet, skal du slukke printeren og derefter tænde den igen for at deaktivere hexudskrivningstilstand.</p> <p>Er printeren i hexudskrivningstilstand?</p>	Deaktiver tilstanden Hexudskrivning.	Gå til trin 2..
<p><b>Trin 2</b></p> <p><b>a</b> Vælg <b>Standardnetværk</b> eller <b>Netværk [x]</b> på printerens kontrolpanel, og indstil derefter SmartSwitch til Til.</p> <p><b>b</b> Send udskriftsjobbet igen.</p> <p>Udskrives forkerte tegn?</p>	Kontakt <a href="#">teknisk support</a> .	Problemet er løst.

## Skuffesammenkædning virker ikke

### Bemærkninger:

- Skufferne kan registrere papirpapirlængden.
- MP-arkføderen registrerer ikke automatisk papirstørrelsen. Du skal angive størrelsen i menuen Papirstørrelse/type.

Handling	Ja	Nej
<p><b>Trin 1</b></p> <p><b>a</b> Åbn skufferne, og kontroller, at de indeholder papir med samme størrelse og type.</p> <ul style="list-style-type: none"> <li>• Undersøg, om papirstyrene har den korrekte position i forhold til den papirstørrelse, der er lagt i hver skuffe.</li> <li>• Sørg for, at papirstyrene flugter med indikatorerne for papirstørrelse i bakken.</li> </ul> <p><b>b</b> Send udskriftsjobbet igen.</p> <p>Sammenkædes skufferne korrekt?</p>	Problemet er løst.	Gå til trin 2..
<p><b>Trin 2</b></p> <p><b>a</b> Indstil i papirmenuen på printerens kontrolpanel papirstørrelse og -type, så det svarer til det papir, der er lagt i de skuffer, som skal sammenkædes.</p> <p><b>Bemærk!</b> Papirstørrelsen og -typen skal matche, før skufferne kan sammenkædes.</p> <p><b>b</b> Send udskriftsjobbet igen.</p> <p>Sammenkædes skufferne korrekt?</p>	Problemet er løst.	Kontakt <a href="#">teknisk support</a> .

## Store job sorteres ikke

Handling	Ja	Nej
<p><b>Trin 1</b></p> <p><b>a</b> Indstil Sorter til (1,2,3) (1,2,3) i menuen Finishing på printerens kontrolpanel.</p> <p><b>b</b> Send udskriftsjobbet igen.</p> <p>Blev jobbet udskrevet og sorteret korrekt?</p>	Problemet er løst.	Gå til trin 2..
<p><b>Trin 2</b></p> <p><b>a</b> Indstil Sortering til (1,2,3) (1,2,3) i printersoftware.</p> <p><b>Bemærk!</b> Hvis du indstiller Sortering til (1,1,1) (2,2,2) i softwaren, tilsidesættes indstillingen i menuen Finishing.</p> <p><b>b</b> Send udskriftsjobbet igen.</p> <p>Blev jobbet udskrevet og sorteret korrekt?</p>	Problemet er løst.	Gå til trin 3..
<p><b>Trin 3</b></p> <p>Reducer udskriftsjobbets kompleksitet ved at slette antallet og størrelsen af skrifttyper, antallet og kompleksiteten af billederne og antallet af siderne i jobbet.</p> <p>Blev jobbet udskrevet og sorteret korrekt?</p>	Problemet er løst.	Kontakt <a href="#">teknisk support</a> .

## Der foretages uventede sideskift

Handling	Ja	Nej
<p>Øg udskriftstimeout.</p> <p><b>a</b> På startside skal du navigere til:</p> <p> &gt;Indstillinger &gt;Generelle indstillinger &gt;Timeout</p> <p><b>b</b> Øg indstillingen Print timeout, og tryk derefter på <b>Send</b>.</p> <p><b>c</b> Send udskriftsjobbet igen.</p> <p>Blev filen udskrevet korrekt?</p>	Problemet er løst.	Undersøg, om originalfilen har manuelle sideskift.

## Problemer med udskriftskvalitet

### Tegn er hakkede eller har uens kanter

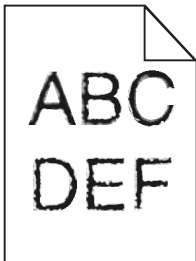

Handling	Ja	Nej
<p><b>Trin 1</b></p> <p><b>a</b> Udskriv en liste over skrifttypeeksempler for at kontrollere, om de skrifttyper, du benytter, understøttes af printerens.</p> <p><b>1</b> Naviger til følgende via printerens kontrolpanel:</p> <p> &gt;Rapporter &gt;Udskriv skrifttyper</p> <p><b>2</b> Tryk på <b>PCL-skrifttyper</b> eller <b>PostScript-skrifttyper</b>.</p> <p><b>b</b> Brug en skrifttype, der understøttes af printerens, eller installer den skrifttype, du gerne vil bruge. Kontakt den systemansvarlige for yderligere oplysninger.</p> <p><b>c</b> Send udskriftsjobbet igen.</p> <p>Indeholder udskrifterne stadig tegn, der er hakkede eller har uens kanter?</p>	Gå til trin 2..	Problemet er løst.
<p><b>Trin 2</b></p> <p><b>a</b> Brug en skrifttype, der understøttes af printerens, eller installer den skrifttype, du gerne vil bruge på computeren. Kontakt den systemansvarlige for yderligere oplysninger.</p> <p><b>b</b> Send udskriftsjobbet igen.</p> <p>Indeholder udskrifterne stadig tegn, der er hakkede eller har uens kanter?</p>	Kontakt <a href="#">teknisk support</a> .	Problemet er løst.

### Printeren udskriver tomme sider

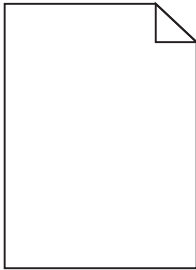

Handling	Ja	Nej
<p><b>Trin 1</b></p> <p><b>a</b> Kontroller, at der ikke sidder emballage på billedenheden.</p> <ol style="list-style-type: none"> <li>1 Fjern tonerpatronen, og isæt derefter billedenheden.</li> <li>2 Kontroller, at al emballage er fjernet fra billedenheden.</li> </ol> <p><b>Advarsel! Potentiel skade:</b> Billedenheden må ikke udsættes for direkte lys i mere end ti minutter. Hvis enheden udsættes for lys i længere perioder, kan det give problemer med udskriftskvaliteten.</p> <ol style="list-style-type: none"> <li>3 Geninstaller først billedenheden, og derefter patronen.</li> </ol> <p><b>b</b> Send udskriftsjobbet igen.</p> <p>Udskriver printerens stadig tomme sider?</p>	Gå til trin 2..	Problemet er løst.
<p><b>Trin 2</b></p> <p><b>a</b> Omfordel toneren i billedenheden.</p> <ol style="list-style-type: none"> <li>1 Fjern tonerpatronen, og isæt derefter billedenheden.</li> <li>2 Ryst billedenheden godt.</li> </ol> <p><b>Advarsel! Potentiel skade:</b> Billedenheden må ikke udsættes for direkte lys i mere end ti minutter. Hvis enheden udsættes for lys i længere perioder, kan det give problemer med udskriftskvaliteten.</p> <ol style="list-style-type: none"> <li>3 Geninstaller først billedenheden, og derefter patronen.</li> </ol> <p><b>b</b> Send udskriftsjobbet igen.</p> <p>Udskriver printerens stadig tomme sider?</p>	Gå til trin 3..	Problemet er løst.
<p><b>Trin 3</b></p> <p>Udskift billedenheden, og send derefter udskriftsjobbet igen.</p> <p>Udskriver printerens stadig tomme sider?</p>	Kontakt <a href="#">teknisk support</a> .	Problemet er løst.

### Beskårne sider eller billeder

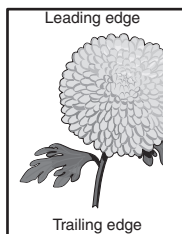
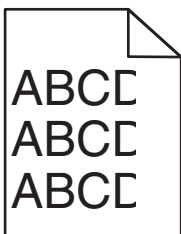



Handling	Ja	Nej
<p><b>Trin 1</b></p> <p><b>a</b> Indstil bredde- og længdestyrene i bakken korrekt i forhold til det ilagte papir.</p> <p><b>b</b> Send udskriftsjobbet igen.</p> <p>Er siden eller billedet beskåret?</p>	Gå til trin 2..	Problemet er løst.
<p><b>Trin 2</b></p> <p>Indstil papirstørrelse og -type, så det svarer til det papir, der er lagt i bakken, i papirmenuen på printerens kontrolpanel.</p> <p>Svarer papirstørrelse og -type til det papir, der er lagt i bakken?</p>	Gå til trin 3..	<p>Gør et eller flere af følgende:</p> <ul style="list-style-type: none"> <li>• Angiv papirstørrelse under bakkeindstillingerne , så de matcher det papir, der ligger i bakken.</li> <li>• Udskift det papir, der er lagt i bakken, så det svarer til den papirstørrelse, der er angivet under bakkeindstillingerne .</li> </ul>
<p><b>Trin 3</b></p> <p><b>a</b> Afhængigt af dit operativsystem skal du enten angive papirstørrelsen under Udskriftsindstillinger eller i dialogboksen Udskriv.</p> <p><b>b</b> Send udskriftsjobbet igen.</p> <p>Er siden eller billedet beskåret?</p>	Gå til trin 4..	Problemet er løst.
<p><b>Trin 4</b></p> <p><b>a</b> Indsæt billedenheden igen.</p> <ol style="list-style-type: none"> <li>1 Tag tonerpatronen ud af printeren.</li> <li>2 Fjern billedenheden.</li> </ol> <p><b>Advarsel! Potentiel skade:</b> Billedenheden må ikke udsættes for direkte lys i mere end ti minutter. Hvis enheden udsættes for lys i længere perioder, kan det give problemer med udskriftskvaliteten.</p> <ol style="list-style-type: none"> <li>3 Installer først billedenheden, og derefter patronen.</li> </ol> <p><b>b</b> Send udskriftsjobbet igen.</p> <p>Er siden eller billedet beskåret?</p>	Kontakt <a href="#">teknisk support</a> .	Problemet er løst.

### Udskrifter på farvetransparenter virker mørke ved fremvisning

**Bemærk!** Dette problem opstår, når transparenter fremvises ved hjælp af reflektionsoverheadprojektorer. Det anbefales at bruge transmissionsoverheadprojektorer for at opnå den bedste farvekvalitet ved fremvisning.

Handling	Ja	Nej
<p><b>Trin 1</b> Sørg for, at indstillingen for papirtypen er sat Transparent på printerens kontrolpanel.</p> <p>Er indstillingen for papirtype korrekt?</p>	Gå til trin 2..	Angiv papirtypen til Transparent.
<p><b>Trin 2</b> Reducer tonersvævningsgraden, og send derefter udskriftsjobbet igen.</p> <p>Ser udskriften på farvetransparenten lysere ud?</p>	Problemet er løst.	Gå til trin 3..
<p><b>Trin 3</b> Sørg for, at du bruger en anbefalet type farvetransparent, og send derefter udskriftsjobbet igen.</p> <p>Ser udskriften på farvetransparenten lysere ud?</p>	Problemet er løst.	Kontakt <a href="#">teknisk support</a> .

### Der vises skygebilleder på udskrifterne

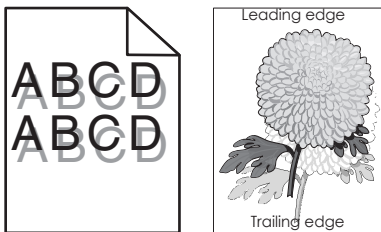

Handling	Ja	Nej
<p><b>Trin 1</b> Læg papir af den korrekte type og med den korrekte vægt i bakken.</p> <p>Er der lagt papir af den korrekte type og med den korrekte vægt i bakken?</p>	Gå til trin 2..	Læg papir af den korrekte type og med den korrekte vægt i bakken.
<p><b>Trin 2</b> Indstil papirtype og -vægt, så det svarer til det papir, der er lagt i bakken, i papirmenuen på printerens kontrolpanel.</p> <p>Er bakken indstillet til det ilagte papirs type og vægt?</p>	Gå til trin 3..	Udskift det papir, der er lagt i bakken, med papir, der svarer til type og vægt angivet i bakkeindstillingerne.
<p><b>Trin 3</b></p> <ul style="list-style-type: none"> <li>a Afhængigt af dit operativsystem skal du enten angive papirtype og -vægt under Udskriftsindstillinger eller i dialogboksen Udskriv.</li> <li>b Send udskriftsjobbet igen.</li> </ul> <p>Vises der stadig skygebilleder på udskrifterne?</p>	Gå til trin 4..	Problemet er løst.

Handling	Ja	Nej
<b>Trin 4</b> Udskift billedenheden, og send derefter udskriftsjobbet igen.  Vises der stadig skygebilleder på udskrifterne?	Kontakt <a href="#">teknisk support</a> .	Problemet er løst.

## Der er grå baggrund på udskrifterne

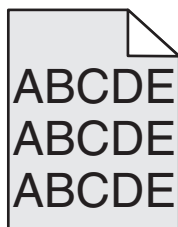

Handling	Ja	Nej
<b>Trin 1</b> Kontroller, om Tillad fjernelse af baggrund er angivet til Fra. <b>a</b> Angiv Tillad fjernelse af baggrund til Til i menuen Generelle indstillinger. <b>b</b> Send udskriftsjobbet igen.  Forsvandt baggrunden fra udskrifterne?	Problemet er løst.	Gå til trin 2..
<b>Trin 2</b> Juster tonersvævningsgraden til en lysere indstilling. <b>a</b> Vælg en lavere værdi i menuen Kvalitet for at reducere tonertætheden. <ul style="list-style-type: none"> <li>Standardindstillingen er 4.</li> <li>Hvis Udskriftstilstand er angivet til Kun sort, øger indstillingen 5 tonertætheden og gør alle udskriftsjob mørkere.</li> </ul> <b>b</b> Send udskriftsjobbet igen.  Forsvandt baggrunden fra udskrifterne?	Problemet er løst.	Gå til trin 3..
<b>Trin 3</b> Geninstaller tonerpatronen. <b>a</b> Fjern patronen. <b>b</b> Installer patronen. <b>c</b> Send udskriftsjobbet igen.  Forsvandt baggrunden fra udskrifterne?	Problemet er løst.	Gå til trin 4..
<b>Trin 4</b> Kontroller, om den råhvvide baggrund er valgt. <b>a</b> Afhængigt af, hvilket operativsystem du benytter, skal du angive den råhvvide baggrund i dialogboksen Egenskaber for printer eller Udskriv. <b>b</b> Send udskriftsjobbet igen.  Forsvandt baggrunden fra udskrifterne?	Problemet er løst.	Kontakt <a href="#">teknisk support</a> .

## Forkerte margener på udskrifter

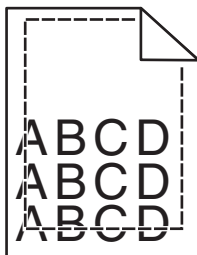

Handling	Ja	Nej
<p><b>Trin 1</b></p> <p><b>a</b> Indstil bredde- og længdestyrene korrekt i forhold til den ilagte papirstørrelse.</p> <p><b>b</b> Send udskriftsjobbet igen.</p> <p>Er margenerne korrekte?</p>	Problemet er løst.	Gå til trin 2..
<p><b>Trin 2</b></p> <p>Indstil papirstørrelse, så det svarer til det papir, der er lagt i bakken, i papirmenuen på printerens kontrolpanel.</p> <p>Svarer papirstørrelsen til det papir, der er lagt i bakken?</p>	Gå til trin 3..	<p>Gør et eller flere af følgende:</p> <ul style="list-style-type: none"> <li>• Angiv papirstørrelse under bakkeindstillingerne , så de matcher det papir, der ligger i bakken.</li> <li>• Udskift det papir, der er lagt i bakken, så det svarer til den papirstørrelse, der er angivet under bakkeindstillingerne .</li> </ul>
<p><b>Trin 3</b></p> <p><b>a</b> Afhængigt af dit operativsystem skal du enten angive papirstørrelsen under Udskriftsindstillinger eller i dialogboksen Udskriv.</p> <p><b>b</b> Send udskriftsjobbet igen.</p> <p>Er margenerne korrekte?</p>	Problemet er løst.	Kontakt <a href="#">teknisk support</a> .

## Papiret krøller

Handling	Ja	Nej
<p><b>Trin 1</b> Indstil bredde- og længdestyrene i bakken korrekt i forhold til størrelse på det ilagte papir.</p> <p>Er bredde- og længdestyrene indstillet korrekt?</p>	Gå til trin 2..	Juster bredde- og længdestyrene.
<p><b>Trin 2</b> Indstil papirtype og -vægt, så det svarer til det papir, der er lagt i bakken, i papirmenuen på printerens kontrolpanel.</p> <p>Svarer papirtype og -vægt til type og vægt for papiret i bakken?</p>	Gå til trin 3..	Angiv papirtype og -vægt under bakkeindstillingerne, så de svarer til det papir, der er lagt i bakken.
<p><b>Trin 3</b></p> <p><b>a</b> Afhængigt af dit operativsystem skal du enten angive papirtype og -vægt under Udskriftsindstillinger eller i dialogboksen Udskriv.</p> <p><b>b</b> Send udskriftsjobbet igen.</p> <p>Er papiret stadig krøllet?</p>	Gå til trin 4..	Problemet er løst.
<p><b>Trin 4</b></p> <p><b>a</b> Fjern papiret fra bakken, og vend det om.</p> <p><b>b</b> Send udskriftsjobbet igen.</p> <p>Er papiret stadig krøllet?</p>	Gå til trin 5..	Problemet er løst.
<p><b>Trin 5</b></p> <p><b>a</b> Ilæg papir fra en ny pakke.</p> <p><b>Bemærk!</b> Papiret bliver fugtigt pga. høj luftfugtighed. Opbevar papiret i den originale indpakning, indtil det skal bruges.</p> <p><b>b</b> Send udskriftsjobbet igen.</p> <p>Er papiret stadig krøllet?</p>	Kontakt <a href="#">teknisk support</a> .	Problemet er løst.

## Uregelmæssig udskrivning

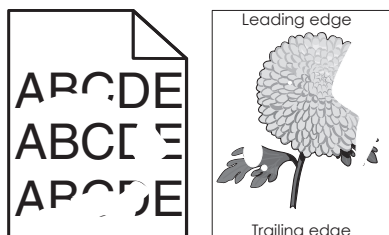

Handling	Ja	Nej
<p><b>Trin 1</b></p> <p><b>a</b> Indstil bredde- og længdestyrene i bakken korrekt i forhold til størrelsen på det papir, der er lagt i bakken.</p> <p><b>b</b> Send udskriftsjobbet igen.</p> <p>Forekommer der stadig uregelmæssigheder ved udskrivningen?</p>	Gå til trin 2..	Problemet er løst.
<p><b>Trin 2</b></p> <p>Indstil papirstørrelse og -type, så det svarer til det papir, der er lagt i bakken, i papirmenuen på printerens kontrolpanel.</p> <p>Svarer printerindstillingerne til type og vægt for det papir, der er lagt i bakken?</p>	Gå til trin 3..	Angiv papirstørrelse og -type under bakkeindstillingerne, så de svarer til det papir, der er lagt i bakken.
<p><b>Trin 3</b></p> <p><b>a</b> Afhængigt af dit operativsystem skal du enten angive papirtype og -vægt under Udskriftsindstillinger eller i dialogboksen Udskriv.</p> <p><b>b</b> Send udskriftsjobbet igen.</p> <p>Forekommer der stadig uregelmæssigheder ved udskrivningen?</p>	Gå til trin 4..	Problemet er løst.
<p><b>Trin 4</b></p> <p>Kontroller, om det papir, der er lagt i bakken, har struktur eller ru finish.</p> <p>Udskriver du på papir med struktur eller ru overflade?</p>	Indstil papirstrukturen, så det svarer til det papir, der er lagt i bakken, i papirmenuen på printerens kontrolpanel.	Gå til trin 5..
<p><b>Trin 5</b></p> <p><b>a</b> Ilæg papir fra en ny pakke.</p> <p><b>Bemærk!</b> Papiret bliver fugtigt pga. høj luftfugtighed. Opbevar papiret i den originale indpakning, indtil det skal bruges.</p> <p><b>b</b> Send udskriftsjobbet igen.</p> <p>Forekommer der stadig uregelmæssigheder ved udskrivningen?</p>	Gå til trin 6..	Problemet er løst.
<p><b>Trin 6</b></p> <p>Udskift billedenheden, og send derefter udskriftsjobbet igen.</p> <p>Forekommer der stadig uregelmæssigheder ved udskrivningen?</p>	Kontakt <a href="#">teknisk support</a> eller din Dell-printerforhandler.	Problemet er løst.

## Der forekommer gentagne fejl på udskrifterne

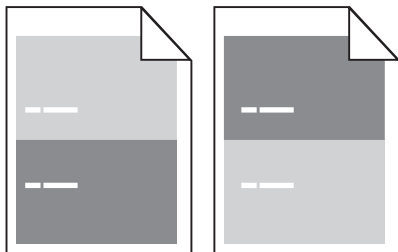

Handling	Ja	Nej
<p><b>Trin 1</b> Mål afstanden mellem fejlene. Undersøg, om afstanden mellem fejlene svarer til:</p> <ul style="list-style-type: none"> <li>• 97 mm (3,82")</li> <li>• 47 mm (1,85")</li> <li>• 38 mm (1,5")</li> </ul> <p>Er afstanden mellem fejlene magen til et af de viste mål?</p>	Gå til trin 2..	<p><b>1</b> Kontroller, om afstanden mellem fejlene svarer til 80 mm (3,15")</p> <p><b>2</b> Notér afstanden, og kontakt derefter <a href="#">teknisk support</a> eller din Dell-printerforhandler.</p>
<p><b>Trin 2</b> Udskift billedenheden, og send derefter udskriftsjobbet igen.  Forekommer de gentagne fejl stadig?</p>	Kontakt <a href="#">teknisk support</a> eller din Dell-printerforhandler.	Problemet er løst.

### Udskriften er for mørk

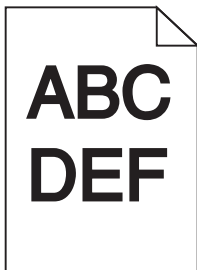

Handling	Ja	Nej
<p><b>Trin 1</b></p> <p><b>a</b> Reducer tonersvævningsgraden i kvalitetsmenuen på printerens kontrolpanel. <b>Bemærk!</b> Standardindstillingen er 8.</p> <p><b>b</b> Send udskriftsjobbet igen.</p> <p>Er udskriften stadig for mørk?</p>	Gå til trin 2..	Problemet er løst.
<p><b>Trin 2</b></p> <p><b>a</b> Indstil papirtype, -struktur og -vægt, så det svarer til det papir, der er lagt i bakken, i papirmenuen på printerens kontrolpanel.</p> <p><b>b</b> Send udskriftsjobbet igen.</p> <p>Er bakken indstillet til det ilagte papirs type, struktur og vægt?</p>	Gå til trin 3..	<p>Gør et eller flere af følgende:</p> <ul style="list-style-type: none"> <li>• Angiv papirtype, -struktur og -vægt under bakkeindstillingerne, så de svarer til det papir, der er lagt i bakken.</li> <li>• Udskift det papir, der er lagt i bakken, med papir, der svarer til type, struktur og vægt angivet i bakkeindstillingerne.</li> </ul>

Handling	Ja	Nej
<b>Trin 3</b> <b>a</b> Afhængigt af dit operativsystem skal du enten angive papirtype, -struktur og -vægt under Udskriftsindstillinger eller i dialogboksen Udskriv. <b>b</b> Send udskriftsjobbet igen.  Er udskriften stadig for mørk?	Gå til trin 4..	Problemet er løst.
<b>Trin 4</b> Kontroller, om det papir, der er lagt i bakken, har struktur eller ru finish.  Udskriver du på papir med struktur eller ru overflade?	Rediger strukturindstillingerne i papirstrukturmenuen på printerens kontrolpanel, så de svarer til det papir, der udskrives på.	Gå til trin 5..
<b>Trin 5</b> <b>a</b> Ilæg papir fra en ny pakke. <b>Bemærk!</b> Papiret bliver fugtigt pga. høj luftfugtighed. Opbevar papiret i den originale indpakning, indtil det skal bruges. <b>b</b> Send udskriftsjobbet igen.  Er udskriften stadig for mørk?	Gå til trin 6..	Problemet er løst.
<b>Trin 6</b> Udskift billedenheden, og send derefter udskriftsjobbet igen.  Er udskriften stadig for mørk?	Kontakt <a href="#">teknisk support</a> .	Problemet er løst.

## Udskriften er for lys

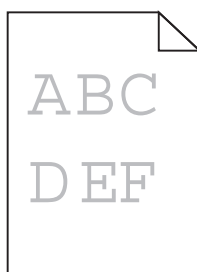

Handling	Ja	Nej
<b>Trin 1</b> <b>a</b> Øg tonersværningsgraden i kvalitetsmenuen på printerens kontrolpanel. <b>Bemærk!</b> Standardindstillingen er 8. <b>b</b> Send udskriftsjobbet igen.  Er udskriften stadig for lys?	Gå til trin 2..	Problemet er løst.
<b>Trin 2</b> Indstil papirtype, -struktur og -vægt, så det svarer til det papir, der er lagt i bakken, i papirmenuen på printerens kontrolpanel.  Er bakken indstillet til det ilagte papirs type, struktur og vægt?	Gå til trin 3..	Rediger papirtype, -struktur og -vægt, så det passer til det papir, der er lagt i bakken.



Handling	Ja	Nej
<p><b>Trin 3</b></p> <p><b>a</b> Afhængigt af dit operativsystem skal du enten angive papirtype, -struktur og -vægt under Udskriftsindstillinger eller i dialogboksen Udskriv.</p> <p><b>b</b> Send udskriftsjobbet igen.</p> <p>Er udskriften stadig for lys?</p>	Gå til trin 4..	Problemet er løst.
<p><b>Trin 4</b></p> <p>Sørg for, at det papir, der er lagt i bakken, ikke har struktur eller ru finish.</p> <p>Udskriver du på papir med struktur eller ru overflade?</p>	Rediger strukturindstillingerne i papirstrukturmenuen på printerens kontrolpanel, så de svarer til det papir, der udskrives på.	Gå til trin 5.
<p><b>Trin 5</b></p> <p><b>a</b> Ilæg papir fra en ny pakke.</p> <p><b>Bemærk!</b> Papiret bliver fugtigt pga. høj luftfugtighed. Opbevar papiret i den originale indpakning, indtil det skal bruges.</p> <p><b>b</b> Send udskriftsjobbet igen.</p> <p>Er udskriften stadig for lys?</p>	Gå til trin 6..	Problemet er løst.
<p><b>Trin 6</b></p> <p><b>a</b> Omfordel toneren i billedenheden.</p> <ol style="list-style-type: none"> <li>1 Fjern tonerpatronen, og isæt derefter billedenheden.</li> <li>2 Ryst billedenheden godt.</li> </ol> <p><b>Advarsel! Potentiel skade:</b> Billedenheden må ikke udsættes for direkte lys i mere end ti minutter. Hvis enheden udsættes for lys i længere perioder, kan det give problemer med udskriftskvaliteten.</p> <ol style="list-style-type: none"> <li>3 Installer først billedenheden, og derefter patronen.</li> </ol> <p><b>b</b> Send udskriftsjobbet igen.</p> <p>Er udskriften stadig for lys?</p>	Gå til trin 7..	Problemet er løst.
<p><b>Trin 7</b></p> <p>Udskift billedenheden, og send derefter udskriftsjobbet igen.</p> <p>Er udskriften stadig for lys?</p>	Kontakt <a href="#">teknisk support</a> .	Problemet er løst.

## Skæve udskrifter

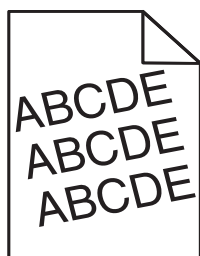

Handling	Ja	Nej
<p><b>Trin 1</b></p> <p><b>a</b> Indstil bredde- og længdestyrene i bakken korrekt i forhold til størrelse på det ilagte papir.</p> <p><b>b</b> Send udskriftsjobbet igen.</p> <p>Er udskriften stadig skæv?</p>	Gå til trin 2..	Problemet er løst.
<p><b>Trin 2</b></p> <p><b>a</b> Kontroller, at der udskrives på papir, der understøttes af bakken.</p> <p><b>b</b> Send udskriftsjobbet igen.</p> <p>Er udskriften stadig skæv?</p>	Kontakt <a href="#">teknisk support</a> .	Problemet er løst.

## Printeren udskriver helt sorte sider



Handling	Ja	Nej
<p><b>Trin 1</b></p> <p><b>a</b> Indsæt billedenheden igen.</p> <p><b>1</b> Fjern tonerpatronen, og isæt derefter billedenheden.</p> <p><b>Advarsel! Potentiel skade:</b> Billedenheden må ikke udsættes for direkte lys i mere end ti minutter. Hvis enheden udsættes for lys i længere perioder, kan det give problemer med udskriftskvaliteten.</p> <p><b>2</b> Installer først billedenheden, og derefter patronen.</p> <p><b>b</b> Send udskriftsjobbet igen.</p> <p>Udskriver printerens helt sorte sider?</p>	Gå til trin 2..	Problemet er løst.
<p><b>Trin 2</b></p> <p>Udskift billedenheden, og send derefter udskriftsjobbet igen.</p> <p>Udskriver printerens helt sorte sider?</p>	Kontakt <a href="#">teknisk support</a> .	Problemet er løst.

## Udskriftskvaliteten for transparenter er dårlig

Handling	Ja	Nej
<p><b>Trin 1</b> Indstil papirtypen, så den svarer til det papir, der er lagt i bakken, i papirmenuen på printerens kontrolpanel.</p> <p>Er papirtypen for bakken angivet til Transparent?</p>	Gå til trin 2..	Angiv papirtypen til Transparent.
<p><b>Trin 2</b></p> <p><b>a</b> Sørg for, at du benytter en anbefalet type transparent.</p> <p><b>b</b> Send udskriftsjobbet igen.</p> <p>Er udskriftskvaliteten stadig dårlig?</p>	Kontakt <a href="#">teknisk support</a> .	Problemet er løst.

## Stribede vandrette linjer vises på udskrifter

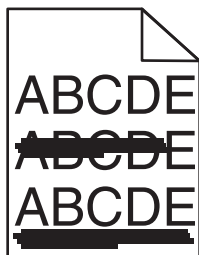

Handling	Ja	Nej
<p><b>Trin 1</b></p> <p><b>a</b> Afhængigt af dit operativsystem skal du enten angive bakke eller arkføder under Udskriftsindstillinger eller i dialogboksen Udskriv.</p> <p><b>b</b> Send udskriftsjobbet igen.</p> <p>Forekommer der sribede vandrette linjer på udskrifterne?</p>	Gå til trin 2..	Problemet er løst.
<p><b>Trin 2</b></p> <p>Indstil papirtype og -vægt, så det svarer til det papir, der er lagt i bakken, i papirmenuen på printerens kontrolpanel.</p> <p>Svarer papirtype og -vægt til type og vægt for papiret i bakken?</p>	Gå til trin 3..	Rediger papirtype og -vægt, så det passer til det papir, der er lagt i bakken.
<p><b>Trin 3</b></p> <p><b>a</b> Ilæg papir fra en ny pakke.</p> <p><b>Bemærk!</b> Papiret bliver fugtigt pga. høj luftfugtighed. Opbevar papiret i den originale indpakning, indtil det skal bruges.</p> <p><b>b</b> Send udskriftsjobbet igen.</p> <p>Forekommer der sribede vandrette linjer på udskrifterne?</p>	Gå til trin 4..	Problemet er løst.

Handling	Ja	Nej
<p><b>Trin 4</b></p> <p><b>a</b> Indsæt billedenheden igen.</p> <p><b>1</b> Fjern tonerpatronen, og isæt derefter billedenheden.</p> <p><b>Advarsel! Potentiel skade:</b> Billedenheden må ikke udsættes for direkte lys i mere end ti minutter. Hvis enheden udsættes for lys i længere perioder, kan det give problemer med udskriftskvaliteten.</p> <p><b>2</b> Installer først billedenheden, og derefter patronen.</p> <p><b>b</b> Send udskriftsjobbet igen.</p> <p>Forekommer der sribede vandrette linjer på udskrifterne?</p>	Gå til trin 5..	Problemet er løst.
<p><b>Trin 5</b></p> <p>Udskift billedenheden, og send derefter udskriftsjobbet igen.</p> <p>Forekommer der sribede vandrette linjer på udskrifterne?</p>	Kontakt <a href="#">teknisk support</a> .	Problemet er løst.

## Sribede vertikale linjer vises på udskrifter

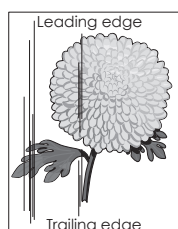
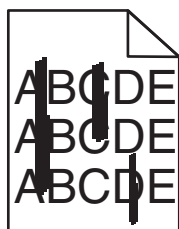

Handling	Ja	Nej
<p><b>Trin 1</b></p> <p><b>a</b> Afhængigt af dit operativsystem skal du enten angive papirtype, -struktur og -vægt under Udskriftsindstillinger eller i dialogboksen Udskriv.</p> <p><b>b</b> Send udskriftsjobbet igen.</p> <p>Forekommer der sribede lodrette linjer på udskrifterne?</p>	Gå til trin 2..	Problemet er løst.
<p><b>Trin 2</b></p> <p>Indstil papirtype, -struktur og -vægt, så det svarer til det papir, der er lagt i bakken, i papirmenuen på printerens kontrolpanel.</p> <p>Svarer indstillingerne for papirstruktur, -type og -vægt til papiret i bakken?</p>	Gå til trin 3..	<p>Gør et eller flere af følgende:</p> <ul style="list-style-type: none"> <li>• Angiv papirstruktur, -type og -vægt under bakkeindstillingerne, så de svarer til det papir, der er lagt i bakken.</li> <li>• Udskift det papir, der er lagt i bakken, med papir, der svarer til struktur, type og vægt angivet i bakkeindstillingerne.</li> </ul>

Handling	Ja	Nej
<p><b>Trin 3</b></p> <p><b>a</b> Ilæg papir fra en nyindkøbt pakke.</p> <p><b>Bemærk!</b> Papiret bliver fugtigt pga. høj luftfugtighed. Opbevar papiret i den originale indpakning, indtil det skal bruges.</p> <p><b>b</b> Send udskriftsjobbet igen.</p> <p>Forekommer der sribede lodrette linjer på udskrifterne?</p>	Gå til trin 4..	Problemet er løst.
<p><b>Trin 4</b></p> <p><b>a</b> Indsæt billedenheden igen.</p> <p><b>1</b> Fjern tonerpatronen, og isæt derefter billedenheden.</p> <p><b>Advarsel! Potentiel skade:</b> Billedenheden må ikke udsættes for direkte lys i mere end ti minutter. Hvis enheden udsættes for lys i længere perioder, kan det give problemer med udskriftskvaliteten.</p> <p><b>2</b> Installer først billedenheden, og derefter patronen.</p> <p><b>b</b> Send udskriftsjobbet igen.</p> <p>Forekommer der sribede lodrette linjer på udskrifterne?</p>	Gå til trin 5..	Problemet er løst.
<p><b>Trin 5</b></p> <p>Udskift billedenheden, og send derefter udskriftsjobbet igen.</p> <p>Forekommer der sribede lodrette linjer på udskrifterne?</p>	Kontakt <a href="#">teknisk support</a> eller din Dell-printerforhandler.	Problemet er løst.

## Der forekommer vandrette tomme områder på udskrifterne

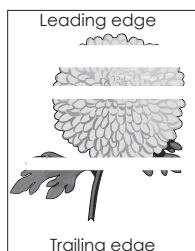

Handling	Ja	Nej
<p><b>Trin 1</b></p> <p><b>a</b> Sørg for, at dit softwareprogram benytter et korrekt udfyldningsmønster.</p> <p><b>b</b> Send udskriftsjobbet igen.</p> <p>Forekommer der vandrette tomme områder på udskrifterne?</p>	Gå til trin 2..	Problemet er løst.
<p><b>Trin 2</b></p> <p><b>a</b> Læg papir af en anbefalet type i den angivne skuffe eller arkføder.</p> <p><b>b</b> Send udskriftsjobbet igen.</p> <p>Forekommer der vandrette tomme områder på udskrifterne?</p>	Gå til trin 3..	Problemet er løst.

Handling	Ja	Nej
<p><b>Trin 3</b></p> <p><b>a</b> Omfordel toneren i billedenheden.</p> <ol style="list-style-type: none"> <li>1 Fjern tonerpatronen, og isæt derefter billedenheden.</li> <li>2 Ryst billedenheden godt.</li> </ol> <p><b>Advarsel! Potentielt skade:</b> Billedenheden må ikke udsættes for direkte lys i mere end ti minutter. Hvis enheden udsættes for lys i længere perioder, kan det give problemer med udskriftskvaliteten.</p> <ol style="list-style-type: none"> <li>3 Geninstaller først billedenheden, og derefter patronen.</li> </ol> <p><b>b</b> Send udskriftsjobbet igen.</p> <p>Forekommer der vandrette tomme områder på udskrifterne?</p>	Gå til trin 4..	Problemet er løst.
<p><b>Trin 4</b></p> <p>Udskift billedenheden, og send derefter udskriftsjobbet igen.</p> <p>Forekommer der vandrette tomme områder på udskrifterne?</p>	Kontakt <a href="#">teknisk support</a> .	Problemet er løst.

## Der forekommer lodrette tomme områder på udskrifterne

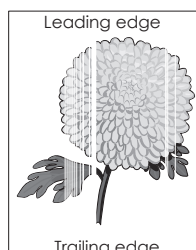

Handling	Ja	Nej
<p><b>Trin 1</b></p> <p><b>a</b> Sørg for, at dit softwareprogram benytter et korrekt udfyldningsmønster.</p> <p><b>b</b> Send udskriftsjobbet igen.</p> <p>Forekommer der lodrette tomme områder på udskrifterne?</p>	Gå til trin 2..	Problemet er løst.
<p><b>Trin 2</b></p> <p><b>a</b> Indstil papirtype og -vægt, så det svarer til det papir, der er lagt i bakken, i papirmenuen på printerens kontrolpanel.</p> <p><b>b</b> Send udskriftsjobbet igen.</p> <p>Forekommer der lodrette tomme områder på udskrifterne?</p>	Gå til trin 3..	Problemet er løst.
<p><b>Trin 3</b></p> <p>Sørg for, at du benytter en anbefalet type papir.</p> <p><b>a</b> Læg papir af en anbefalet type i den angivne bakke eller arkføder.</p> <p><b>b</b> Send udskriftsjobbet igen.</p> <p>Forekommer der lodrette tomme områder på udskrifterne?</p>	Gå til trin 4..	Problemet er løst.

Handling	Ja	Nej
<p><b>Trin 4</b></p> <p><b>a</b> Omfordel toneren i billedenheden.</p> <ol style="list-style-type: none"> <li>1 Fjern tonerpatronen, og isæt derefter billedenheden.</li> <li>2 Ryst billedenheden godt.</li> </ol> <p><b>Advarsel! Potentiel skade:</b> Billedenheden må ikke udsættes for direkte lys i mere end ti minutter. Hvis enheden udsættes for lys i længere perioder, kan det give problemer med udskriftskvaliteten.</p> <ol style="list-style-type: none"> <li>3 Geninstaller først billedenheden, og derefter patronen.</li> </ol> <p><b>b</b> Send udskriftsjobbet igen.</p> <p>Forekommer der lodrette tomme områder på udskrifterne?</p>	Gå til trin 5..	Problemet er løst.
<p><b>Trin 5</b></p> <p>Udskift billedenheden, og send derefter udskriftsjobbet igen.</p> <p>Forekommer der lodrette tomme områder på udskrifterne?</p>	Kontakt <a href="#">teknisk support</a> .	Problemet er løst.

### Der forekommer tonerpletter på udskrifterne

Handling	Ja	Nej
<p>Udskift billedenheden, og send derefter udskriftsjobbet igen.</p> <p>Forekommer der tonerpletter på udskrifterne?</p>	Kontakt <a href="#">teknisk support</a> .	Problemet er løst.

### Der forekommer tonerslør eller baggrundsskravering på udskrifterne

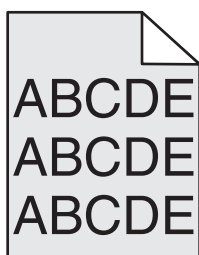

Handling	Ja	Nej
<p><b>Trin 1</b></p> <p>Indsæt billedenheden igen.</p> <ol style="list-style-type: none"> <li>a Fjern billedenheden, og installer den derefter igen.</li> <li>b Send udskriftsjobbet igen.</li> </ol> <p>Forekommer der slør eller skravering på udskrifterne?</p>	Gå til trin 2..	Problemet er løst.
<p><b>Trin 2</b></p> <p>Udskift billedenheden, og send derefter udskriftsjobbet igen.</p> <p>Forekommer der slør eller skravering på udskrifterne?</p>	Kontakt <a href="#">teknisk support</a> eller din Dell-printerforhandler.	Problemet er løst.

### Toneren smitter af

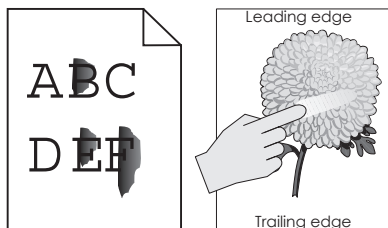

Handling	Ja	Nej
<p><b>Trin 1</b> Kontroller papirtype, struktur og papirvægt i printerkontrolpanelets papirmenu.</p> <p>Svarer indstillingerne for papirtype, struktur og vægt til det papir, der er lagt i bakken?</p>	Gå til trin 2..	Angiv papirtype, -struktur og -vægt under bakkeindstillingerne, så de svarer til det papir, der er lagt i bakken.
<p><b>Trin 2</b> Send udskriftsjobbet igen.</p> <p>Smutter toneren stadig af?</p>	Kontakt <a href="#">teknisk support</a> eller din Dell-printerforhandler.	Problemet er løst.

### Ujævn udskriftstæthed

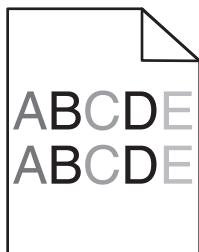

Handling	Ja	Nej
<p>Udskift billedenheden, og send derefter udskriftsjobbet igen.</p> <p>Er udskriftstætheden ujævn?</p>	Kontakt <a href="#">teknisk support</a> .	Problemet er løst.

### Løsning af problemer med kopiering

- "Kopimaskine reagerer ikke" på side 285
- "Scannerenheden kan ikke lukkes" på side 285
- "Dårlig kopikvalitet" på side 285
- "Mangelfulde dokumenter eller fotokopier" på side 287



## Kopimaskine reagerer ikke

Handling	Ja	Nej
<p><b>Trin 1</b> Kontroller, om der bliver vist en fejl- eller statusmeddelelse på displayet.</p> <p>Vises der en fejl- eller statusmeddelelse?</p>	Slet fejl- eller statusmeddelelsen.	Gå til trin 2..
<p><b>Trin 2</b> Kontroller, at netledningen er sluttet til printeren og en stikkontakt med korrekt jordforbindelse.</p> <p>Er netledningen sat i printeren og i en stikkontakt med korrekt jordforbindelse?</p>	Gå til trin 3..	Slut netledningen til printeren og derefter til en stikkontakt med korrekt jordforbindelse.
<p><b>Trin 3</b> Sluk printeren, og vent ca. 10 sekunder. Tænd den derefter igen.</p> <p>Blev meddelelserne <b>Udfører selvttest</b> og <b>Klar</b> vist?</p>	Problemet er løst.	Kontakt <a href="#">teknisk support</a> .

## Scannerenheden kan ikke lukkes

Handling	Ja	Nej
<p>Kontroller, at der ikke er nogen forhindringer mellem scannerenheden og printeren.</p> <ul style="list-style-type: none"> <li>a Åbn scanneren</li> <li>b Fjern alle forhindringer, der holder scannerenheden åben.</li> <li>c Sænk scannerenheden.</li> </ul> <p>Er scannerenheden lukket korrekt?</p>	Problemet er løst.	Kontakt <a href="#">teknisk support</a> .

## Dårlig kopikvalitet

Handling	Ja	Nej
<p><b>Trin 1</b> Kontroller, om der bliver vist en fejl- eller statusmeddelelse på displayet.</p> <p>Vises der en fejl- eller statusmeddelelse?</p>	Slet fejl- eller statusmeddelelsen.	Gå til trin 2..
<p><b>Trin 2</b> Kontroller kvaliteten af originaldokumentet.</p> <p>Er kvaliteten af det originale dokument tilfredsstillende?</p>	Gå til trin 3..	Forøg scanningsopløsningen for at opnå en udskrift i højere kvalitet:
<p><b>Trin 3</b> Hvis der kommer mørke pletter på udskriften, skal du rense scannerens og dokumentfoderens glasplade ved hjælp af en ren, fnugfri klud, der er fugtet med vand.</p> <p>Er scannerens glasplade ren?</p>	Gå til trin 4..	Se " <a href="#">Rengøring af scanneroverfladen</a> " på <a href="#">side 210</a> .

Handling	Ja	Nej
<p><b>Trin 4</b> Send et udskriftsjob, og kontroller derefter, om der er problemer med udskriftskvaliteten.</p> <p><b>a</b> Juster indstillingerne for Økotilstand fra menuen Generelle indstillinger. <b>b</b> Juster tonersværningsgraden fra menuen Kopier. <b>c</b> Udskift tonerkassetten, hvis udskriften stadig er utydelig.</p> <p>Er udskriftskvaliteten tilfredsstillende?</p>	Gå til trin 5..	Se " <a href="#">Problemer med udskriftskvalitet</a> " på side 267.
<p><b>Trin 5</b> Kontroller placeringen af dokumentet eller billedet. Sørg for, at dokumentet eller billedet vender nedad mod scannerens glasplade i øverste venstre hjørne.</p> <p>Ligger dokumentet eller billedet korrekt?</p>	Gå til trin 6..	Placer dokumentet eller billedet med forsiden nedad på scannerens glasplade i øverste venstre hjørne.
<p><b>Trin 6</b> Forøg scanningsopløsningen for at opnå en udskrift i højere kvalitet:</p> <p>Gav den øgede opløsning en udskrift i højere kvalitet?</p>	Problemet er løst.	Gå til trin 7..
<p><b>Trin 7</b> Kontroller kopieringsindstillingerne. Sørg for, at indstillingerne for Indholdstype og Indholdskilde på skærbilledet Kopiering passer til det dokument, der scannes.</p> <p>Passer indstillingerne for Indholdstype og Indholdskilde til det dokument, der scannes?</p>	Gå til trin 8..	Rediger indstillingerne for Indholdstype og Indholdskilde, så de passer til det dokument, der scannes.
<p><b>Trin 8</b> Kontroller, om der er mønstre på udskriften.</p> <p><b>a</b> På Kopieringsskærbilledet skal du navigere til: <b>Avancerede indstillinger &gt; Avanceret billedbehandling &gt; Skarphed &gt; vælg en lavere indstilling</b> <b>b</b> Sørg for, at der ikke er valgt nogen skalering på Kopieringsskærbilledet.</p> <p>Vises der mønstre på udskriverne?</p>	Gå til trin 9..	Problemet er løst.
<p><b>Trin 9</b> Kontroller, om der er manglende eller utydelig tekst på udskriverne.</p> <p><b>a</b> På Kopieringsskærbilledet skal du navigere til: <b>Avancerede indstillinger &gt; Avanceret billedbehandling</b> <b>b</b> Juster indstillingerne:</p> <ul style="list-style-type: none"> <li>• <b>Gør skarpheden bedre</b> – øg indstillingen for skarphed.</li> <li>• <b>Fjern baggrund</b> – reducer den aktuelle indstilling for fjernelse af baggrund.</li> <li>• <b>Forøg kontrast</b> – øg den aktuelle indstilling.</li> <li>• <b>Formindsk skygge</b> – reducer den aktuelle indstilling.</li> </ul> <p>Har udskriverne manglende eller utydelig tekst?</p>	Gå til trin 10..	Problemet er løst.

Handling	Ja	Nej
<p><b>Trin 10</b> Kontroller, om der er udtværede eller overeksponerede udskrifter.</p> <p><b>a</b> På Kopieringsskærm billedet skal du navigere til: <b>Avancerede indstillinger &gt; Avanceret billedbehandling</b></p> <p><b>b</b> Juster indstillingerne for følgende:</p> <ul style="list-style-type: none"> <li>• <b>Baggrunds fjernelse</b> – reducer den aktuelle indstilling.</li> <li>• <b>Skyggedetalje</b> – reducer den aktuelle indstilling for fjernelse af baggrund.</li> </ul> <p><b>c</b> Send kopieringssjobbet igen.</p> <p>Viser siderne udtværede eller overeksponerede udskrifter?</p>	Kontakt <a href="#">teknisk support</a> .	Problemet er løst.

## Mangelfulde dokumenter eller fotokopier

Handling	Ja	Nej
<p><b>Trin 1</b> Kontroller placeringen af et dokument eller billede. Sørg for, at dokumentet eller billedet vender nedad mod scannerens glasplade i øverste venstre hjørne.</p> <p>Ligger dokumentet eller billedet korrekt?</p>	Gå til trin 2..	Placer dokumentet eller billedet med forsiden nedad på scannerens glasplade i øverste venstre hjørne.
<p><b>Trin 2</b> Kontroller, at indstillingen for papirstørrelse svarer til størrelsen af den papirtype, der er i bakken. Kontroller indstillingen for Papirstørrelse fra printerkontrolpanelets papirmenu.</p> <p>Svarer indstillingen for papirstørrelse til størrelsen af det papir, der er i bakken?</p>	Gå til trin 3..	Rediger indstillingen for papirstørrelsen, så den passer til det papir, der er i bakken, eller læg papir, der passer til indstillingen for papirstørrelse, i bakken.
<p><b>Trin 3</b></p> <p><b>a</b> Angiv papirstørrelsen. Afhængigt af dit operativsystem skal du angive papirstørrelsen under Udskriftsindstillinger eller i dialogboksen Udskriv.</p> <p><b>b</b> Send udskriftsjobbet igen.</p> <p>Bliver kopierne udskrevet korrekt?</p>	Problemet er løst.	Kontakt <a href="#">teknisk support</a> .



## Løsning af problemer med fax

- "Fax- og e-mail-funktioner er ikke konfigureret" på side 288
- "Opkalds-ID vises ikke" på side 288
- "Kan ikke sende eller modtage en fax" på side 289
- "Kan sende, men ikke modtage faxer" på side 291
- "Kan modtage, men ikke sende faxer" på side 292
- "Den modtagne fax er af dårlig udskriftskvalitet" på side 292

## Fax- og e-mail-funktioner er ikke konfigureret

### Bemærkninger:

- Før du starter fejlfinding, skal du kontrollere, om faxkablerne er tilsluttet.
- Indikatoren blinker rødt, indtil du har konfigureret funktionerne fax og e-mail.

Handling	Ja	Nej
<p><b>a</b> På startside skal du navigere til:</p> <p> &gt; <b>Indstillinger</b> &gt; <b>Generelle indstillinger</b> &gt; <b>Kør indledende installation</b> &gt; <b>Ja</b> &gt; <b>Send</b></p> <p><b>b</b> Sluk printeren, og tænd den derefter igen. Skærbilledet "Vælg dit sprog" vises på printerens display.</p> <p><b>c</b> Vælg et sprog, og tryk derefter på .</p> <p><b>d</b> Vælg et land eller område, og tryk derefter på <b>Næste</b>.</p> <p><b>e</b> Vælg en tidszone, og tryk derefter på <b>Næste</b>.</p> <p><b>f</b> Vælg <b>Fax</b> og <b>E-mail</b>, og tryk derefter på <b>Næste</b>.</p> <p>Er fax- og e-mail-funktionerne konfigureret?</p>	Problemet er løst.	Kontakt <a href="#">teknisk support</a> .

## Opkalds-ID vises ikke

Handling	Ja	Nej
<p>Kontakt dit teleselskab for at kontrollere, om din telefonlinje er abonnent til opkalds-ID tjenesten.</p> <p><b>Bemærkninger:</b></p> <ul style="list-style-type: none"> <li>• Hvis dit område understøtter flere forskellige opkalds-ID mønstre, er det muligvis nødvendigt at ændre standardindstillingen. Der er to mulige indstillinger: FSK (mønster 1) og DTMF (mønster 2).</li> <li>• Om du kan få adgang til disse indstillinger ved hjælp af faxmenuen afhænger af, om dit land eller område understøtter flere forskellige opkalds-ID mønstre.</li> <li>• Kontakt dit teleselskab for at finde ud af, hvilket mønster eller hvilken indstilling du skal anvende.</li> </ul> <p>Vises opkalds-ID'et?</p>	Problemet er løst.	Kontakt <a href="#">teknisk support</a> .

## Kan ikke sende eller modtage en fax

Handling	Ja	Nej
<p><b>Trin 1</b> Kontroller, om der bliver vist en fejl- eller statusmeddelelse på displayet.</p> <p>Får du vist en fejl- eller statusmeddelelse på displayet?</p>	Slet fejl- eller statusmeddelelsen.	Gå til trin 2..
<p><b>Trin 2</b> Kontroller, at netledningen er sluttet til printeren og en stikkontakt med korrekt jordforbindelse.</p> <p>Er netledningen sat i printeren og i en stikkontakt med korrekt jordforbindelse?</p>	Gå til trin 3..	Slut netledningen til printeren og til en stikkontakt med korrekt jordforbindelse.
<p><b>Trin 3</b> Kontroller strømmen.</p> <p>Undersøg, om printeren er sat i stikkontakten og tændt, og om <b>Klar</b> vises på displayet.</p> <p>Er printeren tændt, og vises <b>Klar</b> på displayet?</p>	Gå til trin 4..	Tænd for printeren, og vent, indtil <b>Klar</b> vises på displayet.
<p><b>Trin 4</b> Kontroller printerforbindelsen.</p> <p>Hvis det er aktuelt, skal du kontrollere, om kabelforbindelserne for følgende udstyr er sikre:</p> <ul style="list-style-type: none"> <li>• Telefon</li> <li>• Håndsæt</li> <li>• Telefonsvarer</li> </ul> <p>Er alle kabelforbindelser sikre?</p>	Gå til trin 5..	Forbind kablerne på sikker vis.
<p><b>Trin 5</b></p> <p><b>a</b> Kontroller telefonstikket.</p> <ol style="list-style-type: none"> <li><b>1</b> Slut telefonkablet til vægstikket.</li> <li><b>2</b> Lyt efter en opkaldstone.</li> <li><b>3</b> Hvis du ikke hører en opkaldstone, skal du sætte et andet telefonkabel i vægstikket.</li> <li><b>4</b> Hvis du stadig ikke hører en opkaldstone, skal du sætte telefonkablet i et andet vægstik.</li> <li><b>5</b> Hvis du hører en opkaldstone, skal du slutte printeren til dette vægstik.</li> </ol> <p><b>b</b> Prøv at sende eller modtage en fax.</p> <p>Kan du sende eller modtage en fax?</p>	Problemet er løst.	Gå til trin 6..

Handling	Ja	Nej
<p><b>Trin 6</b></p> <p>Kontroller, om printeren er forbundet til en analog telefontjeneste eller det korrekte digitale stik.</p> <p>Faxmodemet er en analog enhed. Bestemte enheder kan sluttes til printeren, så de digitale telefontjenester kan bruges.</p> <ul style="list-style-type: none"> <li>• Hvis du bruger en ISDN-telefontjeneste, skal du slutte printeren til en analog telefonport (en R-interfaceport) på en ISDN-terminaladapter. Kontakt din ISDN-udbyder for at få yderligere oplysninger og anmode om en R-interfaceport.</li> <li>• Hvis du bruger DSL, skal du tilslutte et DSL-filter eller en router, der understøtter analogt brug. Kontakt din DSL-udbyder for at få yderligere oplysninger.</li> <li>• Hvis du bruger en PBC-telefontjeneste, skal du kontrollere, at du opretter forbindelse til en analog forbindelse på PBC. Hvis dette ikke er tilfældet, skal du overveje at bruge en analog telefonlinje til faxmaskinen.</li> </ul> <p>Er printeren forbundet til en analog telefontjeneste eller det korrekte digitale stik?</p>	Gå til trin 7..	Forbind printeren til en analog telefontjeneste eller det korrekte digitale stik.
<p><b>Trin 7</b></p> <p>Lyt efter en opkaldstone.</p> <p>Hørte du en klartone?</p>	Gå til trin 8..	<ul style="list-style-type: none"> <li>• Prøv at ringe til faxnummeret for at sikre, at det fungerer korrekt.</li> <li>• Hvis telefonlinjen bruges af en anden enhed, skal du vente på, at den anden enhed afsluttes, inden du sender en fax.</li> <li>• Hvis du bruger funktionen Opkald med rør på, skal du skrue op for lydstyrken for at bekræfte, at der høres en opkaldstone.</li> </ul>
<p><b>Trin 8</b></p> <p>Du skal midlertidigt frakoble andet udstyr (som f.eks. telefonsvarere, computere med modemmer eller telefonlinjedelere) mellem printeren og telefonlinjen, og prøv derefter at sende eller modtage en fax.</p> <p>Kan du sende eller modtage en fax?</p>	Problemet er løst.	Gå til trin 9..
<p><b>Trin 9</b></p> <p><b>a</b> Deaktiver midlertidigt banke på. Kontakt dit telefonselskab for at få den tastekode, der kan slå funktionen Banke på fra midlertidigt.</p> <p><b>b</b> Prøv at sende eller modtage en fax.</p> <p>Kan du sende eller modtage en fax?</p>	Problemet er løst.	Gå til trin 10..

Handling	Ja	Nej
<p><b>Trin 10</b></p> <p><b>a</b> Deaktiver midlertidigt Voice Mail-tjenesten. Kontakt telefonudbyderen for at få flere oplysninger.</p> <p><b>Bemærk!</b> Hvis du vil bruge både voice mail og printeren, skal du overveje at tilføje en ekstra telefonlinje til printeren.</p> <p><b>b</b> Prøv at sende eller modtage en fax.</p> <p>Kan du sende eller modtage en fax?</p>	Problemet er løst.	Gå til trin 11..
<p><b>Trin 11</b></p> <p>Scan det originale dokument en side ad gangen.</p> <p><b>a</b> Ring til faxnummeret.</p> <p><b>b</b> Scan dokumentet en side ad gangen.</p> <p>Kan du sende eller modtage en fax?</p>	Problemet er løst.	Kontakt <a href="#">teknisk support</a> .

## Kan sende, men ikke modtage faxer

Handling	Ja	Nej
<p><b>Trin 1</b></p> <p>Kontroller bakken eller arkføderen.</p> <p>Hvis den er tom, skal du lægge papir i bakken eller i arkføderen.</p> <p>Kan du modtage faxer?</p>	Problemet er løst.	Gå til trin 2..
<p><b>Trin 2</b></p> <p>Kontroller indstillingerne for forsinkelse af ring</p> <p><b>a</b> Åbn en webbrowser, og angiv derefter printerens IP-adresse i adressefeltet.</p> <p><b>Bemærkninger:</b></p> <ul style="list-style-type: none"> <li>• Vis printerens IP-adresse på printerens startskærm-billede. IP-adressen vises som fire sæt tal, adskilt af punktummer, f.eks. 123,123.123,123.</li> <li>• Hvis du bruger en proxyserver, skal du deaktivere den midlertidigt for at indlæse websiden korrekt.</li> </ul> <p><b>b</b> Klik på <b>Indstillinger &gt;&gt; Faxindstillinger &gt;&gt; Indstilling af analog fax.</b></p> <p><b>c</b> I feltet Antal ringetoner før svar skal du indtaste det antal gange, telefonen skal ringe, inden printerens svarer.</p> <p><b>d</b> Klik på <b>Send.</b></p> <p>Kan du modtage faxer?</p>	Problemet er løst.	Gå til trin 3..
<p><b>Trin 3</b></p> <p>Udskift tonerkassetten. Se det instruktionsark, der fulgte med forbrugsstoffet, for mere information.</p> <p>Kan du modtage faxer?</p>	Problemet er løst.	Kontakt <a href="#">teknisk support</a> .

## Kan modtage, men ikke sende faxer

Handling	Ja	Nej
<p><b>Trin 1</b> Kontroller, at printeren er i faxtilstand. På startskærbilledet skal du trykke på <b>Fax</b> for at sætte printeren i faxtilstand og derefter sende faxen.</p> <p><b>Bemærk!</b> Programmet Send til flere understøtter ikke XPS-outputtypen. Hvis du skal bruge XPS, skal du anvende den almindelige faxmetode.</p> <p>Kan du sende faxer?</p>	Problemet er løst.	Gå til trin 2..
<p><b>Trin 2</b> Anbring originaldokumentet ordentligt. Læg originaldokumentet med forsiden opad og den korte kant først ind i den automatisk dokumentføder eller med forsiden nedad på scannerglasset op mod det øverste, venstre hjørne.</p> <p><b>Bemærk!</b> Ilæg ikke postkort, foto, små objekter, transparenter, fotopapir eller tynde medier (som f.eks. udklip fra blade) i den automatiske dokumentføderbakke. Anbring disse objekter på scannerens glasplade.</p> <p>Kan du sende faxer?</p>	Problemet er løst.	Gå til trin 3..
<p><b>Trin 3</b> Programmer genvejsnummeret korrekt.</p> <ul style="list-style-type: none"> <li>• Kontroller, om genvejsnummeret er blevet programmeret til det telefonnummer, du ønsker at ringe op til.</li> <li>• Indtast telefonnummeret manuelt.</li> </ul> <p>Kan du sende faxer?</p>	Problemet er løst.	Kontakt <a href="#">teknisk support</a> .

## Den modtagne fax er af dårlig udskriftskvalitet

Handling	Ja	Nej
<p><b>Trin 1</b> Bed den person, der sendte dig faxen om at:</p> <ol style="list-style-type: none"> <li>Kontroller, at kvaliteten af det originale dokument er tilfredsstillende.</li> <li>Forøg faxscanneropløsningen, hvis det er muligt.</li> <li>Send faxen igen.</li> </ol> <p>Er udskriftskvaliteten af faxen tilfredsstillende?</p>	Problemet er løst.	Gå til trin 2..



Handling	Ja	Nej
<p><b>Trin 2</b></p> <p>Reducer faxtransmissionshastigheden for indgående fax.</p> <p><b>a</b> Åbn en webbrowser, og angiv derefter printerens IP-adresse i adressefeltet.</p> <p><b>Bemærkninger:</b></p> <ul style="list-style-type: none"> <li>• Vis printerens IP-adresse på printerens startskærm-billede. IP-adressen vises som fire sæt tal, adskilt af punktummer, f.eks. 123,123.123,123.</li> <li>• Hvis du bruger en proxyserver, skal du deaktivere den midlertidigt for at indlæse websiden korrekt.</li> <li>• Udskrive en side med netværksindstillinger eller menuindstillinger og se IP-adressen i sektionen TCP/IP.</li> </ul> <p><b>b</b> Klik på <b>Indstillinger &gt; Faxindstillinger &gt; Indstilling af analog fax.</b></p> <p><b>c</b> Klik på en af følgende i menuen Maks. hastighed:</p> <ul style="list-style-type: none"> <li>• 2400</li> <li>• 4800</li> <li>• 9600</li> <li>• 14400</li> <li>• 33600</li> </ul> <p><b>d</b> Klik på <b>Send</b>, og send derefter faxen igen.</p> <p>Er udskriftskvaliteten af faxen tilfredsstillende?</p>	<p>Problemet er løst.</p>	<p>Gå til trin 3..</p>
<p><b>Trin 3</b></p> <p>Udskift tonerkassetten.</p> <p>Når <b>Patron snart tom [88.xy]</b> vises, skal du udskifte patronen og sende faxen igen.</p> <p>Er udskriftskvaliteten af faxen tilfredsstillende?</p>	<p>Problemet er løst.</p>	<p>Kontakt <a href="#">teknisk support</a>.</p>

## Løsning af problemer med scanner

- "Scanneren svarer ikke" på side 294
- "Scanningsjobbet blev ikke udført" på side 295
- "Scannerenheden kan ikke lukkes" på side 295
- "Scanning tager for lang tid eller fastfryser computeren" på side 296
- "Dårlig kvalitet af scannet billede" på side 296
- "Mangelfulde dokumenter eller fotoscanninger" på side 297
- "Kan ikke scanne fra en computer" på side 297

## Scanneren svarer ikke

Handling	Ja	Nej
<p><b>Trin 1</b> Kontroller, at printeren er tændt.</p> <p>Er printeren tændt?</p>	Gå til trin 2..	Tænd printeren.
<p><b>Trin 2</b> Kontroller, om printerkablet sidder godt fast i printeren og computeren, printserver, option eller anden netværksenhed.</p> <p>Sidder printerkablet godt fast i printeren og computer, printserver, option eller anden netværksenhed?</p>	Gå til trin 3..	Sæt printerkablet godt fast i printeren og computer, printserver, option eller anden netværksenhed.
<p><b>Trin 3</b> Kontroller, at netledningen er sluttet til printeren og en stikkontakt med korrekt jordforbindelse.</p> <p>Er netledningen sat i printeren og i en stikkontakt med korrekt jordforbindelse?</p>	Gå til trin 4..	Slut netledningen til printeren og en stikkontakt med korrekt jordforbindelse.
<p><b>Trin 4</b> Kontroller, om der er slukket for strømmen på stikkontakten eller en anden afbryder.</p> <p>Er der slukket for strømmen på stikkontakten eller en anden afbryder?</p>	Tænd stikkontakten, eller nulstil afbryderen.	Gå til trin 5..
<p><b>Trin 5</b> Kontroller, om printeren er sluttet til en overspændingsbeskyttelse, en UPS eller forlængerledninger.</p> <p>Er printeren sluttet til en overspændingsbeskyttelse, en UPS eller forlængerledninger?</p>	Sæt printerens netledning direkte i en stikkontakt med korrekt jordforbindelse.	Gå til trin 6..
<p><b>Trin 6</b> Kontroller andet elektrisk udstyr, der er tilsluttet stikkontakten.</p> <p>Fungerer det andet elektriske udstyr?</p>	Fjern det andet elektriske udstyrs ledning fra stikkontakten, og tænd derefter printeren. Hvis ikke printeren fungerer, skal du slutte det andet elektroniske udstyr til igen og derefter gå til trin 6.	Gå til trin 7..
<p><b>Trin 7</b> Sluk printeren, og vent ca. 10 sekunder. Tænd den derefter igen.</p> <p>Fungerer printeren og scanneren?</p>	Problemet er løst.	Kontakt <a href="#">teknisk support</a> .

## Scanningsjobbet blev ikke udført

Handling	Ja	Nej
<p><b>Trin 1</b> Kontroller kabeltilslutningerne. Kontroller, at Ethernet- eller USB-kablet er sikkert sluttet til computeren og printeren.</p> <p>Er kablerne sikkert tilsluttet?</p>	Gå til trin 2..	Tilslut kablerne rigtigt.
<p><b>Trin 2</b> Kontroller, om filnavnet allerede er i brug.</p> <p>Er filnavnet allerede i brug?</p>	Rediger filnavnet.	Gå til trin 3..
<p><b>Trin 3</b> Kontroller, om det dokument eller billede, du vil scanne, er åbent i et andet program eller bliver brugt af en anden bruger.</p> <p>Er den fil, du vil scanne, åben i et andet program, eller bliver den brugt af en anden bruger?</p>	Luk den fil, du scanner.	Gå til trin 4..
<p><b>Trin 4</b> Kontroller, om afkrydsningsfelterne <b>Tilføj tidsstempel</b> eller <b>Overskriv eksisterende fil</b> er markeret i indstillingerne for konfiguration af destination.</p> <p>Er afkrydsningsfelterne <b>Tilføj tidsstempel</b> eller <b>Overskriv eksisterende fil</b> markeret i indstillingerne for konfiguration af destination?</p>	Gå til trin 5..	Marker afkrydsningsfelterne <b>Tilføj tidsstempel</b> eller <b>Overskriv eksisterende fil</b> i indstillingerne for konfiguration af destination.
<p><b>Trin 5</b> Reducer indstillingerne for scanningsopløsning under menuen Flashdrev, og send derefter scanningsjobbet igen.</p> <p>Scannes jobbet?</p>	Problemet er løst.	Gå til trin 6..
<p><b>Trin 6</b> Kontroller scanningsindstillingerne. Sørg for, at indstillingerne for Indholdstype og Indholdskilde på skærbilledet Scanning passer til det dokument, der scannes.</p> <p>Passer indstillingerne Indholdstype og Indholdskilde til det dokument, der scannes?</p>	Problemet er løst.	Rediger indstillingerne for Indholdstype og Indholdskilde, så de passer til det dokument, der scannes?

## Scannerenheden kan ikke lukkes

Handling	Ja	Nej
<p>Kontroller, om der er forhindringer i scannerenheden.</p> <p><b>a</b> Åbn scanneren <b>b</b> Fjern alle forhindringer, der holder scanneren åben. <b>c</b> Sænk scannerenheden.</p> <p>Blev scannerenheden lukket korrekt?</p>	Problemet er løst.	Kontakt <a href="#">teknisk support</a> .

## Scanning tager for lang tid eller fastfryser computeren

Handling	Ja	Nej
<p><b>Trin 1</b> Kontroller, om andre programmer forstyrrer scanningen. Luk alle de programmer, der ikke er i brug.</p> <p>Tager scanning stadig for lang tid, eller får scanningen stadig computeren til at fryse?</p>	Gå til trin 2..	Problemet er løst.
<p><b>Trin 2</b> Vælg en lavere scanningsopløsning.</p> <p>Tager scanning stadig for lang tid, eller får scanningen stadig computeren til at fryse?</p>	Kontakt <a href="#">teknisk support</a> .	Problemet er løst.

## Dårlig kvalitet af scannet billede

Handling	Ja	Nej
<p><b>Trin 1</b> Kontroller, om der bliver vist en fejlmeddelelse på displayet.</p> <p>Får du vist en fejlmeddelelse på printerens display?</p>	Slet fejlmeddelelsen.	Gå til trin 2..
<p><b>Trin 2</b> Kontroller kvaliteten af originaldokumentet.</p> <p>Er kvaliteten af det originale dokument tilfredsstillende?</p>	Gå til trin 3..	Forøg indstillingen for scanningsopløsningen for at opnå en udskrift i højere kvalitet.
<p><b>Trin 3</b> Rengør scannerens og den automatiske dokumentfoders glasplade med en ren, fnugfri klud, fugtet med vand.</p> <p>Er scannerens glasplade ren?</p>	Gå til trin 4..	Se " <a href="#">Rengøring af scanneroverfladen</a> " på <a href="#">side 210</a> .
<p><b>Trin 4</b> Kontroller placeringen af dokumentet eller billedet. Sørg for, at dokumentet eller billedet vender nedad mod scannerens glasplade i øverste venstre hjørne.</p> <p>Ligger dokumentet eller billedet korrekt?</p>	Gå til trin 5..	Placer dokumentet eller billedet med forsiden nedad på scannerens glasplade i øverste venstre hjørne.
<p><b>Trin 5</b> Send et udskriftsjob, og kontroller derefter udskriften for problemer med kvaliteten.</p> <ul style="list-style-type: none"> <li>• Juster indstillingerne for Økotilstand fra menuen Generelle indstillinger.</li> <li>• Juster tonersvævningsgraden fra menuen Kopiering.</li> <li>• Udskift kassetten, når udskrifterne bliver utydelige.</li> </ul> <p>Er udskriftskvaliteten tilfredsstillende?</p>	Gå til trin 6..	Se " <a href="#">Problemer med udskriftskvalitet</a> " på <a href="#">side 267</a> .

Handling	Ja	Nej
<p><b>Trin 6</b> Forøg indstillingen for scanningsopløsningen for at opnå en udskrift i højere kvalitet.</p> <p>Gav den øgede opløsning en udskrift i højere kvalitet?</p>	Problemet er løst.	Gå til trin 7..
<p><b>Trin 7</b> Kontroller scanningsindstillingerne. Sørg for, at indstillingerne for Indholdstype og Indholdskilde på skærbilledet Scanning passer til det dokument, der scannes.</p> <p>Passer indstillingerne for Indholdstype og Indholdskilde til det dokument, der scannes?</p>	Kontakt <a href="#">teknisk support</a> .	Rediger indstillingerne for Indholdstype og Indholdskilde, så de passer til det dokument, der scannes?

## Mangelfulde dokumenter eller fotoscanninger

Handling	Ja	Nej
<p>Kontroller placeringen af dokumentet eller billedet. Sørg for, at dokumentet eller billedet vender nedad mod scannerens glasplade i øverste venstre hjørne.</p> <p>Ligger dokumentet eller billedet korrekt?</p>	Kontakt <a href="#">teknisk support</a> .	Læg dokumentet eller billedet med forsiden nedad på scannerens glasplade i øverste venstre hjørne.

## Kan ikke scanne fra en computer

Handling	Ja	Nej
<p><b>Trin 1</b> Sørg for, at printeren er tændt, og at <b>Klar</b> vises på printerens display, inden du scanner et job.</p> <p>Vises <b>Klar</b> inden scanning af jobbet?</p>	Gå til trin 3.	Gå til trin 2..
<p><b>Trin 2</b> Sluk printeren, og vent ca. 10 sekunder. Tænd den derefter igen.</p> <p>Får du vist en fejlmeddelelse på printerens display?</p>	Slet fejlmeddelelsen.	Gå til trin 3..
<p><b>Trin 3</b> Kontroller kabelforbindelserne til printeren og printserveren for at sikre dig, at de er sikre. Du kan finde yderligere oplysninger i den opsætningsvejledning, der leveres sammen med printeren.</p> <p>Er kabelforbindelserne til printeren og printerserveren sikre?</p>	Kontakt <a href="#">teknisk support</a> .	Stram kablets ender.

## Løsning af problemer med startskærmsprogrammer

### Der er opstået en programfejl

Handling	Ja	Nej
<p><b>Trin 1</b> Undersøg, om der findes relevante oplysninger i systemloggen.</p> <p><b>a</b> Åbn en webbrowser, og angiv derefter printerens IP-adresse i adressefeltet. Hvis du ikke kender din printers IP-adresse, kan du:</p> <ul style="list-style-type: none"> <li>• Vis IP-adressen på printerens startskærm.</li> <li>• Udskrive en side med netværksindstillinger eller menuindstillinger og find IP-adressen i sektionen TCP/IP.</li> </ul> <p><b>Bemærk!</b> En IP-adresse vises som fire sæt tal, adskilt af punktummer, f.eks. 123.123.123.123.</p> <p><b>b</b> Klik på <b>Indstillinger &gt;Programmer &gt;Programstyring &gt;System-tappen &gt;Log</b>.</p> <p><b>c</b> Vælg en programstatus fra menuen Filter.</p> <p><b>d</b> Vælg et program fra menuen Program, og klik derefter på <b>Send</b>.</p> <p>Vises der en fejlmeddelelse i loggen?</p>	Gå til trin 2..	Kontakt <a href="#">teknisk support</a> .
<p><b>Trin 2</b> Løs fejlen Virker programmet nu?</p>	Problemet er løst.	Kontakt <a href="#">teknisk support</a> .

### Den indbyggede webserver kan ikke åbne

Handling	Ja	Nej
<p><b>Trin 1</b> Kontroller, at printerens IP-adresse er korrekt. Sådan får du vist printerens IP-adresse:</p> <ul style="list-style-type: none"> <li>• Fra printerens startskærm</li> <li>• Fra afsnittet TCP/IP i menuen Netværk/porte</li> <li>• Ved at udskrive en netværksindstillingsside eller menuindstillingsside og derefter finde afsnittet TCP/IP</li> </ul> <p><b>Bemærk!</b> En IP-adresse vises som fire sæt tal, adskilt af punktummer, f.eks. 123.123.123.123.</p> <p>Er printerens IP-adresse korrekt?</p>	Gå til trin 2..	<p>Indtast printerens korrekte IP-adresse i adressefeltet i din webbrowser.</p> <p><b>Bemærk!</b> Afhængigt af netværksindstillingerne, kan det være nødvendigt at indtaste "<b>ht tps://</b>" i stedet for "<b>ht tp://</b>", før printerens IP-adresse får adgang til den indbyggede webserver.</p>
<p><b>Trin 2</b> Kontroller, at printeren er tændt. Er printeren tændt?</p>	Gå til trin 3..	Tænd printeren.

Handling	Ja	Nej
<p><b>Trin 3</b> Kontroller, om netværksforbindelsen fungerer.</p> <p>Fungerer netværksforbindelsen?</p>	Gå til trin 4..	Kontakt netværksadministratoren.
<p><b>Trin 4</b> Kontroller, at kabelforbindelserne til printeren og printerserveren er sikre. Du kan finde yderligere oplysninger i den opsætningsvejledning, der leveres sammen med printeren.</p> <p>Er kabelforbindelserne til printeren og printerserveren sikre?</p>	Gå til trin 5..	Sørg for, at kablets ender sidder forsvarligt i stikkene.
<p><b>Trin 5</b> Deaktiver webproxyserverne midlertidigt.</p> <p><b>Bemærk!</b> Proxyserverne kan blokere eller begrænse dig i at få adgang til bestemte websteder, herunder den indbyggede webserver.</p> <p>Er webproxyserverne deaktiverede?</p>	Gå til trin 6..	Kontakt netværksadministratoren.
<p><b>Trin 6</b> Opret forbindelse til den indbyggede webserver igen ved at indtaste den korrekte IP-adresse i adressefeltet.</p> <p>Åbnede den indbyggede webserver?</p>	Problemet er løst.	Kontakt <a href="#">teknisk support</a> .

## Kontakte teknisk support

Når du ringer til teknisk support, skal du beskrive det problem, der er opstået, meddelelsen på printerdisplayet, samt de fejlfindingstrin, som du allerede har gennemgået, for at finde en løsning.

Du skal kende printerens modeltype samt servicemærkenummeret eller ekspres-servicekoden. Du kan finde yderligere oplysninger på indersiden af det forreste topdæksel eller bag på printeren. Servicemærkenummeret vises også på siden med menuindstillinger.

Du kan få flere oplysninger på Dells supportwebsted på [www.dell.com/support/printers](http://www.dell.com/support/printers).

# Appendiks

## Dells politik i forbindelse med teknisk support

Teknisk support fra en tekniker kræver kundens samarbejde og medvirken i fejlfindingsprocessen og sikrer, at operativsystem, software og hardware drivere gendannes til den oprindelige standardkonfiguration, som var gældende ved forsendelsen fra Dell. Desuden sikres det, at printeren og hardwaren, der er installeret af Dell, fungerer, som de skal. Ud over teknisk support fra en tekniker er der mulighed for assistance fra Dells onlinesupport. Endelig kan der være mulighed for yderligere teknisk support mod betaling.

Dell yder begrænset teknisk support for printeren samt alle programmer og eksterne enheder, der er installeret af Dell. Support for software og eksterne enheder fra tredjepart ydes af den pågældende producent, herunder produkter, der er erhvervet hos og/eller installeret af Software & Peripherals (DellWare), ReadyWare og Custom Factory Integration (CFI/DellPlus).

## Sådan kontakter du Dell

Du kan få adgang til Dell Support på [www.dell.com/support/printers](http://www.dell.com/support/printers).

Du kan kontakte Dell elektronisk på følgende adresser:

- Internettet

[www.dell.com/](http://www.dell.com/)

[www.dell.com/ap/](http://www.dell.com/ap/) (kun Asien/Stillehavsområdet)

[www.dell.com/jp/](http://www.dell.com/jp/) (kun Japan)

[www.euro.dell.com](http://www.euro.dell.com) (kun Europa)

[www.dell.com/la/](http://www.dell.com/la/) (Latinamerika og Caribien)

[www.dell.ca](http://www.dell.ca) (kun Canada)

- FTP (anonym filoverførsel)

[ftp.dell.com](ftp://ftp.dell.com)

Log på med brugernavnet anonymous, og brug din e-mail-adresse som adgangskode.

- Elektronisk supportservice

[mobile\\_support@us.dell.com](mailto:mobile_support@us.dell.com)

[support@us.dell.com](mailto:support@us.dell.com)

[la-techsupport@dell.com](mailto:la-techsupport@dell.com) (kun Latinamerika og Caribien)

[apsupport@dell.com](mailto:apsupport@dell.com) (kun Asien/Stillehavsområdet)

[support.jp.dell.com](mailto:support.jp.dell.com) (kun Japan)

[support.euro.dell.com](mailto:support.euro.dell.com) (kun Europa)

- Elektronisk tilbudsservice

[apmarketing@dell.com](mailto:apmarketing@dell.com) (kun Asien/Stillehavsområdet)

[sales\\_canada@dell.com](mailto:sales_canada@dell.com) (kun Canada)



## Garanti- og returpolitik

Dell Inc. ("Dell") fremstiller sine hardwareprodukter af dele og komponenter, der er nye eller svarende til nye i overensstemmelse med branchens standardpraksis. Se *Produktoplysninger* for at få yderligere oplysninger om Dells garanti på printeren.

# Indeks

- [  
 [x]-sideshow, fjern alle sider fra  
 udskriftsbakken. Lad papiret ligge i  
 bakken. [45y.xx] 235  
 [x]-sideshow, fjern skuffe 1 for at  
 rydde dupleks. [23y.xx] 232  
 [x]-sideshow, ryd manuel arkføder.  
 [25y.xx] 233  
 [x]-sideshow, ryd standardbakke.  
 [20y.xx] 227  
 [x]-sideshow, åbn bagpanel.  
 [20y.xx] 227  
 [x]-sideshow, åbn frontpanel.  
 [20y.xx] 229  
 [x]-sideshow, åbn skuffe [x].  
 [24y.xx] 234  
 [x]-sideshow, åbn topdækslet på  
 automatisk arkføder. [28y.xx] 226
- Symboler**  
 "Til format" for faxserver er ikke  
 indstillet. Kontakt  
 systemadministrator. 243
- A**  
 adapterstik 110  
 ADF-skillerulle  
 bestille 212  
 adgang til Embedded Web  
 Server 20  
 administrere printerbeskeder 221  
 afsendelse af en fax ved brug af  
 printerens kontrolpanel 115  
 afsendelse af fax  
 ved hjælp af adressebogen 117  
 ved hjælp af genveje 116  
 afsendelse af fax ved hjælp af  
 adressebogen 117  
 AirPrint  
 brug af 77  
 angive papirstørrelsen Universal 52  
 annullere en e-mail 98  
 annullere udskriftsjob  
 fra en computer 81  
 fra printerens kontrolpanel 81  
 antal sider tilbage  
 overslag 211
- Automatisk dokumentføder (ADF)  
 kopiere ved hjælp af 82  
 avancerede indstillinger  
 fax 123  
 FTP 93  
 FTP-indstillinger 130  
 avancerede indstillinger,  
 berøringsskærm  
 e-mail 100
- B**  
 Bakke til 250 ark  
 installere 42  
 Behov for papirskift 249  
 berøringsskærm  
 knapper 18  
 besparelsesindstillinger  
 Dvaletimeout 203  
 Lydløs tilstand 201  
 lysstyrke, justere 204  
 Planlæg strømtilstande 203  
 Slumringstilstand 202  
 Økotilstand 200  
 bestemt ringetjeneste, faxe  
 tilslutning til 114  
 bestille  
 billedenhed 212  
 vedligeholdelsessæt 212  
 bestille forbrugsstoffer  
 bruge Printerhjem 211  
 tonerpatroner 212  
 biblioteksliste  
 udskrive 81  
 Billedenh. næsten helt tom, [x]  
 sider tilbage, anslået [84.xy] 244  
 Billedenh. næsten tom [84.xy] 244  
 Billedenh. snart tom [84.xy] 244  
 billedenhed  
 bestille 212  
 udskifte 214  
 blokere junkfaxer 120  
 bortskaffelse af en  
 printerharddisk 205  
 brevhoved  
 ilægge, MP-arkføder 57  
 kopiere på 84  
 tips om brug af 66
- brug af knapperne på  
 berøringsskærmen 18  
 brug af Planlæg strømtilstande 203  
 bruge et genvejsnummer  
 scanne til en FTP-adresse 125  
 bruge formularer og favoritter 75
- D**  
 dato og klokkeslæt, fax  
 indstille 115  
 Defekt flash fundet [51] 242  
 dele  
 brug af Embedded Web  
 Server 211  
 kontrol af status 211  
 kontrollere fra printerens  
 kontrolpanel 211  
 Dell-mobiludskrivning  
 brug af 78  
 Der er for mange flashoptioner  
 [58] 253  
 Der er for mange skuffer [58] 253  
 Der er ikke plads nok i  
 flashhukommelsen til ressourcer  
 [52] 249  
 der forekommer gentagne  
 udskrivningsfejl på  
 udskriverne 274  
 der forekommer lodrette tomme  
 områder 282  
 der forekommer striber 282  
 der forekommer tomme  
 områder 282  
 Der kræves forbrugsstof for at  
 færdiggøre jobbet 253  
 digital telefontjeneste  
 faxindstillinger 109  
 Disken er fuld 62 242  
 Disken skal formateres før brug i  
 denne enhed 243  
 disksletning 206  
 display, printerens kontrolpanel 15  
 juster lysstyrke 204  
 dokumenter, udskrivning af  
 fra Macintosh 75  
 fra Windows 75  
 DSL-filter 107

DSL-linje (Digital Subscriber Line)  
 faxindstillinger 107  
 dupleksudskrivning 86  
 Dvaletimeout  
 indstille 203  
 Dækslet til den automatiske  
 dokumentfoder åbent 251

## E

e-mail-advarsler  
 installere 222  
 lavt niveau af forbrugsstoffer 222  
 papirstop 222  
 e-mail-funktion  
 installere 94  
 e-mail-genveje, oprette  
 via Embedded Web Server 95  
 E-mail-indstillinger  
 emne 98  
 meddelelse 98  
 modtager(e) 98  
 opløsning 99  
 opr. størrelse 99  
 send som 99  
 sideopsætning 100  
 skygge 99  
 e-mail-vindue  
 avancerede indstillinger 100  
 indstillinger 98, 100  
 e-mail, sende  
 bruge et genvejsnummer 96  
 ved hjælp af adressebogen 97  
 e-mail  
 annullere 98  
 e-maile  
 bruge et genvejsnummer 96  
 bruge printerens kontrolpanel 96  
 indstille e-mail funktion 94  
 konfigurere e-mail-indstillinger 94  
 Oprette genveje ved brug af  
 printerens kontrolpanel 95  
 oprette genveje ved hjælp af  
 Embedded Web Server 95  
 tilføj emnelinje 97  
 tilføj meddelelselinje 97  
 ved hjælp af adressebogen 97  
 ændre outputfiltype 97  
 efterbehandlerfunktioner 73  
 eksportere en konfiguration  
 via Embedded Web Server 26  
 Embedded Web Server  
 brug af 13

funktioner 13  
 få adgang 13, 20  
 kontrol af status for dele 211  
 kontrol af status for  
 forbrugsstoffer 211  
 oprette e-mail-genveje 95  
 oprette en  
 faxdestinationsgenvej 118  
 oprette en FTP-genvej 124  
 opsætning af e-mail-advarsler 222  
 problemer med adgang 298  
 scanne til en computer ved  
 hjælp 126  
 startindstillinger for fax 102  
 ændre fortrolige  
 udskriftsindstillinger 80  
 Embedded Web Server kan ikke  
 åbne 298  
 emne og meddelelse  
 tilføj til e-mail 97  
 erklæring om flygtighed 205  
 Ethernet port 45  
 Ethernet-netværk  
 forberede opsætning af Ethernet-  
 udskrivning 46  
 Ethernet-opsætning  
 forberede 46  
 etiketter, papir  
 tip 67

## F

farve kvalitet, fejlfinding  
 udskrifter på farvetransparenter  
 virker mørke ved  
 fremvisning 270  
 fax  
 sender 116, 117  
 Fax ude af drift. Kontakt  
 systemadministrator. 243  
 fax- og e-mail-funktioner  
 installere 288  
 fax- og e-mail-funktioner er ikke  
 konfigureret 288  
 fax, fejlfinding  
 den modtagne fax er af dårlig  
 udskriftskvalitet 292  
 kan ikke sende eller modtage en  
 fax 289  
 kan modtage, men ikke sende  
 faxer 292  
 kan sende, men ikke modtage  
 faxer 291  
 opkalds ID vises ikke 288  
 Faxhukommelse fuld 243  
 faxindstillinger  
 digital telefontjeneste 109  
 DSL-forbindelse 107  
 indholdskilde 121  
 indholdstype 121  
 lande- eller områdespecifik 110  
 opløsning 122  
 scanningseksempel 123  
 sideopsætning 122  
 skygge 122  
 standardforbindelse for  
 telefonlinje 103  
 udskudt afsendelse 122  
 VoIP 108  
 faxlog  
 vise 119  
 faxnavn, indstille 114  
 faxnummer, indstille 114  
 faxporte 45  
 faxskærbillede  
 avancerede indstillinger 123  
 Fejl ved læsning af USB-drev. Fjern  
 USB. 243  
 Fejl ved læsning af USB-hub. Fjern  
 hub. 243  
 fejlfinding  
 der er opstået en programfejl 298  
 Embedded Web Server kan ikke  
 åbne 298  
 fax- og e-mail-funktioner er ikke  
 konfigureret 288  
 kontakte teknisk support 299  
 kontrollere en printer, som ikke  
 reagerer 254  
 løsning af grundlæggende  
 printerproblemer 254  
 scanneren svarer ikke 294  
 fejlfinding af udskriftskvalitet  
 beskårne sider eller billeder 268  
 der forekommer gentagne  
 udskrivningsfejl på  
 udskrifterne 274  
 der forekommer tonerpletter på  
 udskrifterne 283  
 der forekommer vandrette tomme  
 områder på udskrifterne 281  
 der vises skyggebilleder på  
 udskrifterne 270  
 grå baggrund på udskrifterne 271  
 hvide streger 282

- printerens udskriver helt sorte sider 278
- skæve udskrifter 277
- stribede vandrette linjer vises på udskrifter 279
- stribede, lodrette linjer 280
- tegn har hakkede kanter 267
- tomme sider 268
- toneren smitter af 284
- tonerslør eller
  - baggrundsskravering 283
- udskriften er for lys 276
- udskriften er for mørk 275
- udskriftskvaliteten for
  - transparenter er dårlig 279
- ujævn udskriftstæthed 284
- uregelmæssigheder i udskrivningen 273
- fejlfinding i forbindelse med kopiering
  - dårlig kopikvalitet 285
  - dårlig kvalitet af scannet billede 296
  - kopimaskine reagerer ikke 285
  - mangelfulde dokumenter eller fotokopier 287
  - scannerenheden kan ikke lukkes 285, 295
- fejlfinding i forbindelse med scanning
  - kan ikke scanne fra en computer 297
  - mangelfulde dokumenter eller fotoscanninger 297
  - scannerenheden kan ikke lukkes 285, 295
  - scanning tager for lang tid eller fastfryser computeren 296
  - scanningsjobbet blev ikke udført 295
- fejlfinding, display
  - printerdisplayet er tomt 256
- fejlfinding, farvekvalitet
  - udskrifter på farvetransparenter virker mørke ved fremvisning 270
- fejlfinding, fax
  - den modtagne fax er af dårlig udskriftskvalitet 292
  - kan ikke sende eller modtage en fax 289
  - kan modtage, men ikke sende faxer 292
  - kan sende, men ikke modtage faxer 291
  - opkalds ID vises ikke 288
- fejlfinding, kopiere
  - dårlig kopikvalitet 285
  - dårlig kvalitet af scannet billede 296
  - kopimaskine reagerer ikke 285
  - mangelfulde dokumenter eller fotokopier 287
  - scannerenheden kan ikke lukkes 285, 295
- fejlfinding, papirindføring
  - meddelelse vises, selvom papirstoppet er afhjulpet 260
- fejlfinding, scanne
  - kan ikke scanne fra en computer 297
  - mangelfulde dokumenter eller fotoscanninger 297
  - scannerenheden kan ikke lukkes 285, 295
  - scanning tager for lang tid eller fastfryser computeren 296
  - scanningsjobbet blev ikke udført 295
- fejlfinding, udskriftskvalitet
  - beskærne sider eller billeder 268
  - der forekommer gentagne udskrivningsfejl på udskrifterne 274
  - der forekommer tonerpletter på udskrifterne 283
  - der forekommer vandrette tomme områder på udskrifterne 281
  - der vises skygebilleder på udskrifterne 270
  - grå baggrund på udskrifterne 271
  - hvide striber på en side 282
  - printerens udskriver helt sorte sider 278
  - skæve udskrifter 277
  - stribede vandrette linjer vises på udskrifter 279
  - stribede, lodrette linjer 280
  - tegn har hakkede kanter 267
  - tomme sider 268
  - toneren smitter af 284
  - tonerslør eller baggrundsskravering 283
  - udskriften er for lys 276
  - udskriften er for mørk 275
  - udskriftskvaliteten for
    - transparenter er dårlig 279
  - ujævn udskriftstæthed 284
  - uregelmæssigheder i udskrivningen 273
- fejlfinding, udskrive
  - der opstår ofte papirstop 259
  - der opstår uventede sideskift 267
  - der udskrives forkerte tegn 265
  - fastklemte sider udskrives ikke igen 260
  - fejl ved læsning af flashdrev 261
  - forkerte margener på udskrifter 272
  - job udskrives fra den forkerte skuffe 264
  - job udskrives ikke 262
  - job udskrives på det forkerte papir 264
  - papiret krøller 273
  - PDF-filer på flere sprog udskrives ikke 260
  - skuffesammenkædning virker ikke 265
  - Store job sorteres ikke 266
  - tilbageholdte job udskrives ikke 263
  - udskriftsjobbet tager længere tid end forventet 263
- filnavn
  - scanningsindstillinger 128
- finde flere oplysninger om printerens 9
- finde printerens IP-adresse 20
- finisher
  - finishingfunktioner 73
  - understøttede papirstørrelser 73
- firmwarekort 27
- Fjern defekt disk [61] 249
- Fjern papir fra standardudskriftsbakke 249
- fjern skuffesammenkædning 63, 64
- fjerne printerens harddisk 41
- Fjernkontrolpanel
  - installere 25
- flashdrev
  - udskrive fra 76
  - understøttede filtyper 78
- Flashdrev-menu 183

- flygtig hukommelse 205
  - slette 205
- flygtighed
  - erklæring om 205
- flytte printeren 10, 219
- For lidt hukommelse til funktionen Flash Memory Defragment [37] 245
- For lidt hukommelse til funktionen Spar ressourcer [35] 245
- forbinde printer til tjeneste for unik ringetone 114
- forbrugsstoffer
  - bestille 211
  - brug af Embedded Web Server 211
  - kontrol af status 211
  - kontrollere fra printerens kontrolpanel 211
  - opbevare 212
- forbrugsstoffer, bestille
  - ADF-skallerulle 212
  - billedenhed 212
  - tonerpatroner 212
  - vedligeholdelsessæt 212
- Forkert papirstørrelse, åbn [papirkilde] [34] 244
- Formularer og foretrukne
  - installere 22
- forskellige papirstørrelser, kopiere 85
- forstørre en kopi 87
- fortrolige data
  - oplysninger om beskyttelse af 208
- fortrolige job
  - ændre udskriftsindstillinger 80
- fortrolige udskriftsjob 79
  - udskrive fra en Macintosh computer 79
  - udskrivning fra Windows 79
- foto
  - kopiere 83
- fremstille kopier ved hjælp af papir fra en valgt skuffe 85
- FTP
  - FTP-indstillinger 128
  - FTP skærmbillede
    - avancerede indstillinger 93
  - FTP-adresse
    - Oprette genveje ved brug af printerens kontrolpanel 125
  - FTP-adresse, scanner til
    - bruge et genvejsnummer 125
    - bruge printerens kontrolpanel 125
  - FTP-indstillinger
    - avancerede indstillinger 130
    - FTP 128
- G**
  - gem som genvej
    - kopieringsindstillinger 93
    - scanningsindstillinger 128
  - genbrug
    - Dell-produkter 204
  - genbrugspapir
    - brug af 70
  - Gendan tilbageholdte job? 251
  - gendanne standardindstillinger 223
  - Geninstaller den manglende eller ikke-fungerende billedenhed [31.xy] 251
  - Geninstaller den manglende eller ikke-fungerende patron [31.xy] 250
  - gentagelse af udskriftsjob 79
    - udskrive fra en Macintosh computer 79
    - udskrivning fra Windows 79
  - genveje, oprette
    - e-mail 95
    - faxdestination 118
    - FTP destination 124
    - FTP-adresse 125
  - godkendelse af udskriftsjob 79
    - udskrive fra en Macintosh computer 79
    - udskrivning fra Windows 79
  - grønne indstillinger
    - Dvaletimeout 203
    - Lydløs tilstand 201
    - Planlæg strømtilstande 203
    - Økotilstand 200
  - guide til trådløs opsætning
    - brug af 47
  - gøre printeren klar til opsætning på et Ethernet-netværk 46
- H**
  - hardwareindstillinger, tilføjer printerdriver 44
  - Hjælp, menu 198
  - HTML, menu 197
  - hukommelse
    - typer, der er installeret på printeren 205
  - Hukommelse fuld [38] 248
  - Hukommelse fuld, kan ikke sende faxer. 248
  - Hukommelse fuld, kan ikke udskrive faxer 248
  - hukommelseskort 27
    - fejlfinding 258
    - installere 29
  - hæftekassette
    - udskifte 217
- I**
  - i bagpanel til finisher
    - papirstop, afhjælp 235
  - Ikke alle tilbageholdte job vil blive genindlæst 252
  - Ikke nok hukommelse til at sortere job [37] 245
  - Ikke nok hukommelse, nogle tilbageholdte job blev slettet [37] 245
  - Ikke nok hukommelse, nogle tilbageholdte job gendannes ikke [37] 245
  - ikke-flygtig hukommelse 205
    - slette 206
  - Ikke-understøttet option i port [x] [55] 254
  - Ikke-understøttet USB-hub. Fjern enheden 243
  - Ikke-Dell [forbrugsstofftype], se betjeningsvejledningen [33.xy] 248
  - ikkebrugbart papir 69
  - ikoner på startskærmbilledet
    - skjuler 21
    - viser 21
  - Ilæg [paper source] med [custom string] [paper orientation] 246
  - Ilæg [paper source] med [custom type name] [paper orientation] 245
  - Ilæg [paper source] med [paper size] [paper orientation] 246
  - Ilæg [paper source] med [paper type] [paper size] [paper orientation] 246
  - ilægning af papir i den valgfri bakke 52
  - importere en konfiguration
    - via Embedded Web Server 26

- indhold
  - e-mail-indstillinger 99
- indholdskilde
  - e-mail-indstillinger 99
  - faxindstillinger 121
- indholdstype
  - e-mail-indstillinger 99
  - faxindstillinger 121
- indlæse
  - MP arkføder 57
  - skuffer 52
- indstille
  - TCP/IP adresse 144
- indstille faxnummeret 114
- indstille navn på udgående fax 114
- indstille papirstørrelse 52
- indstille papirtype 52
- indstilling af Dvale-timeout 203
- indstillinger
  - bakken til 250 ark, installation 42
  - bakken til 550 ark, installation 42
  - firmwarekort 27
  - hukommelseskort 29, 27
  - intern løsningsport, installation 32
  - printerens harddisk, fjerne 41
  - printerharddisk, installation 39
- indstillinger berøringsskærm
  - e-mail 98, 100
  - kopi 92
- indstillinger, kopiskærm-billede
  - kopier fra 91
  - skalere 92
- indsætte sidehoved eller sidefod 90
- Ingen analog telefonlinje tilsluttet modem, fax er deaktiveret. 248
- Inkompatibel skuffe [x] [59] 244
- installation af bakken til 250 ark 42
- installation af bakken til 550 ark 42
- installation af en intern løsningsport 32
- installere et optionskort 30
- installere optioner
  - installationsrækkefølge 42
- installere printeren 44
- Integreret webserver – Sikkerhed: Administratorguide
  - sådan finder du det 208
- Intern løsningsport
  - fejlfinding 258
  - installere 32
  - ændre portindstillinger 49
- interne optioner 27
- IP-adresse på computeren
  - finde 20
- IP-adresse, printer
  - finde 20
- J**
  - juster lysstyrke
    - Embedded Web Server 204
    - printerkontrolpanel 204
  - justere displaylysstyrke 204
  - justere kopieringskvalitet 87
  - justere tonersvætningsgrad 75
- K**
  - konvolutter
    - ilægge, MP-arkføder 57
    - tips om brug af 66
  - kabler
    - Ethernet 45
    - USB 45
  - karton
    - ilægge, MP-arkføder 57
    - tip 67
  - knapper og ikoner på startside
    - beskrivelse 16
  - knapper, berøringsskærm-billede
    - brug af 18
  - knapper, printerkontrolpanel 15
  - Kompleks side, nogle data er muligvis ikke blevet udskrevet [39] 242
  - konfigurationsinformation
    - trådløst netværk 46
  - konfigurere
    - meddelelser om forbrugsstoffer, billedenhed 222
    - meddelelser om forbrugsstoffer, tonerkassette 222
    - meddelelser om forbrugsstoffer, vedligeholdelsessæt 222
  - konfigurere e-mail-indstillinger 94
  - konfigurere fax
    - digital telefontjeneste 109
    - DSL-forbindelse 107
    - lande- eller områdespecifik 110
    - standardforbindelse for telefonlinje 103
    - VoIP-tilslutning 108
  - konfigurere
    - forsyningsadvarsler 222
    - konfigurere portindstillinger 49
    - kontakte teknisk support 299
    - kontrol af det virtuelle display via Embedded Web Server 221
    - kontrol af status for dele og forbrugsstoffer 211
    - Kontroller skuffe [x]
      - forbindelse 241
    - kontrollere en printer, som ikke reagerer 254
    - kontrolpanel, printer 15
      - Dvaleknapplys 15
      - indikator 15
    - kopier
      - kopieringsindstillinger 92
    - kopiere
      - annullere et kopijob 91
      - bruge scannerens glasplade 83
      - forskellige papirstørrelser 85
      - forstørre 87
      - foto 83
      - hurtig kopi 82
      - indsætte sidehoved eller sidefod 90
      - justere kvalitet 87
      - placere skillesider mellem kopier 88
      - på begge sider af papiret (dupleksudskrivning) 86
      - på brevpapir 84
      - på transparente 83
      - reducere 87
      - sortere kopier 88
      - til en anden størrelse 84
      - tilføjelse af en overlaymeddelelse 90
      - tilpasset job 89
      - udskrive flere sider på ét ark 89
      - ved hjælp af den automatiske dokumentføder 82
      - vælge en skuffe 85
    - kopiere flere sider på et ark 89
    - kopiere forskellige papirstørrelser 85
    - kopiere på begge sider af papiret (dupleksudskrivning) 86
    - kopiere på transparente 83
    - kopieringsindstillinger
      - gem som genvej 93
      - kopier 92

- sider (dupleks) 92
- skygge 92
- sorter 92
- kopieringsjob, annullere
  - bruge scannerens glasplade 91
  - ved hjælp af den automatiske dokumentføder 91
- kopikvalitet
  - justere 87
- kopiskærm-billede
  - indholdskilde 92
  - indholdstype 92
  - indstillinger 91, 92
- Kortkopi
  - installere 23
- kryptere printerens harddisk 207

## L

- lagring af udskriftsjob 79
- lampe, indikator 15
- linjefilter 107
- Luk bagpanel 241
- Luk bagpanelet til efterbehandleren 241
- Luk flatbed-dækslet, og ilæg originaler for at genstarte job [2yy.xx] 242
- Luk frontpanelet 241
- Lydløs tilstand 201
- Læg [custom string] [paper orientation] i den manuelle arkføder 247
- Læg [custom type name] [paper orientation] i den manuelle arkføder 246
- Læg [paper size] [paper orientation] i den manuelle arkføder 247
- Læg [paper type] [paper size] [paper orientation] i den manuelle arkføder 247
- Læg alle originaler i maskinen igen, hvis jobbet genstartes. 250
- lægge i standardbakken 52
- løsning af grundlæggende printerproblemer 254

## M

- meddelelse
  - E-mail-indstillinger 98
- meddelelser om forbrugsstoffer
  - konfigurere 222

- Menu for indstilling af dato og klokkeslæt 153
- Menuen Aktiv NIC 142
- Menuen AppleTalk 147
- Menuen Billede 198
- Menuen Diverse sikkerhedsindstillinger 151
- Menuen E-mail indstillinger 174
- Menuen erstat med størrelse 135
- Menuen Faxtilstand (Opsætning af analog fax) 166
- menuen Finishing 188
- Menuen Fortrolig udskrivning 152
- Menuen FTP indstillinger 179
- Menuen Generel opsætning 141
- Menuen Indstillinger 187
- Menuen IPv6 145
- Menuen Jobstatistik 191
- Menuen Konfigurerer MP 135
- Menuen Kopieringsindstillinger 162
- Menuen Kvalitet 190
- Menuen Netværkskort 144
- Menuen Papirilægning 138
- Menuen Papirstruktur 135
- Menuen Papirvægt 137
- menuen PCL-emulering 194
- Menuen PDF 193
- Menuen Rapporter 141
- Menuen Rediger sikkerhedsindstillinger 150
- Menuen sikkerhedsovervågningslog 153
- Menuen Slet midlertidige datafiler 152
- Menuen SMTP opsætning 149
- menuen Specialnavne 140
- Menuen Specialtyper 140
- Menuen Standardnetværk 142
- Menuen TCP/IP 144
- Menuen Trådløs 146
- Menuen Værktøj 192
- menuer
  - Aktiv NIC 142
  - AppleTalk 147
  - Billede 198
  - Custom Names (Specialnavne) 140
  - Diverse sikkerhedsindstillinger 151
  - E-mail-indstillinger 174

- Efterbehandling 188
- Erstat med størrelse. 135
- Faxtilstand (Opsætning af analog fax) 166
- Flashdrev 183
- Fortrolig udskrivning 152
- FTP-indstillinger 179
- Generel opsætning 141
- Hjælp 198
- HTML 197
- Indstil dato/klokkeslæt 153
- Indstillinger 187
- IPv6 145
- Jobregnskab 191
- Konfigurerer MP 135
- Kopieringsindstillinger 162
- Kvalitet 190
- liste over 131
- Menuen SMTP opsætning 149
- Netværk [x] 142
- Netværkskort 144
- Netværksrapporter 144
- Papirilægning af papir 138
- Papirstruktur 135
- Papirstørrelse/type 132
- Papirvægt 137
- PCL-emulering 194
- PDF 193
- PostScript 194
- Rapporter 141
- Rediger
  - sikkerhedsindstillinger 150
- Sikkerhedsovervågningslog 153
- Slet midlertidige datafiler 152
- Specialscanningsstørrelser 140
- Specialtyper 140
- Standard USB 147
- Standardkilde 132
- Standardnetværk 142
- TCP/IP 144
- Trådløs 146
- Værktøjer 192
- XPS 193
- menuindstillingsside udskrive 50
- Metoden Personlig identifikation (PIN)
  - brug af 48
- miljøindstillinger
  - Dvaletimeout 203
  - justere displaystyrke 204
  - Lydløs tilstand 201

Planlæg strømtilstande 203  
 Slumringstilstand 202  
 Økotilstand 200  
 mobil enhed  
 udskrive fra 77, 78  
 modtager(e)  
 E-mail-indstillinger 98  
 MP arkføder  
 indlæse 57  
 MyShortcut  
 om 23

## N

Navnet på faxstationen er ikke opsat. Kontakt systemadministrator. 243  
 Netværk [x] softwarefejl [54] 248  
 Netværks [x] menu 142  
 netværksinstallationsside  
 udskrive 51  
 Netværksrapport, menu 144  
 Nummeret på faxstationen er ikke opsat. Kontakt systemadministrator. 244

## O

om knapper og ikoner på startside 16  
 opbevare  
 forbrugsstoffer 212  
 papir 70  
 oplysninger om sikkerhed 7, 8  
 opløsning  
 E-mail-indstillinger 99  
 faxindstillinger 122  
 scanningsindstillinger 129  
 opløsning, fax  
 ændre 119  
 opr. størrelse  
 E-mail-indstillinger 99  
 scanningsindstillinger 128  
 oprette en faxdestinationsgenvej  
 via Embedded Web Server 118  
 oprette en FTP-genvej  
 via Embedded Web Server 124  
 oprette forbindelse til trådløst netværk  
 anvendelse af metoden PIN (Personligt identifikationsnummer) 48

anvendelse af trykknapskonfigurationsmetoden 48  
 brug af guide til trådløs opsætning 47  
 via Embedded Web Server 49  
 oprette specialnavn  
 papirtype 63  
 opsætning af e-mail-advarsler 222  
 opsætning af fax- og e-mail-funktioner 288  
 opsætning af seriel udskrivning 50  
 optionskort  
 installere 30  
 outputfiltype  
 ændre 97

## P

papir  
 brevhoved 69  
 forskellige størrelser, kopiere 85  
 fortrykte formularer 69  
 gemme 89  
 genbrug 70  
 ikke brugbart 69  
 ilægge, MP-arkføder 57  
 Indstilling for papirstørrelsen  
 Universal 52  
 kendetegn 68  
 opbevare 70  
 vælge 69  
 papir stop, bruge 62  
 papirbesparelse 89  
 papirindføring, fejlfinding  
 meddelelse vises, selvom papirstoppet er afhjulpet 260  
 papirstop  
 forebygge 224  
 forstå meddelelser 225  
 få adgang 225  
 Papirstop i scanner, fjern alle originaler fra scanner [2yy.xx] 252  
 Papirstop i scanner, fjern fastklemte originaler fra scanner [2yy.xx] 252  
 papirstop, afhjælp  
 efterbehandlerbakke 235  
 i bagpanel 227  
 i bagpanel til finisher 235  
 i bakke [x] 234  
 i dupleksområde 232  
 i frontpanel 229  
 i manuel arkføder 233

i panelet til hæfteenheden 235  
 i standardbakke 227  
 i topdækslet på automatisk arkføder 226  
 papirstørrelse  
 indstille 52  
 Papirstørrelse/type 132  
 Papirstørrelsen Universal  
 indstille 52  
 papirtype  
 indstille 52  
 papirtyper  
 hvor skal papiret ilægges 72  
 understøttet af printeren 72  
 papirvægte  
 understøttet af printeren 72  
 Parallel port [x] deaktiveret [56] 249  
 Patron næsten helt tom, [x] sider tilbage, anslået [88.xy] 240  
 Patron næsten tom [88.xy] 240  
 Patron snart tom [88.xy] 240  
 placere skillesider mellem kopier 88  
 Planlæg strømtilstande  
 brug af 203  
 portindstillinger  
 konfigurere 49  
 PostScript, menu 194  
 printer 44  
 finishingfunktioner 73  
 flytte 10, 219  
 fuldt konfigureret 11  
 grundlæggende model 11  
 minimumsafstande 10  
 transport 220  
 vælge en placering 10  
 printerdriver  
 hardwareindstillinger, tilføjer 44  
 Printeren blev nødt til at genstarte. Seneste udskriftsjob er måske ikke udført korrekt. 249  
 printeren udskriver tomme sider 268  
 printerens harddisk  
 bortskaffelse af 205  
 fjerne 41  
 installere 39  
 kryptering 207  
 slette 206  
 printerens IP-adresse  
 finde 20



- printerens kontrolpanel, virtuelt display  
via Embedded Web Server 221
- printerens yderside  
rengøre 209
- printerharddisk, installation 39
- printerharddiskens hukommelse  
slette 206
- printerharddiskkryptering 207
- printerindstillinger, fejlfinding  
hukommelseskort 258  
Intern løsningsport 258  
intern option registreres ikke 256  
problemer med skuffer 257  
USB/parallelinterfacekort 259
- printerkonfigurationer 11
- printerkontrolpanel 15  
Dvaleknåplys 15  
indikator 15  
standardindstillinger,  
gendanne 223
- printermeddelelser  
"Til format" for faxserver er ikke  
indstillet. Kontakt  
systemadministrator. 243  
[x]-sideshow, fjern alle sider fra  
udskriftsbakken. Lad papiret  
ligge i bakken. [45y.xx] 235  
[x]-sideshow, fjern skuffe 1 for at  
rydde dupleks. [23y.xx] 232  
[x]-sideshow, ryd manuel arkføder.  
[25y.xx] 233  
[x]-sideshow, ryd standardbakke.  
[20y.xx] 227  
[x]-sideshow, åbn bagpanel.  
[20y.xx] 227  
[x]-sideshow, åbn frontpanel.  
[20y.xx] 229  
[x]-sideshow, åbn skuffe [x].  
[24y.xx] 234  
[x]-sideshow, åbn topdækslet på  
automatisk arkføder.  
[28y.xx] 226
- administrere 221
- Behov for papirskift 249
- Billedenh. næsten helt tom, [x]  
sider tilbage, anslået [84.xy] 244
- Billedenh. næsten tom  
[84.xy] 244
- Billedenh. snart tom [84.xy] 244
- Defekt flash fundet [51] 242
- Der er for mange flashoptioner  
[58] 253
- Der er for mange skuffer [58] 253
- Der er ikke plads nok i  
flashhukommelsen til ressourcer  
[52] 249
- Der kræves forbrugsstof for at  
færdiggøre jobbet 253
- Disk næsten fuld. Sikker sletning af  
harddisken. 243
- Dysken er fuld 62 242
- Dysken skal formateres før brug i  
denne enhed 243
- Dækslet til den automatiske  
dokumentføder åbent 251
- Fax ude af drift. Kontakt  
systemadministrator. 243
- Faxhukommelse fuld 243
- Fejl ved læsning af USB-drev. Fjern  
USB. 243
- Fejl ved læsning af USB-hub. Fjern  
hub. 243
- Fjern defekt disk [61] 249
- Fjern papir fra  
standardudskriftsbakke 249
- For lidt hukommelse til funktionen  
Flash Memory Defragment  
[37] 245
- For lidt hukommelse til funktionen  
Spar ressourcer [35] 245
- Forkert papirstørrelse, åbn  
[papirkilde] [34] 244
- Gendan tilbageholdte job? 251
- Geninstaller den manglende eller  
ikke-fungerende billedenhed  
[31.xy] 251
- Geninstaller den manglende eller  
ikke-fungerende patron  
[31.xy] 250
- Hukommelse fuld [38] 248
- Hukommelse fuld, kan ikke sende  
faxer. 248
- Hukommelse fuld, kan ikke  
udskrive faxer 248
- Ikke alle tilbageholdte job vil blive  
genindlæst 252
- Ikke nok hukommelse til at sortere  
job [37] 245
- Ikke nok hukommelse, nogle  
tilbageholdte job blev slettet  
[37] 245
- Ikke nok hukommelse, nogle  
tilbageholdte job gendannes ikke  
[37] 245
- Ikke-understøttet disk 253
- Ikke-understøttet option i port [x]  
[55] 254
- Ikke-understøttet USB-hub. Fjern  
enheden 243
- Ikke-Dell [forbrugsstofstype], se  
betjeningsvejledningen  
[33.xy] 248
- Ilæg [paper source] med [custom  
string] [paper orientation] 246
- Ilæg [paper source] med [custom  
type name] [paper  
orientation] 245
- Ilæg [paper source] med [paper  
size] [paper orientation] 246
- Ilæg [paper source] med [paper  
type] [paper size] [paper  
orientation] 246
- Ingen analog telefonlinje tilsluttet  
modem, fax er deaktiveret. 248
- Inkompatibel skuffe [x] [59] 244
- Kompleks side, nogle data er  
muligvis ikke blevet udskrevet  
[39] 242
- Kontroller skuffe [x]  
forbindelse 241
- Luk bagpanel 241
- Luk bagpanelet til  
efterbehandleren 241
- Luk flatbed-dækslet, og ilæg  
originaler for at genstarte job  
[2yy.xx] 242
- Luk frontpanelet 241
- Læg [custom string] [paper  
orientation] i den manuelle  
arkføder 247
- Læg [custom type name][paper  
orientation] i den manuelle  
arkføder 246
- Læg [paper size] [paper  
orientation] i den manuelle  
arkføder 247
- Læg [paper type] [paper size]  
[paper orientation] i den  
manuelle arkføder 247
- Læg alle originaler i maskinen  
igen, hvis jobbet genstartes. 250

- Navnet på faxstationen er ikke opsat. Kontakt systemadministratoren. 243
- Netværk [x] softwarefejl [54] 248
- Nummeret på faxstationen er ikke opsat. Kontakt systemadministratoren. 244
- Papirstop i scanner, fjern alle originaler fra scanner [2yy.xx] 252
- Papirstop i scanner, fjern fastklemte originaler fra scanner [2yy.xx] 252
- Parallel port [x] deaktiveret [56] 249
- Patron næsten helt tom, [x] sider tilbage, anslået [88.xy] 240
- Patron næsten tom [88.xy] 240
- Patron snart tom [88.xy] 240
- Printeren blev nødt til at genstarte. Seneste udskriftsjob er måske ikke udført korrekt. 249
- Scanner deaktiveret af admin [840.01] 251
- Scanner deaktiveret. Kontakt systemadministratoren, hvis problemet fortsætter. [840.02] 252
- Seriell port [x] deaktiveret [56] 252
- Skift [Papirkilde] til [Papirtype] [Papirstørrelse], ilæg [retning] 241
- Skift fra [papirkilde] til [papirstørrelse], ilæg [retning] 240
- Skift fra [papirkilde] til [specialstreng], ilæg [retning] 240
- Skift fra [papirkilde] til [specialtypenavn], ilæg [retning] 240
- SMTP-server ikke konfigureret. Kontakt systemadministratoren. 252
- Softwarefejl på standardnetværk [54] 252
- Udskift billedenhed, 0 sider tilbage, anslået [84.xy] 250
- Udskift defekt billedenhed [31.xy] 250
- Udskift ikke-understøttet billedenhed [32.xy] 251
- Udskift ikke-understøttet patron [32.xy] 251
- Udskift patron, 0 sider tilbage, anslået [88.xy] 250
- Udskift patron, matcher ikke printerområde [42,xy] 250
- Udskift vedligeholdelsessæt, 0 sider tilbage, anslået [80.xy] 250
- Uformateret flash fundet [53] 253
- USB-port [x] deaktiveret [56] 254
- USB-standardport deaktiveret [56] 253
- Vedligeholdelsessæt næsten helt tomt, [x] sider tilbage, anslået [80.xy] 247
- Vedligeholdelsessæt næsten tomt [80.xy] 247
- Vedligeholdelsessæt snart tomt [80.xy] 247
- WebLink-server ikke opsat. Kontakt systemadministratoren. 254
- Ændret konfiguration, nogle tilbageholdte job blev ikke gendannet [57] 242
- printeroplysninger sådan finder du det 9
- printersikkerhed oplysninger om 208
- programmer beskrivelse 21 startskærmbillede 22
- publikationer sådan finder du det 9
- R**
- rapporter vise 222
- reducere en kopi 87
- reducere støj 201
- rengøre printerens yderside 209 scannerens glasplade 210
- rengøring af printerens 209
- reservation af udskriftsjob 79 udskrive fra en Macintosh computer 79 udskrivning fra Windows 79
- RJ-11-adapter 110
- S**
- sammenkæde skuffer 63, 64
- Scan til computer installere 127
- Scan til netværk brug af 124 installere 24
- scanne fra et flashdrev 128 hurtig kopi 82 til en computer via Embedded Web Server 126 til en FTP-adresse 125
- scanne til en computer 127 via Embedded Web Server 126
- scanne til en FTP-adresse bruge et genvejsnummer 125 bruge printerens kontrolpanel 125 oprette genveje ved hjælp af computeren 124 ved hjælp af adressebogen 125
- scanne til et flashdrev 128
- scanner automatisk dokumentføder (ADF) 14 funktioner 14 scannerens glasplade 14
- Scanner deaktiveret af admin [840.01] 251
- Scanner deaktiveret. Kontakt systemadministratoren, hvis problemet fortsætter. [840.02] 252
- scanneren svarer ikke 294
- scannerens glasplade kopiere ved hjælp af 83 rengøre 210
- scanning til netværksdestinationer 124
- scanningseksempel faxindstillinger 123 scanningsindstillinger 130
- scanningsindstillinger filnavn 128 gem som genvej 128 opløsning 129 opr. størrelse 128 scanningseksempel 130 send som 129 sideopsætning 129 skygge 128

- se en faxlog 119
  - send en e-mail ved hjælp af printerkontrolpanelet. 96
  - send som
    - E-mail-indstillinger 99
    - scanningsindstillinger 129
  - Send til flere
    - installere 24
    - tilføje en profil 24
  - sende en fax 116
  - sende en fax på et fastsat tidspunkt 117
  - sende fax
    - annullere et faxjob 120
    - bestemt ringemønster 114
    - blokere junkfaxer 120
    - faxindstillinger 102
    - gøre en fax lysere eller mørkere 119
    - indstille dato og klokkeslæt 115
    - indstille faxnummeret 114
    - indstille navn på udgående fax 114
    - konfigurere printeren til at være opmærksom på sommertid 115
    - Oprette genveje ved brug af printerens kontrolpanel 118
    - oprette genveje ved hjælp af Embedded Web Server 118
    - se en faxlog 119
    - sende en fax på et fastsat tidspunkt 117
    - sende ved hjælp af printerkontrolpanelet 115
    - tilbageholde faxer 120
    - videresende faxer 121
    - ændre opløsning 119
  - Seriell port [x] deaktiveret [56] 252
  - seriel udskrivning
    - installere 50
  - sideopsætning
    - E-mail-indstillinger 100
    - faxindstillinger 122
    - scanningsindstillinger 129
  - sider (dupleks)
    - kopieringsindstillinger 92
  - sikkerhed
    - ændre fortrolige udskriftsindstillinger 80
    - sikkerhedsåbning 45
  - Skift [Papirkilde] til [Papirtype] [Papirstørrelse], ilæg [retning] 241
  - Skift fra [papirkilde] til [papirstørrelse], ilæg [retning] 240
  - Skift fra [papirkilde] til [specialstreng], ilæg [retning] 240
  - Skift fra [papirkilde] til [specialtypenavn], ilæg [retning] 240
  - skrifttypeeksempler
    - udskrive 81
  - Skuffe til 550- ark
    - installere 42
  - skuffer
    - fjerne sammenkædning 63, 64
    - indlæse 52
    - sammenkædning 63, 64
  - skygge
    - E-mail-indstillinger 99
    - faxindstillinger 122
    - kopieringsindstillinger 92
    - scanningsindstillinger 128
  - skærm billede for scanning
    - indholdskilde 129
    - indholdstype 129
  - slette harddiskens flygtige hukommelse 205
  - slette harddiskens hukommelse 206
  - slette harddiskens ikke-flygtige hukommelse 206
  - slette printerens harddisk 206
  - Slumringstilstand
    - justere 202
  - SMTP-server ikke konfigureret.
  - Kontakt systemadministrator. 252
  - software
    - Statusmeddelelser 221
    - Statusovervågningscenter 221
    - Værktøj til bestilling af forbrugsstoffer 211
  - Softwarefejl på standardnetværk [54] 252
  - sommertid, indstilling 115
  - sorter
    - kopieringsindstillinger 92
  - sortere kopier 88
  - specialnavn
    - konfigurere 64
  - specialpapirtypenavn
    - tildele 64
  - Specialtype [x]
    - oprette specialnavn 63
    - ændre papirtype 64
  - Standard USB, menu 147
  - standardbakke, bruge 62
  - standardindstillinger
    - gendan 223
  - Standardkilde, menu 132
  - standardskuffe
    - indlæse 52
  - startindstillinger for fax 102
    - via Embedded Web Server 102
  - startskærbillede
    - skjuler ikoner 21
    - tilpasse 21
    - viser ikoner 21
  - startskærmsprogrammer
    - konfigurere 22
    - oplysninger 22
  - status for dele
    - kontrollere 211
  - status/forbrugsstoffer
    - kontrollere 211
  - Statusovervågningscenter
    - få adgang 221
  - stop, afhjælp
    - efterbehandlerbakke 235
    - i bagpanel 227
    - i bakke [x] 234
    - i dupleksområde 232
    - i frontpanel 229
    - i manuel arkføder 233
    - i panelet til hæfteenheden 235
    - i standardbakke 227
    - i topdækslet på automatisk arkføder 226
  - stribede vandrette linjer vises på udskrifter 279
  - stribede vertikale linjer vises på udskrifter 280
  - systemkort
    - få adgang 27
- T**
- telefonsplitter 108
  - telefonsvarer
    - installere 103
  - tilbageholde faxer 120
  - tilbageholdte job 79
    - udskrive fra en Macintosh computer 79
    - udskrivning fra Windows 79
  - tilføjer hardwareindstillinger
    - printerdriver 44
  - tilgængelige interne indstillinger 27

tilpasse slumringstilstand 202  
 tilslutte kabler 45  
 tip  
 brevhoved 66  
 etiketter, papir 67  
 karton 67  
 om brug af konvolutter 66  
 transparente 66  
 tip om brug af konvolutter 66  
 tonerkassette  
 udskifte 213  
 tonerpatroner  
 bestille 212  
 tonersværningsgrad  
 justere 75  
 transparente  
 ilægge, MP-arkføder 57  
 kopiere på 83  
 tip 66  
 transport af printeren 220  
 trykknapskonfiguration, metode  
 brug af 48  
 trådløst netværk  
 konfigurationsinformation 46  
 trådløst netværk, opsætning  
 via Embedded Web Server 49

**U**

Udskift billedenhed, 0 sider tilbage,  
 anslået [84.xy] 250  
 Udskift defekt billedenhed  
 [31.xy] 250  
 Udskift ikke-understøttet  
 billedenhed [32.xy] 251  
 Udskift ikke-understøttet patron  
 [32.xy] 251  
 Udskift patron, 0 sider tilbage,  
 anslået [88.xy] 250  
 Udskift patron, matcher ikke  
 printerområde [42,xy] 250  
 Udskift vedligeholdelsessæt, 0 sider  
 tilbage, anslået [80.xy] 250  
 udskifte  
 billedenhed 214  
 tonerkassette 213  
 udskifte hæftkassette 217  
 udskiftning af forbrugsstoffer  
 hæftkassette 217  
 udskriftsjob  
 annullere fra computer 81  
 udskriftskvalitet  
 rengøre scannerens glasplade 210

udskrive  
 annullere, fra printerens  
 kontrolpanel 81  
 biblioteksliste 81  
 formularer 75  
 fra flashdrev 76  
 fra Macintosh 75  
 fra Windows 75  
 menuindstillingsside 50  
 netværksinstallationsside 51  
 skrifttypeeksempler 81  
 via en mobilenhed, der bruger  
 AirPrint 77  
 via en mobilenhed, der bruger  
 Dell-mobiludskrivning 78  
 udskrive en liste m. indhold 81  
 udskrive en side for installation af  
 netværk 51  
 udskrive et dokument 75  
 udskrive fejlfinding  
 der opstår ofte papirstop 259  
 der opstår uventede sideskift 267  
 der udskrives forkerte tegn 265  
 fastklemte sider udskrives ikke  
 igen 260  
 fejl ved læsning af flashdrev 261  
 forkerte margener på  
 udskrifter 272  
 job udskrives fra den forkerte  
 skuffe 264  
 job udskrives ikke 262  
 job udskrives på det forkerte  
 papir 264  
 papiret krøller 273  
 PDF-filer på flere sprog udskrives  
 ikke 260  
 skuffesammenkædning virker  
 ikke 265  
 Store job sorteres ikke 266  
 tilbageholdte job udskrives  
 ikke 263  
 udskriftsjobbet tager længere tid  
 end forventet 263  
 udskrive fortrolige og andre  
 tilbageholdte job  
 fra en Macintosh-computer 79  
 fra Windows 79  
 udskrive fra et flashdrev 76  
 udskrivning af en side med  
 menuindstillinger 50  
 udskrivning af formularer 75

udskrivning af  
 skrifttypeeksempler 81  
 udskudt afsendelse  
 faxindstillinger 122  
 Uformateret flash fundet [53] 253  
 ujævn udskriftstæthed 284  
 understøttede flashdrev 78  
 undgå papirstop 70, 224  
 uregelmæssigheder i  
 udskrivningen 273  
 USB-port 45  
 USB-port [x] deaktiveret [56] 254  
 USB-standardport deaktiveret  
 [56] 253  
 USB/parallelinterfacekort  
 fejlfinding 259

## V

valgfri skuffe  
 indlæse 52  
 ved hjælp af adressebogen 97  
 afsendelse af fax 117  
 ved hjælp af genveje  
 afsendelse af fax 116  
 vedligeholdelsessæt  
 bestille 212  
 Vedligeholdelsessæt næsten helt  
 tomt, [x] sider tilbage, anslået  
 [80.xy] 247  
 Vedligeholdelsessæt næsten tomt  
 [80.xy] 247  
 Vedligeholdelsessæt snart tomt  
 [80.xy] 247  
 via Embedded Web Server 13  
 videresende faxer 121  
 virtuelt display  
 markering, brug af Embedded  
 Web Server 221  
 vise  
 rapporter 222  
 viser ikoner på  
 startskærbilledet 21  
 VoIP (Voice over Internet Protocol )  
 faxindstillinger 108  
 VoIP-adapter 108  
 vælge en placering til printeren 10  
 vælge papir 69  
 Værktøj til bestilling af  
 forbrugsstoffer  
 bestille forbrugsstoffer 211

**W**

WebLink-server ikke opsat. Kontakt systemadministrator. 254

**X**

XPS-menu 193

**Æ**

Ændret konfiguration, nogle tilbageholdte job blev ikke gendannet [57] 242

**Ø**

Økotilstandsindstilling 200

**Å**

åbne statusovervågningscenter 221